

TR10A277 RE / 02.2017

HU

Szerelési, üzemeltetési és karbantartási utasítás
Szárnyaskapu-meghajtás

RO

Instrucțiuni de montaj, exploatare și întreținere
Sistem de acționare pentru porți batante

BG

Инструкция за монтаж, експлоатация и поддръжка
Задвижване за еднокрили или двукрили врати

Kapu  Market

| | |
|------------------------|------------|
| MAGYAR | 5 |
| ROMÂNĂ | 65 |
| БЪЛГАРСКИ | 125 |

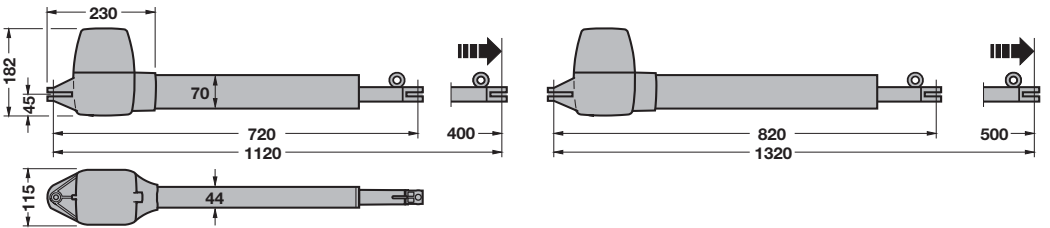
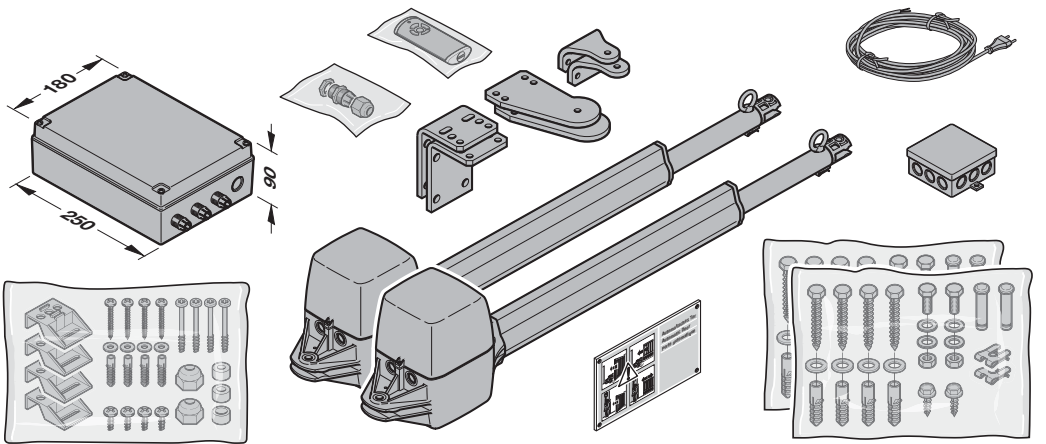
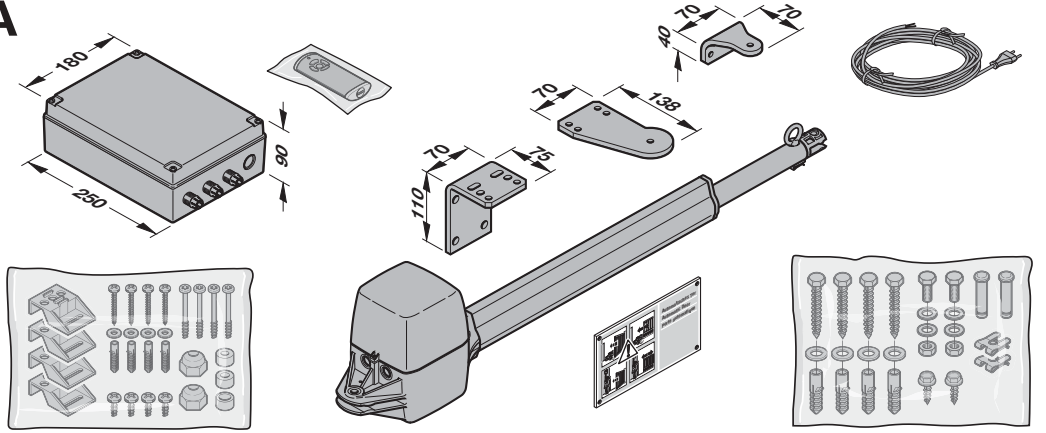
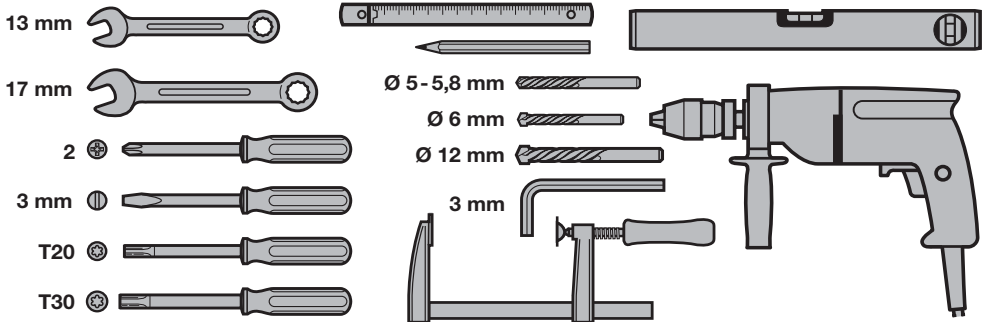
A**B**

C₁ 436 330

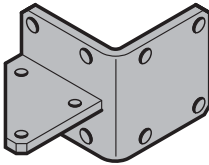

C₂ 436 331

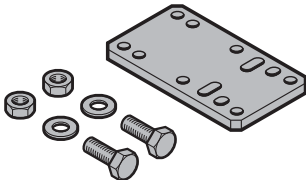

C₃ 436 332

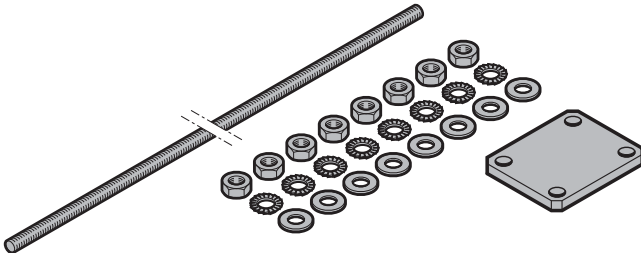

C₄ 436 333

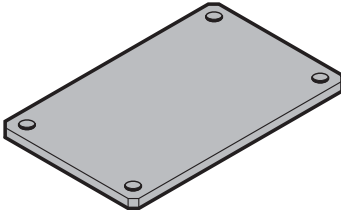

C₅ 436 451

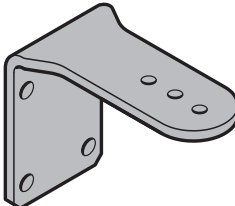

Tartalomjegyzék

| | | | |
|----------|--|----------|--|
| 1 | Néhány szó ezen utasításhoz.....6 | 5 | Üzembe helyezés.....29 |
| 1.1 | Érvényes mellékletek.....6 | 5.1 | A meghajtás típusának és a kapu kivételének kiválasztása.....29 |
| 1.2 | Használt figyelmeztetések.....6 | 5.2 | A meghajtás betanítása.....29 |
| 1.3 | Használt definíciók.....7 | 5.3 | 2-szárnyú kapuszerkezet.....31 |
| 1.4 | Alkalmazott szimbólumok.....7 | 5.3.1 | A jelű szárny végállásainak beállítása.....31 |
| 1.5 | Alkalmazott rövidítések.....8 | 5.3.2 | B jelű szárny végállásainak beállítása.....32 |
| 1.6 | Útmutatások az ábrás részhez.....8 | 5.3.3 | Erők betanítása.....33 |
| 2 |  Biztonsági utasítások.....8 | 5.4 | 1-szárnyú kapuszerkezet.....34 |
| 2.1 | Előírás szerinti alkalmazás.....8 | 5.4.1 | Végállások betanítása.....34 |
| 2.2 | Nem rendeltetésszerű használat.....9 | 5.4.2 | Erők betanítása.....36 |
| 2.3 | A szerelő képzettsége.....9 | 5.5 | Kéziadó betanítása.....37 |
| 2.4 | Biztonsági utasítások a kapuszerkezet szereléséhez, javításához és kiszereleséhez.....9 | 6 | Menük.....39 |
| 2.5 | A szerelés biztonsági utasításai.....9 | 6.1 | A menük leírása.....40 |
| 2.6 | A telepítés biztonsági utasításai.....9 | 6.1.1 | Bővített menük.....40 |
| 2.7 | Az üzemeltetés és üzembe helyezés biztonsági utasításai.....10 | 6.1.2 | 01 – 09 jelű menük: Meghajtástípusok és kapukivétel.....40 |
| 2.8 | Biztonsági utasítások a kéziadó használatához.....11 | 6.1.3 | 10 jelű menü: Tanulóutak.....40 |
| 2.9 | Bevizsgált biztonsági berendezések.....11 | 6.1.4 | 11 – 15 jelű menü: Kéziadó betanítása.....43 |
| 2.9.1 | Az üzemi erők betartásának biztonsági utasításai.....11 | 6.1.5 | 19 jelű menü: Rádiós kódok törlése – összes funkció.....44 |
| 3 | Szerelés.....11 | 6.1.6 | 20 – 24 jelű menü: Belső megvilágítás / utánvilágítási idő.....45 |
| 3.1 | A kapu / a kapuszerkezet vizsgálata és előkészítése.....11 | 6.1.7 | 25 – 28 jelű menü: megvilágítás / utánvilágítási idő (külső relé).....45 |
| 3.2 | Megjegyzések a szereléshez.....12 | 6.1.8 | 30 jelű menü: Külső reléfunkciók.....45 |
| 3.3 | Vasalatok rögzítése.....12 | 6.1.9 | 31 jelű menü: Belső reléfunkciók.....46 |
| 3.4 | A felszerelési méretek meghatározása.....12 | 6.1.10 | 32 jelű menü: Előjelzési idő.....46 |
| 3.5 | Emelőpántok.....12 | 6.1.11 | 34 jelű menü: Automatikus utánzárás.....47 |
| 3.6 | A meghajtás szerelése.....15 | 6.1.12 | 35 jelű menü: Automatikus utánzárás a részleges nyitás pozíciójából.....47 |
| 3.7 | A meghajtás vezérlésének szerelése.....17 | 6.1.13 | 36 jelű menü: Részleges nyitás pozíciójának megváltoztatása.....48 |
| 4 | Telepítés.....18 | 7 | Befejező munkálatok.....48 |
| 4.1 | Meghajtások csatlakoztatása.....19 | 7.1 | Rögzítse a figyelmeztető táblácskát.....48 |
| 4.2 | Integrált végálláskapcsoló csatlakoztatása.....20 | 7.2 | Működésellenőrzés.....48 |
| 4.3 | Kiegészítő komponensek / kiegészítők csatlakoztatása.....21 | 8 | Rádiós távvezérlés.....49 |
| 4.3.1 | Külső rádiós vevőegység.....21 | 9 | HS 5 BiSecur kéziadó.....49 |
| 4.3.2 | Külső nyomógomb*.....22 | 9.1 | A kéziadó leírása.....50 |
| 4.3.3 | Megszakító (Állj vagy Vész-Ki).....23 | 9.2 | Elem behelyezése / cseréje.....50 |
| 4.3.4 | SLK jelzőlámpa*.....23 | 9.3 | Kéziadó működése.....50 |
| 4.3.5 | Biztonsági berendezések.....24 | 9.4 | Egy rádiós kód örökítése / kiküldése.....50 |
| 4.3.6 | HOR 1 opciós relé*.....27 | 9.5 | Állapot lekérdezése.....50 |
| 4.3.7 | UAP 1* vagy UAP 1-300 univerzális adapterpanel.....27 | 9.5.1 | Kézi lekérdezés.....50 |
| 4.3.8 | HNA-Outdoor szűkségakku*.....27 | 9.5.2 | Automatikus visszajelzés a kézi lekérdezés után.....51 |
| 4.3.9 | Elektromos zár*.....28 | 9.6 | Kéziadó resetelése.....51 |
| 4.4 | Kéziadó.....28 | 9.7 | LED-kijelzés.....51 |
| | | 9.8 | A kéziadó tisztítása.....51 |
| | | 9.9 | Megsemmisítés.....52 |
| | | 9.10 | Műszaki adatok.....52 |
| | | 9.11 | Kivonat a kéziadó megfelelőségi nyilatkozatából.....52 |

Tilos ezen dokumentum továbbadása, sokszorosítása, valamint tartalmának felhasználása és közlése. A tilalmat megszegők kártérítésre kötelezettek. Az összes szabadalmi-, használati minta- és ipari jog fenntartva. A változások jogát fenntartjuk.

| | | |
|-----------|---|-----------|
| 10 | Külső rádiós vevőegység..... | 52 |
| 10.1 | Rádiós kód betanítása a külső rádiós vevőegységre..... | 52 |
| 10.2 | Kivonat a vevőegység megfelelési nyilatkozatából..... | 52 |
| 11 | Üzemeltetés | 53 |
| 11.1 | A felhasználók kioktatása | 53 |
| 11.2 | A különböző rádiós kódok funkciói | 53 |
| 11.2.1 | 1. csatorna / impulzus | 53 |
| 11.2.2 | 2. csatorna / lámpa | 53 |
| 11.2.3 | 3. csatorna / részleges nyitás..... | 53 |
| 11.2.4 | 4 / 5. csatorna / irányváltás Kapu-Nyit / Kapu-Zár | 53 |
| 11.3 | Viselkedés feszültségkimaradásnál (szükségakku nélkül)..... | 54 |
| 11.4 | Viselkedés a feszültség visszatérése után (szükségakku nélkül)..... | 54 |
| 11.5 | Referenciafutás..... | 54 |
| 12 | Ellenőrzés és karbantartás | 55 |
| 12.1 | Biztonsági visszanyitás / ellenirányú futás ellenőrzése..... | 55 |
| 13 | Jótállási feltételek..... | 55 |
| 14 | Kivonat a beépítési nyilatkozatból | 56 |
| 15 | Kiszerezés és megsemmisítés | 56 |
| 16 | Műszaki adatok..... | 57 |
| 17 | Hibák / karbantartások és üzemállapotok megjelenítése..... | 58 |
| 17.1 | Hibák és figyelmeztetések megjelenítése..... | 58 |
| 17.2 | Az üzemállapotok kijelzése 2-szárnyú kapuszerkezethez | 59 |
| 17.3 | Az üzemállapotok kijelzése 1-szárnyú kapuszerkezethez | 60 |
| 18 | Menü- és programozási áttekintés | 60 |

Kedves vásárló!

Köszönjük Önnek, hogy cégünk minőségi terméke mellett döntött.

1 Néhány szó ezen utasításhoz

Ezen utasítás a 2006/42/EK-irányelv értelmében egy **eredeti üzemeltetési utasítás**.

Ez az utasítás fontos információkat tartalmaz a termékről.

- ▶ Olvassa végig figyelmesen az utasítást.
- ▶ Vegye figyelembe az utasításokat. Különös figyelemmel kövesse a biztonsági és figyelmeztető utasításokat.
- ▶ Gondosan őrizze meg az utasítást.
- ▶ Biztosítsa, hogy bármikor elérhető és elolvasható legyen a termék felhasználói számára.

1.1 Érvényes mellékletek

A végfelhasználónak a kapuszerkezet biztonságos használatához és karbantartásához a következő mellékleteket át kell adni:

- ezen utasítást
- a mellékelt gépkönyvet
- a kapu utasítását

1.2 Használt figyelmeztetések



Általános figyelmeztető szimbólum jelzi azt a veszélyt, ami **sérüléseket** vagy **halált** okozhat. A szöveges részben az általános figyelmeztető szimbólum az azt követő figyelmeztetési fokozatok leírásával együtt használatos. Az ábrás részben egy kiegészítő megjelölés utal a szöveges részben található magyarázatra.

VESZÉLY

Olyan veszély jelölése, amely azonnali halált vagy súlyos sérüléseket okoz.

FIGYELMEZTETÉS

Olyan veszély jelölése, amely halált vagy súlyos sérüléseket okozhat.

VIGYÁZAT

Olyan veszély jelölése, amely könnyebb vagy közepes mértékű sérülésekhez vezethet.

VIGYÁZAT

Olyan veszélyeket jelöl, melyek a **termék sérülését** vagy **tönkremenetelét** okozhatják.

1.3 Használt definíciók

Nyitvatartási idő

Várakozási idő automatikus utánzárásnál, mielőtt a kapu a Kapu-Nyitva vagy a Részlegesen-Nyitva helyzetből záródni kezd.

Automatikus utánzárás

A beállított nyitvatartási és előjelzési idő lefutása után a kapu a Kapu-Nyitva vagy a Részlegesen-Nyitva helyzetből automatikusan záródni kezd.

Áthajtóút-ellenőrző fényzorompó

A kapun való áthajtást követően a fényzorompó lerövidíti a nyitvatartási időt. A kapu rövid idő múlva záródik.

Nyílászárny

Az a szárny, amely egy kétszárnyú kapuszerkezet esetén a személyi áthaladás számára nyílik.

Állószárny

Az a szárny, amely egy kétszárnyú kapuszerkezet esetén a jármű áthaladása számára nyílik, a nyílászárnyal együtt.

Szárnyeltolás

A szárnyeltolás garantálja a helyes zárési sorrendet egymást átfedő szárnyak esetén.

Impulzuskövető vezérlés

A betanított impulzusos rádiós kód vagy egy nyomógomb indítja az impulzuskövető vezérlést. Minden egyes működtetésre a kapu az utolsó futási iránnyal ellentétes irányba indul meg vagy a kapufutás leáll.

Tanulóutak

Olyan kapufutások, melyek során a meghajtás a következőket tanulja meg:

- Futási út
- Erők, melyek a kapu futásához szükségesek

Normál üzemmód

A normál üzemmód valójában betanított szakaszokkal és erőkkel történő kapufutás.

Referenciafutás

Csökkenett sebességű kapufutás a Kapu-Zárva végállásba, az alaphelyzet meghatározásához.

Biztonsági visszanyitás / ellenirányú futás

Kapufutás ellentétes irányba, ha egy biztonsági egység vagy az erőhatárolás működésbe lép.

Visszanyitási határ

A visszanyitási határ kicsivel a Kapu-Zárva végállás előtt van. Ha egy biztonsági egység működésbe lép, akkor a kapu ellentétes irányba fut (biztonsági visszanyitás). A visszanyitási határon belül nincs ilyen viselkedés.

Kúszómenet

Az a tartomány, melyben a kapu igen lassan mozog azért, hogy a végállást finoman érje el.

Öntartásos üzemmód / öntartás

A meghajtás egy impulzust követően önmagától a végállásba fut.

Állapot

Egy kapu aktuális pozíciója.

Részleges nyitás

Az a futási út, mely a személyek áthaladását teszi lehetővé.

Timeout

Egy meghatározott időintervallum, melyben egy tevékenységnek elvárhatóan meg kell történnie, pl. menüválasztás vagy funkció aktiválása. Ha ez az időintervallum tevékenység nélkül telik le, akkor a meghajtás automatikusan visszavált üzemi módra.

Kapuszerkezet

Kapu a hozzá tartozó meghajtással.

Totmann üzemmód

A kapu csak addig fut, amíg a megfelelő nyomógombot működtetik.

Működési út

Az a szakasz, amit a kapu a Kapu-Nyitva véghelyzettől a Kapu-Zárva véghelyzetig megtesz.

Előjelzési idő

A futási parancs (impulzus) és a kapufutás megindulása közti idő.

Gyári reset

A betanított értékek visszaállításra a kiszállított állapotra / gyári beállításra.

1.4 Alkalmazott szimbólumok

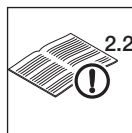

Lásd a szöveges részt
Például a 2.2 jelentése: lásd a szöveges rész 2.2 fejezetét



Fontos figyelmeztetés a személyi sérülések és az anyagi károk elkerülésére



Megengedett elrendezés vagy tevékenység



Nem megengedett elrendezés vagy tevékenység



Gyári beállítás



Nagy erő kifejtés



Csekély erő kifejtés



Ellenőrzés



Feszültségkimaradás



A feszültség visszatérése



Kijelző világít

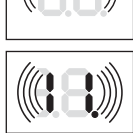

Kijelző lassan villog



Kijelző gyorsan villog

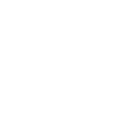

Pont villog

1.5 Alkalmazott rövidítések

Vezetékek, az egyes vezetékerek és alkatrészek színkódja

A vezetékek, vezetékerek és alkatrészek színjelzéseit az IEC 757 nemzetközi színkód szerint rövidítik:

| | | | |
|-----------|-------|----------------|-------------|
| WH | Fehér | BK | Fekete |
| BN | Barna | BU | Kék |
| GN | Zöld | OG | Narancs |
| YE | Sárga | RD / BU | Kék / Piros |

Termékmegnevezés

| | |
|---------------|---|
| HS 5 BiSecur | Kéziadó, állapot-visszajelzéssel |
| HEI 3 BiSecur | 3-csatornás vevőegység |
| ESEI BiSecur | 5-csatornás vevőegység, bidirekcionális |
| HOR 1 | Opció relé |
| LSE 1 | 1. fénysorompó-többszűrőző |
| LSE 2 | 2. fénysorompó-többszűrőző |
| UAP 1 | Univerzális adapterpanel |
| UAP 1-300 | Univerzális adapterpanel |
| SLK | LED-es jelzőlámpa |

1.6 Útmutatások az ábrás részhez

Az ábrás részben megadott összes méret milliméterben [mm] értendő.

2 Biztonsági utasítások

FIGYELEM:

FONTOS BIZTONSÁGI ÚTMUTATÁSOK.

A SZEMÉLYZET BIZTONSÁGA ÉRDEKÉBEN FONTOS, HOGY EZT AZ UTASÍTÁST KÖVETKEZETESEN BETARTSÁK. EZEN UTASÍTÁSOKAT MEG KELL ÓRIZNI.

2.1 Előírás szerinti alkalmazás

A szárnyaskapu-meghajtás kizárólag csak könnyűjárási szárnyaskapuk üzemeltetésére lett tervezve.

A maximálisan megengedett kapuméretet és a maximális súlyt nem szabad túllépni. A kapunak kézzel könnyedén nyithatónak és zárhatóknak kell lennie.

Emelőpántos kapukhoz való használat esetén max. 6° emelkedés engedélyezett, de csak emelőpántos kapukhoz való vasalatszettel* együtt.

Vegye figyelembe a gyártói adatoknál megadott kapu és meghajtás kombinációt. Az EN 13241-1 szabvány szerinti lehetséges veszélyhelyzetek a szerkezetnek, és az általunk megadott szerelési módnak köszönhetően elkerülhetők.

Az olyan kapuszerkezetek, melyek nyilvános területen található és csak egyetlen védelmi berendezéssel vannak felszerelve, pl. csak erőhatárolással, kizárólag felügyelet mellett üzemeltethetők.

* – Kiegészítő, mely nem része a szériafelszereltségnek. A kiegészítőket külön rendelje meg!

2.2 Nem rendeltetészerű használat

A tartós üzemben való működtetés nem megengedett.

2.3 A szerelő képzettsége

Az összeszerelés biztonságos és tervezett működése csak úgy biztosítható, ha a szerelést és karbantartást egy illetékes / szakértő üzemmel vagy egy illetékes / szakértő személlyel végezteti el az útmutatásokkal összhangban.

Az EN 12635 szabvány szerint az számít szakképzett személynek, aki rendelkezik megfelelő képzettséggel, kvalifikált tudással és gyakorlati tapasztalattal, hogy a kapuszerkezetet szakszerűen és biztonságosan felszerelje, ellenőrizze és karbantartsa.

2.4 Biztonsági utasítások a kapuszerkezet szereléséhez, javításához és kiszerezéséhez

FIGYELMEZTETÉS

Sérülésveszély a kapuszerkezetben fellépő hiba miatt

- ▶ Lásd a figyelmeztetést a 3.1. fejezetben

Sérülésveszély váratlan kapumozgás miatt

- ▶ Lásd a figyelmeztetést a 12. fejezetben

A kapuszerkezet és a szárnyaskapu-meghajtás szerelését, karbantartását, javítását és kiszerezését szakembernek kell elvégeznie.

- ▶ Ha a kapuszerkezet vagy a szárnyaskapu-meghajtás tönkremegy (nehézzárású lesz vagy más zavar lép fel), az ellenőrzéssel / javítással közvetlenül szakembert bízson meg.

2.5 A szerelés biztonsági utasításai

A szakembernek be kell tartania a szerelési munkák végzése közben az érvényes munkavédelmi előírásokat, valamint az elektromos készülékek üzemeltetésével kapcsolatos előírásokat. Emellett vegye figyelembe az országos irányelveket. Az EN 13241-1 szabvány szerinti lehetséges veszélyhelyzetek a szerkezetnek, és az általunk megadott szerelési módnak köszönhetően elkerülhetők.

A szerelés végeztével a szakembernek az EN 13241-1 szabvány értelmében nyilatkoznia kell a megfelelőség érvényességéi hatályáról.

FIGYELMEZTETÉS

Sérülésveszély akaratlan kapumozgás miatt

A meghajtás helytelen szerelése vagy kezelése következtében akaratlan kapumozgás indulhat meg, és ez személyek vagy tárgyak beszorulását okozhatja.

- ▶ Kövesse az összes utasítást, ami ebben az utasításban található.

FIGYELMEZTETÉS

Nem alkalmas rögzítőanyagok

Nem alkalmas rögzítőanyagok használata ahhoz vezethet, hogy a meghajtás nem rögzül biztonságosan és lelazulhat.

- ▶ A szerelőnek ellenőriznie kell a szállított rögzítőanyagoknak (tipliknek) a tervezett szerelési helyszínhez való alkalmasságát, adott esetben más kell használnia. A betonhoz (\geq B15) szállított rögzítőanyagok alkalmasak ugyan, de nem rendelkeznek építésfelügyeleti engedéllyel.

FIGYELEM

Szennyeződés okozta károsodások

A fúrási munkálatok során keletkező fúrási por és forgács működési zavarokhoz vezethet.

- ▶ A fúrási munkák során takarja le a meghajtás(oka)t és a meghajtás vezérlését.

2.6 A telepítés biztonsági utasításai



VESZÉLY

Halálos áramütés a hálózati feszültségtől

A hálózati feszültséggel való érintkezés során fennáll a halálos áramütés veszélye.

- ▶ Az elektromos csatlakoztatásokat csak elektromos szakemberrel végeztesse el.
- ▶ Figyeljen oda arra, hogy a helyszíni elektromos installáció megfeleljen az érvényes védelmi előírásoknak (230 / 240 V AC, 50 / 60 Hz).
- ▶ A meghajtás fix kábelbekötésű tápcsatlakozása esetén lássa azt el egy minden pólust megszakító, megfelelő biztosítókkal felszerelt hálózati egységgel.
- ▶ Minden munkálat előtt feszültségmentesítse a szerkezetet. Biztosítsa a berendezést az illetéktelen visszkapcsolás ellen.
- ▶ Hogy a veszélyeztetés elkerülhető legyen, a sérült tápvezetékét elektromos szakembernek kell kicserélnie.

⚠ FIGYELMEZTETÉS

Sérülésveszély akaratlan kapumozgás miatt

Hibásan felszerelt vezérlőkészülékek (mint pl. nyomógombok) akaratlan kapumozgást indíthatnak, és ezzel személyek vagy tárgyak beszorulását okozhatják.



- ▶ A vezérlő készüléket legalább 1,5 m magasra szerelje (gyermekek hatókörén kívül).
- ▶ A fixen installált vezérlő elemeket (mint, pl. a nyomógombok) a kaputól látótávolságon belül szerelje fel, de megfelelően távol a mozgó részekről.

A meglévő biztonsági berendezések tönkremenetele személyek vagy tárgyak beszorulásához vezethet.

- ▶ Az előírásoknak (pl. ASR A1.7) megfelelően a kapu közelébe szereljen fel legalább egy, jól felismerhető és könnyen hozzáférhető vészleállító (Vész-Ki) egységet. Vészhelyzetben a vészleállító egység leállítja a kapu mozgását (lásd a 4.3.3. fejezetet).

FIGYELEM

Zavarok a vezérlő vezetékben

A vezérlő és a tápellátást szolgáló vezetékek együtt vezetése működési zavarokat okozhat.

- ▶ A zavarok elkerülése érdekében a meghajtás vezérlővezetékét (24 V DC) a tápvezetékétől (230/240 V AC) elkülönített installációs rendszerben vezesse.

Vezérlés csatlakozóira kapcsolt idegenfeszültség

A vezérlés csatlakozókapcsain megjelenő idegenfeszültség az elektronika tönkremeneteléhez vezet.

- ▶ Ne vezessen a vezérlés csatlakozókapcsaira hálózati feszültséget (230/240 V AC).

Nedvesség okozta károsodások

Behatoló nedvesség károsíthatja a vezérlést.

- ▶ A vezérlésház felnyitásakor óvja a vezérlést a nedvességtől.

2.7 Az üzemeltetés és üzembe helyezés biztonsági utasításai



⚠ FIGYELMEZTETÉS

Sérülésveszély a kapu mozgásakor

A kapu tartományában a mozgásban lévő kapu sérüléseket vagy károsodásokat okozhat.

- ▶ Gyerekeknek nem szabad a kapuszerkezettel játszani.
- ▶ Győződjön meg arról, hogy a kapu mozgástartományában nincsenek személyek vagy tárgyak.
- ▶ Ha a kapuszerkezet csak egyetlen biztonsági berendezéssel van ellátva, akkor a szárnyaskapu-meghajtást csak abban az esetben üzemeltesse, ha a szárnyaskapu mozgástartományát belátja.
- ▶ Ellenőrizze a kapufutást, amíg a kapu a végállást el nem éri.
- ▶ A távvezérelt kapuszerkezetek nyílásán áthajtani ill. átmenni csak akkor szabad, ha a kapu nyugalomban van!
- ▶ Soha ne maradjon a nyitott kapu mozgástartományában.

⚠ FIGYELMEZTETÉS

Beszorulási veszély a fő záróélnél és a mellék záróéleknél

A kapu futása során ujjai vagy végtagjai a kapu és a fő záróél, valamint a mellék záróélek közé csípődhetnek.

- ▶ Ne nyúljon a kapu futása közben a fő záróélhez vagy a mellék záróélekhez.

⚠ VIGYÁZAT

Sérülésveszély a hibásan megválasztott meghajtástípus miatt

- ▶ Lásd a figyelmeztetést az 5.1. fejezetben

2.8 Biztonsági utasítások a kéziadó használatához

FIGYELMEZTETÉS

Sérülésveszély a kapu mozgásakor

- ▶ Lásd a figyelmeztetést a 9. fejezetben

VIGYÁZAT

Sérülésveszély akaratlan kapumozgás miatt

- ▶ Lásd a figyelmeztetést a 9. fejezetben

Égésveszély

- ▶ Lásd a figyelmeztetést a 9. fejezetben

2.9 Bevizsgált biztonsági berendezések

A következő funkciók ill. komponensek, ha léteznek, megfelelnek az EN ISO 13849-1:2008 szabvány szerinti 2, PL „c” kategóriának és ennek megfelelően lettek megkonstruálva és bevizsgálva:

- Belső erőhatárolás
- Tesztelt biztonsági berendezések

Ha ilyen tulajdonságok szükségesek más funkciókhoz ill. komponensekhez, akkor azokat egyedileg ellenőrizni kell.

VIGYÁZAT

Sérülésveszély a nem működő biztonsági berendezések miatt

- ▶ Lásd a figyelmeztetést a 7.2. fejezetben

2.9.1 Az üzemi erők betartásának biztonsági utasításai

Ha Ön figyelembe veszi ezt az utasítást és **kiegészítésként** a következő feltételeket, akkor feltételezni lehet, hogy az EN 12453 / 12445 szabvány szerinti üzemi erők betartásra kerülnek:

- Válasszon az **1a / 1b** táblázatból egy A-méret és B-méret kombinációt a szürke háttérű mezőkből (előnyös tartomány).
- A kapu súlypontja középen van (a maximálisan engedélyezett eltérés $\pm 20\%$).
- A záróélekre a megfelelő C-profillal fel van szerelve a DP 2 csillapítóprofil. Ezt külön kell megrendelni (cikkszám: 436 304).
- A visszanyitási határ 50 mm-es nyitási távolságnál a fő záróél teljes hosszán vizsgálva lett és működik.

3 Szerelés

FIGYELEM:

FONTOS UTASÍTÁSOK A BIZTONSÁGOS SZERELÉSHEZ.

MINDEN UTASÍTÁST BE KELL TARTANI, A HELYTELEN SZERELÉS SÚLYOS SÉRÜLÉSEKHEZ VEZETHET.

3.1 A kapu / a kapuszerkezet vizsgálata és előkészítése

FIGYELMEZTETÉS

Sérülésveszély a kapuszerkezetben fellépő hiba miatt

Hiba a kapuszerkezetben vagy hibásan kiegyenlített kapu súlyos sérülések okozója lehet!

- ▶ Ne használja a kapuszerkezetet, ha javítási vagy beállítási munkálatokat kell végezni rajta!
- ▶ Ellenőrizze az egész kapuszerkezetet (csuklók, kapucsapágyak és rögzítőelemek) kopás és esetleges sérülések szempontjából.
- ▶ Vizsgálja meg, hogy van-e rozsdásodás, korrózió vagy repedés a kapun.

A szárnyaskapu-meghajtás szerkezete nem alkalmas nehézjárási kapuk működtetésére. Ezek olyan kapuk, melyek kézzel már nem vagy csak nehezen nyithatók vagy zárhatók.

A kapunak mechanikailag hibamentes állapotban kell lennie, hogy akár kézzel is könnyen működjön (EN 12604).

- ▶ Vizsgálja meg, hogy a kapu rendesen nyitható és zárható-e.
- ▶ A kapu mechanikai reteszelését, ami nem szükséges a meghajtás működtetéséhez, helyezze üzemem kívül.
- ▶ Adott esetben szerelje le teljesen a mechanikai reteszeléseket. Különösen ide számít a kapu zárszerkezetének reteszelőmechanizmusa.
- ▶ Emelőpántos kapuk esetén (max. 6°) használja az emelőpántos kapukhoz való vasalatszettet*. Biztosítsa a kaput az önmagától való becsapódás ellen (lásd a 3.5. fejezetet).
- ▶ Kapuburkolat használata esetén vegye figyelembe a helyi szélterhelést (EN 13241-1).

* – Kiegészítő, mely nem része a szériafelszereltségnek. A kiegészítőket külön rendelje meg!

3.2 Megjegyzések a szereléshez

A következő feltételekkel biztosítható a meghajtás hosszú élettartama:

- A kapufutás könnyűjárású.
- A felszerelési méretek az **1a / 1b** táblázat szürke hátterű mezőiből lettek kiválasztva.
- Az egyenletes kapusebességhez az A- és B-méretnek közel azonosnak kell lennie. A különbség nem haladhatja meg a 40 mm-t.
- A kapu futási sebessége közvetlen hatással van az ébredő erőkre. A fő záróél sebességének a lehető legkisebbnek kell lennie:
 - Lehetőleg az orsó teljes lökethossza legyen kihasználva.
 - Egy nagyobbra választott A-méret csökkenti a kapu záróélének sebességét a *Kapu-Zár* irányban.
 - Egy nagyobbra választott B-méret csökkenti a kapu záróélének sebességét a *Kapu-Nyit* irányban.
 - A kapu nagyobb nyitásszögéhez válasszon nagyobb B-méretet (lásd az **1a / 1b** táblázatokat).
- Csökken a kapu maximális nyitásszöge egy nagyobb A-méret választásával.
- Ahhoz, hogy a meghajtórendszer összes erejét csökkentse, válassza
 - az A-méretet a lehető legnagyobbra
 - a kapu forgáspontja és az orsónak a kapun való rögzítési pontja közötti távolságot a lehető legnagyobbra.

3.3 Vasalatok rögzítése

A szállított vasalatok galvanikusan horganyzottak, így elő vannak készítve egy utólagos kezeléshez.

Oldalsó oszlopok vagy betonpillérek

Vegye figyelembe a tiplifuratokra vonatkozó peremtávolságok ajánlásait. A szállított tiplik esetén ezek a minimális távolságok megegyeznek a tipli hosszával.

Fordítsa a tipliket úgy, hogy azok terpesztési iránya párhuzamos legyen a peremmel.

Felújításokhoz ajánljuk a beragasztott horgonyokat, melyeknél egy menetes stift van feszültségmentesen a falazatba beragasztva.

Falazott pillérek esetén csavarozzon fel egy több téglát átfedő, falazott oszlophoz való lapot*, melyre a rögzítő sarokvas felszerelhető.

Acéloszlopok

Vizsgálja meg, hogy a rendelkezésre álló tartó megfelelően stabil-e. Ha nem, akkor erősítse meg a tartót. Szegecsanya használatakor is gondoljon erre. A vasalatokat közvetlenül hegessze fel.

Faoszlopok

Csavarozza át az oszlopokon a rögzítő sarokvasakat. Használjon ehhez nagy acél alátéteket az oszlop hátoldalán. Hogy a rögzítés ne tudjon meglazulni, a falazott oszlophoz való lap használata még alkalmasabb.

Kiegészítők vasalatok rögzítéséhez

▶ Lásd a C jelű áttekintést

| | |
|----------------|---------------------|
| 436 330 | Oszlop sarokvas |
| 436 331 | Hosszabbítólap |
| 436 332 | Oszlop ellenlap |
| 436 333 | Oszlop falazólap |
| 436 451 | Oszlop sarokheveder |

3.4 A felszerelési méretek meghatározása

1. Határozza meg az e-méretet.
2. Határozza meg a lehető legnagyobb B-méretet az alábbiak szerint:
 - Válassza az **1a / 1b** táblázatot.
 - Válassza ki az **e** oszlopban azt a sort, amelyik a helyszínen mért e-méret utáni soron következő.
 - Válassza ki ebben a sorban a szükséges nyitásszöget.
 - Olvassa le felül a B-méretet.
3. Határozza meg a rögzítő sarokvasak fúrési pozícióit a pilléren / oszlopon. A vasalatok rögzítéséhez lásd a 3.3 fejezetet.
4. A fúrást követően ellenőrizze annak mélységét.

MEGJEGYZÉS:

- Egy főlegesen túl nagyra választott nyitásszög rontja a kapu futási viszonyait.
- Ha egyáltalán nem talál alkalmas A(e)-méretet,
 - akkor az oszlopvasalaton egy másik furatképet használjon,
 - vagy
 - hézagoljon alá az oszlopvasalatnak,
 - vagy
 - használjon egy hosszabbító lapot*.
- A táblázatban megadott értékek csak irányértékek.

3.5 Emelőpántok

Emelkedő vagy lejtős pályán működő kapuk max. 6°-ig engedélyezettek.

- ▶ Emelőpántos szárnyaskapukhoz használja a kiegészítő vasalatszettet* (lásd a 2.1b ábrát)

Ha emelőpántokat használ.

- ▶ Biztosítsa a kaput helyszíni megoldással az önmagától való bezáródás ellen (pl. egyirányú fékező hengerrel, húzórugóval, vagy hasonlóval)

* – Kiegészítő, mely nem része a szériafelszereltségnek. A kiegészítőket külön rendelje meg!

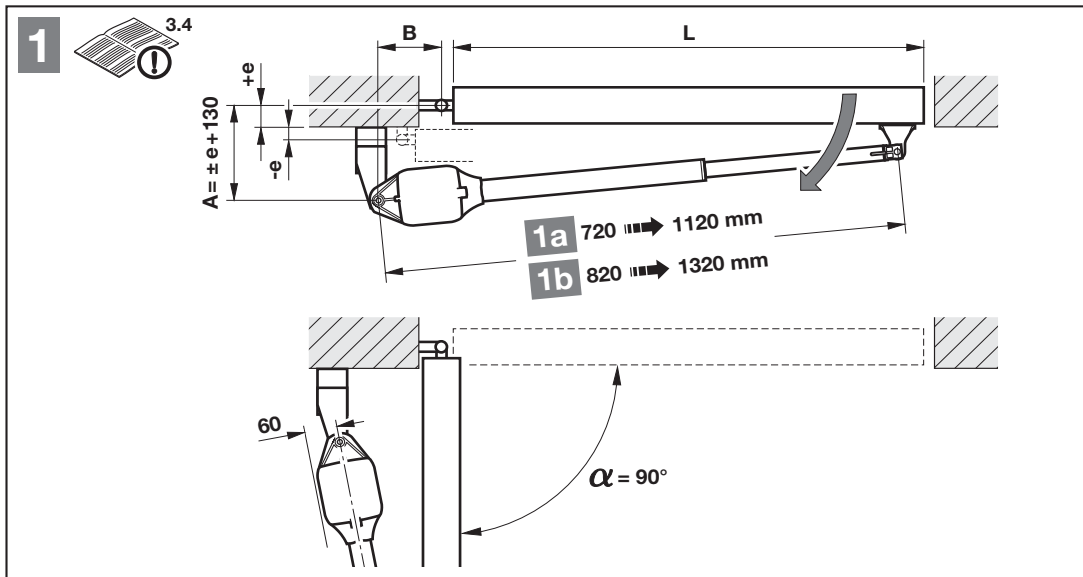

1a L = 1000 → 2500 mm, e = -30 → +150 mm

| A [mm] | e [mm] | B [mm] | | | | | | | | |
|--------|--------|--------|------|------|------|------|------|------|------|------|
| | | 100 | 110 | 120 | 130 | 140 | 150 | 160 | 170 | 180 |
| 100 | -30 | 95° | 100° | 105° | 110° | 115° | 118° | 120° | 122° | 125° |
| 120 | -10 | 95° | 100° | 105° | 108° | 112° | 115° | 117° | 120° | 122° |
| 140 | 10 | 95° | 100° | 103° | 105° | 108° | 112° | 115° | 118° | 120° |
| 160 | 30 | 95° | 98° | 100° | 102° | 105° | 108° | 112° | 115° | 110° |
| 180 | 50 | 93° | 96° | 98° | 100° | 103° | 105° | 108° | 103° | 98° |
| 200 | 70 | 93° | 96° | 98° | 100° | 103° | 105° | 100° | 95° | 92° |
| 220 | 90 | 93° | 95° | 97° | 99° | 102° | 97° | 93° | 90° | - |
| 240 | 110 | 93° | 95° | 97° | 99° | 94° | 90° | - | - | - |
| 260 | 130 | 92° | 94° | 90° | - | - | - | - | - | - |
| 280 | 150 | 90° | - | - | - | - | - | - | - | - |

1b L = 1500 → 4000 mm, e = -30 → +210 mm

| A [mm] | e [mm] | B [mm] | | | | | | | | |
|--------|--------|--------|------|------|------|------|------|------|------|------|
| | | 100 | 110 | 120 | 130 | 140 | 150 | 160 | 170 | 180 |
| 100 | -30 | 95° | 100° | 105° | 110° | 115° | 118° | 120° | 122° | 125° |
| 120 | -10 | 95° | 100° | 105° | 108° | 112° | 115° | 117° | 120° | 122° |
| 140 | 10 | 95° | 100° | 103° | 105° | 108° | 112° | 115° | 118° | 120° |
| 160 | 30 | 95° | 98° | 100° | 102° | 105° | 108° | 112° | 115° | 117° |
| 180 | 50 | 93° | 96° | 98° | 100° | 103° | 105° | 108° | 112° | 114° |
| 200 | 70 | 93° | 96° | 98° | 100° | 103° | 105° | 107° | 110° | 112° |
| 220 | 90 | 93° | 95° | 97° | 99° | 102° | 104° | 107° | 108° | 110° |
| 240 | 110 | 93° | 95° | 97° | 99° | 101° | 103° | 106° | 106° | 108° |
| 260 | 130 | 92° | 94° | 97° | 99° | 100° | 102° | 105° | 105° | 105° |
| 280 | 150 | 90° | 94° | 96° | 98° | 100° | 102° | 103° | 96° | 94° |
| 300 | 170 | 90° | 94° | 96° | 97° | 99° | 97° | 93° | 90° | - |
| 320 | 190 | 90° | 93° | 95° | 93° | 92° | - | - | - | - |
| 340 | 210 | 90° | 93° | 90° | - | - | - | - | - | - |

1.1a

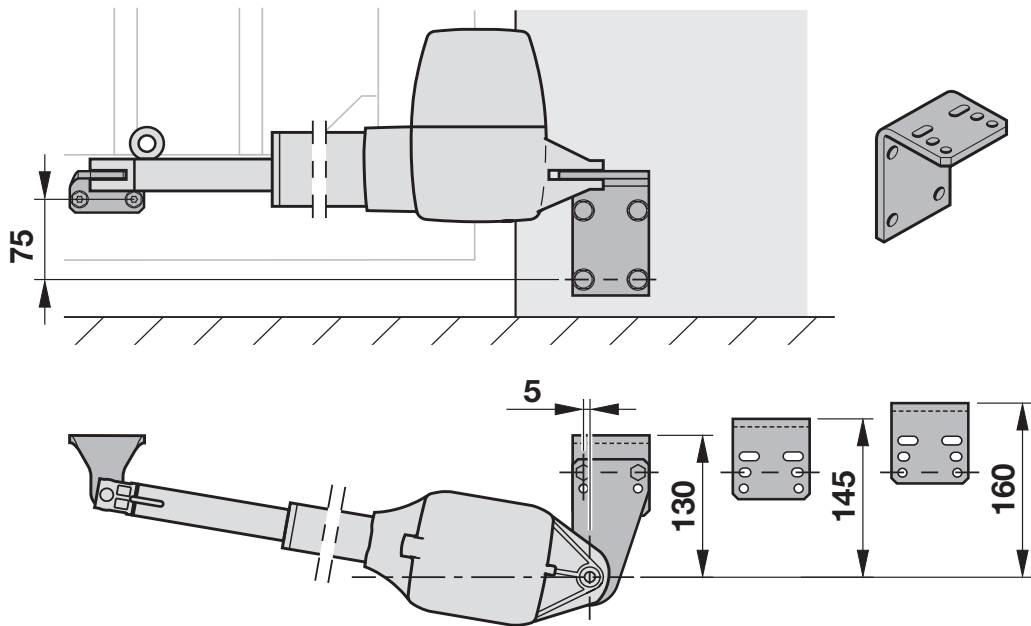

1.1b

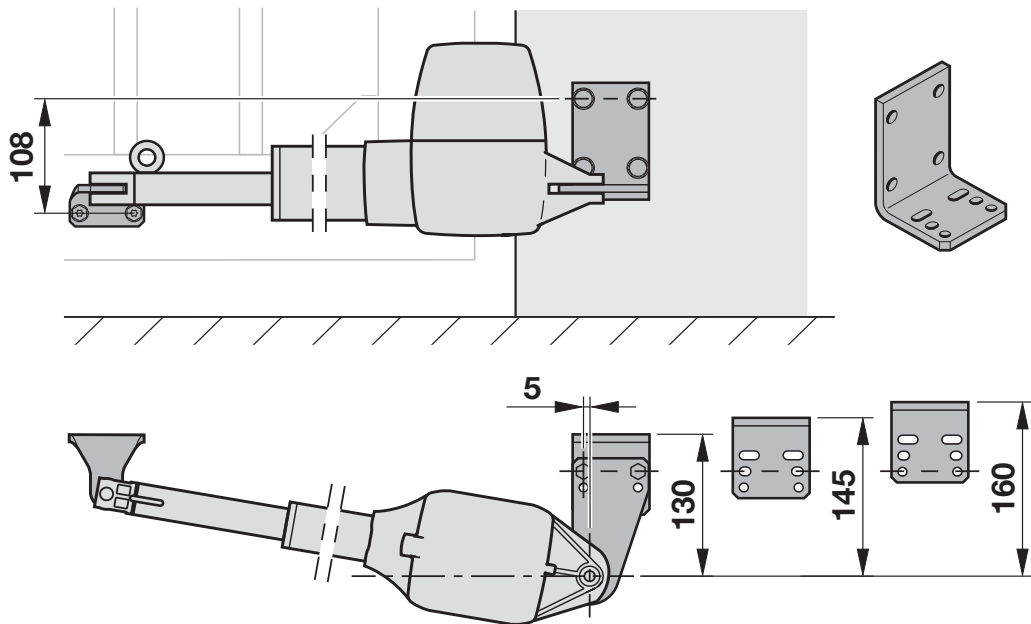

3.6 A meghajtás szerelése

- ▶ Vegye figyelembe a biztonsági utasításokat a 2.5. fejezetben.
 - *Nem alkalmas rögzítőanyagok*

FIGYELEM!

Szennyeződés okozta károsodások

- ▶ Védje a meghajtást a fúrési munkálatok során a fúrési portól és forgácstól.
- ▶ Ügyeljen arra, hogy a pillérek, oszlopokon és a kapuzárnyakon való rögzítés vízszintes, stabil és biztonságos legyen.
- ▶ Használjon arra alkalmas rögzítőanyagokat. A nem alkalmas rögzítőanyagok nem képesek a nyitás és zárás során ébredő erőknek ellenállni.

MEGJEGYZÉS:

Eltérés az ábrás résztől: más kapufajták esetén mindig arra alkalmas, megfelelő becsavarási hosszal bíró rögzítőanyagokat kell használni (pl. fakapuknál megfelelő facsavarokat).

1. Szerelje fel az oszlopvasalatot.
2. Zsírozza meg a csapot.
3. Rögzítse a meghajtást az oszlopvasalaton.

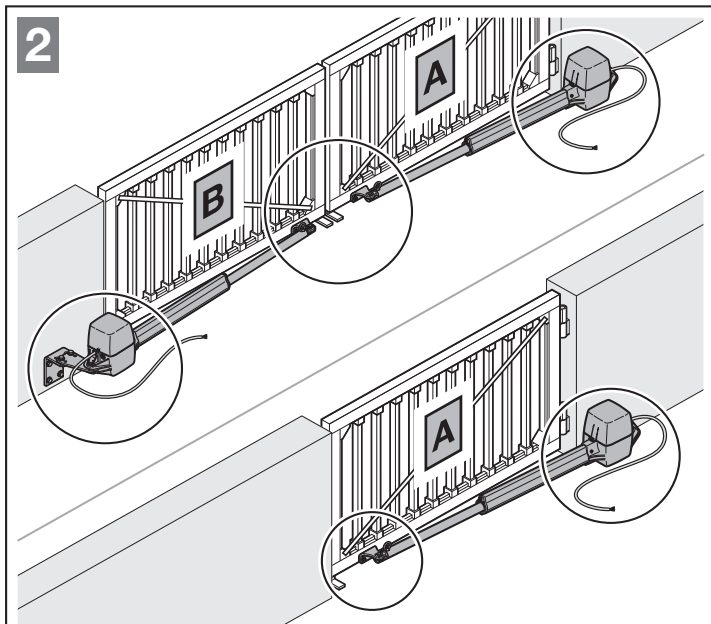

2.1a

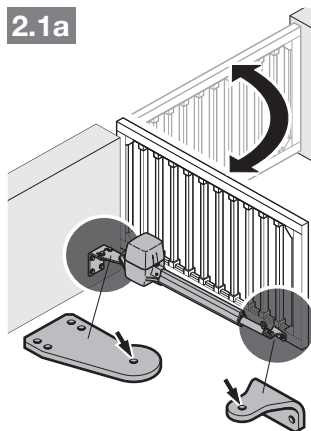

2.1b

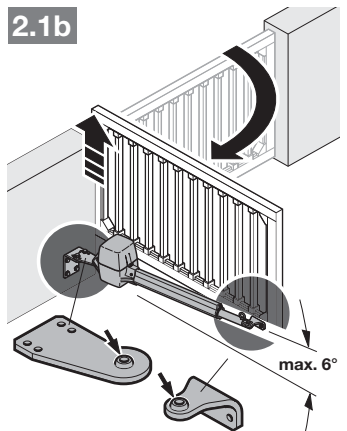

2.2

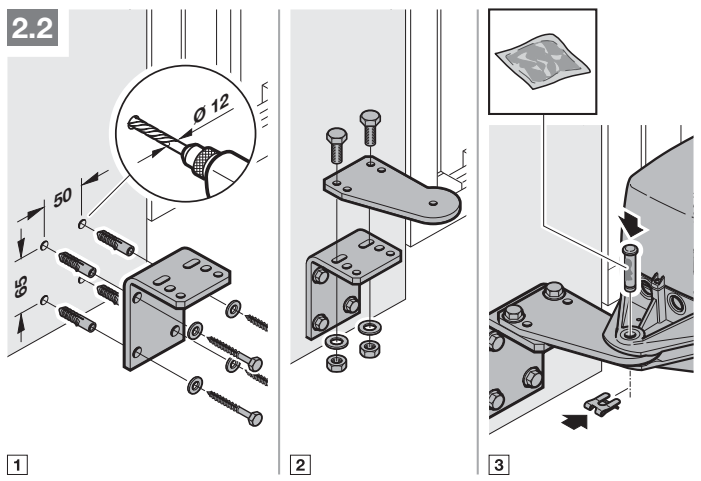

4. Forgassa ki a tolórudat a maximális hosszára.
5. Hogy tartálékot képezzen, forgassa vissza 1 fordulattal a tolórudat.

Ne tegye ezt, ha

| e-méret | Meghajtás |
|---------|---------------|
| 150 mm | 720 → 1120 mm |
| 210 mm | 820 → 1320 mm |

6. Zsírozza meg a csapot.
7. Rögzítse a tolórúd vasalatát ideiglenesen egy pillanatszorítóval a zárt kapura.
8. Hogy a végleges méretet ellenőrizze:
 - Reteszelve ki a meghajtást.
 - Mozdassa a kaput kézzel a kívánt végállásokba.
9. Rajzolja fel a kapura a fúrési pontokat.
10. Távolítsa el a pillanatszorítót.
11. Fúrja ki a furatokat.
12. Szerelje fel a vasalatot.

MEGJEGYZÉS:

Eltérés az ábrás résztől: Az anyag vastagságától és szilárdságától függően a szükséges furatmagátmérő változhat, pl.

- alumínium Ø5,0–5,5 mm
- acél Ø5,7–5,8 mm

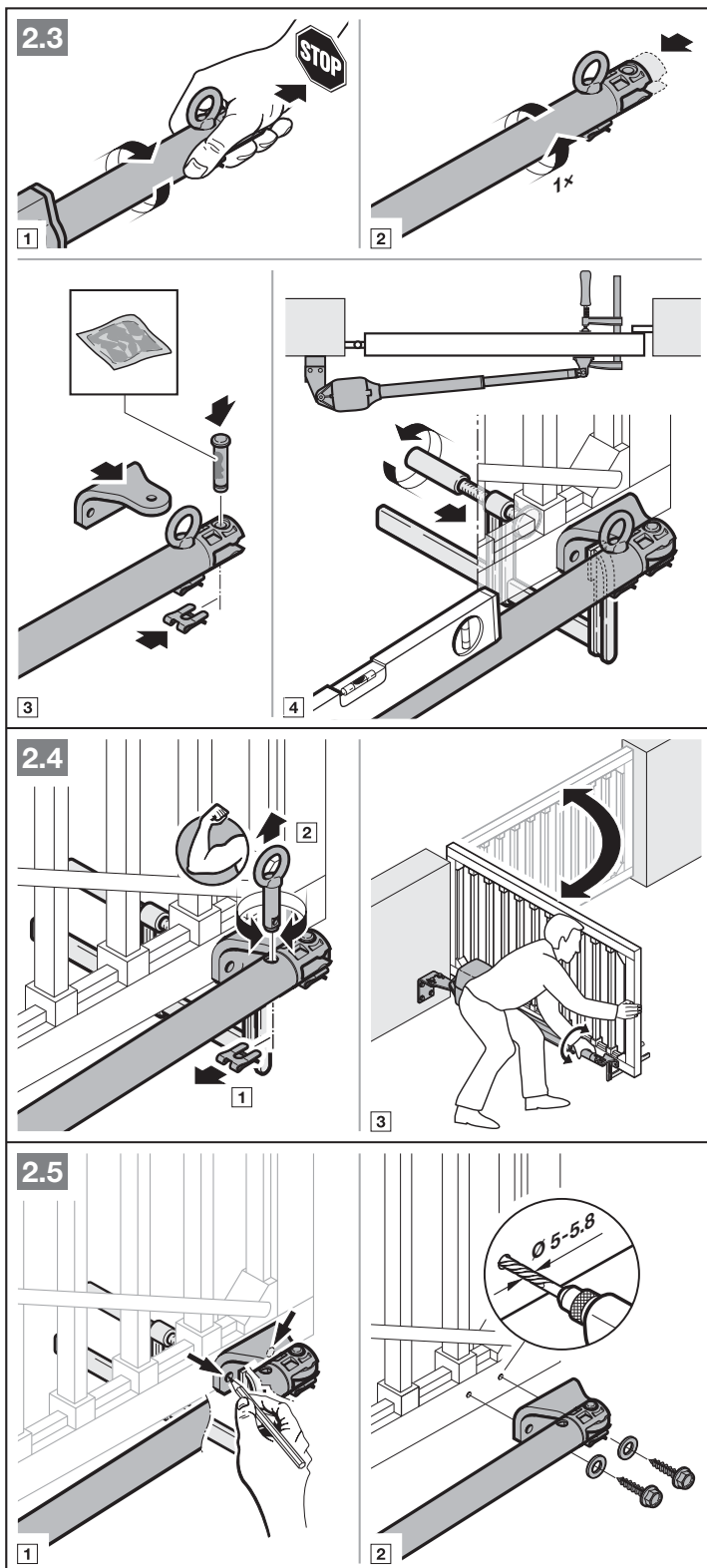

3.7 A meghajtás vezérlésének szerelése

- ▶ A meghajtás vezérlését függőleges helyzetűre szerelje, a vezeték tömszelencékkel lefelé.
- ▶ Ahhoz, hogy a tömszelencéket utólagosan elhelyezhesse, az előre kikönnyített helyeket csak zárt vezérlésfedél mellett törje ki.
- ▶ A meghajtás / meghajtások és a vezérlés közötti csatlakoztató vezeték hossza maximum 30 m hosszú lehet.

Ahhoz, hogy a meghajtás vezérlését felszerelhesse:

1. Vegye le a vezérlés fedelét.
2. Szerelje fel a vezérlés 4 lábát.
3. Rajzolja fel a fúrási pontokat.
4. Fúrja ki a furatokat és szerelje fel a vezérlést.

FIGYELEM!

Szennyeződés okozta károsodások

- ▶ Védje a meghajtást a fúrási munkálatok során a fúrási portól és forgácstól.

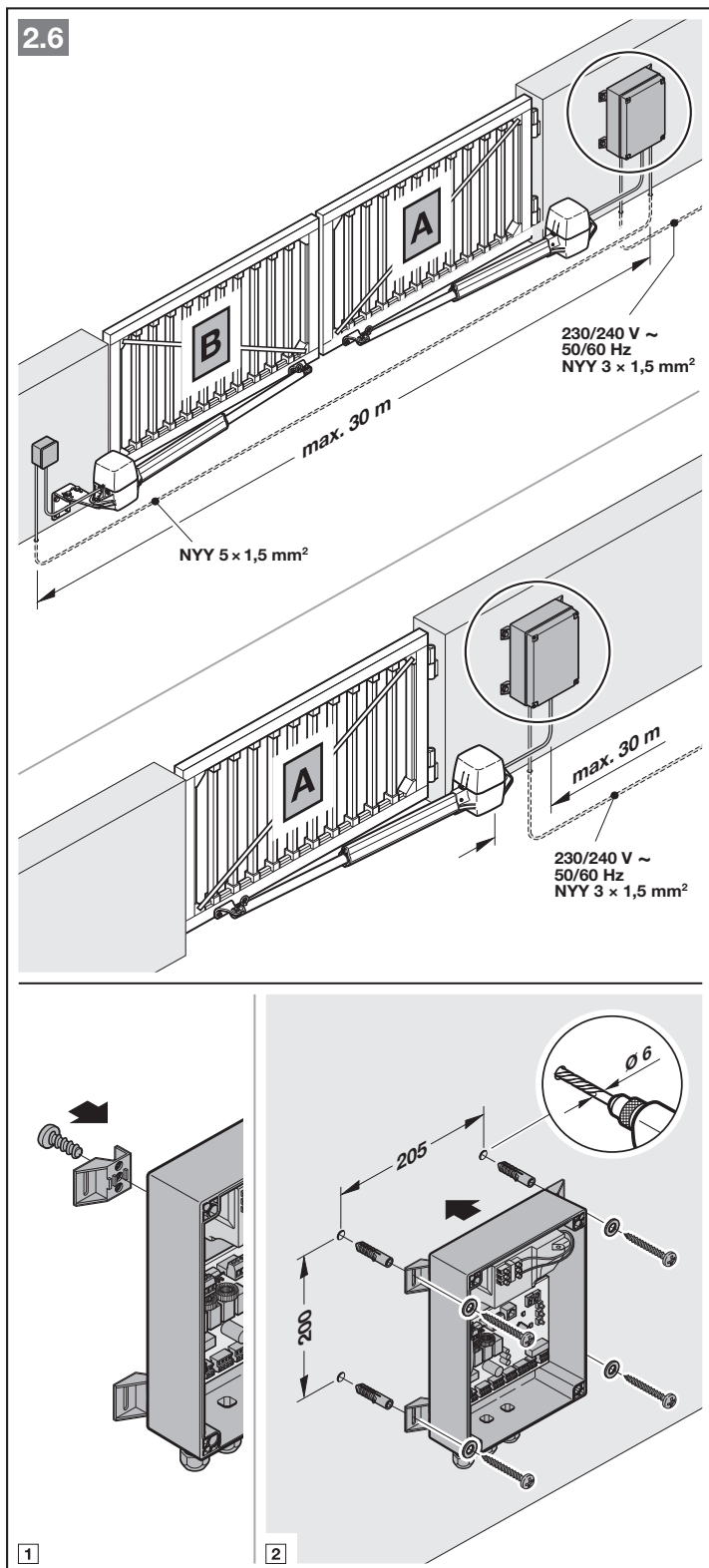

4 Telepítés

- ▶ Vegye figyelembe a biztonsági utasításokat a 2.6. fejezetben.
 - *Halálos áramütés a hálózati feszültségtől*
 - *Zavarok a vezérlő vezetékekben*

FIGYELEM!

Nedvesség okozta károsodások

- ▶ A meghajtás házának felnyitásakor óvja a vezérlést a nedvességtől.
- ▶ Az összes vezetéket alulról vezesse a meghajtás vezérlésébe és a meghajtás(ok) ba.
- ▶ A tápvezetéket ($3 \times 1,5 \text{ mm}^2$) közvetlenül a tápegység sorkapcsára kösse.

MEGJEGYZÉSEK:

Az összes vezeték föld alatti vezetéséhez használjon NYJ-J $3 \times 1,5 \text{ mm}^2$ vagy $5 \times 1,5 \text{ mm}^2$ földkábel.

Ha a meghajtásvezetéket meg kell hosszabbítani a földkábelrel való összekötéshez, akkor használjon fröccsenő víz ellen védett elosztódobozt (IP 65 védettségű, helyszínen kell biztosítani).

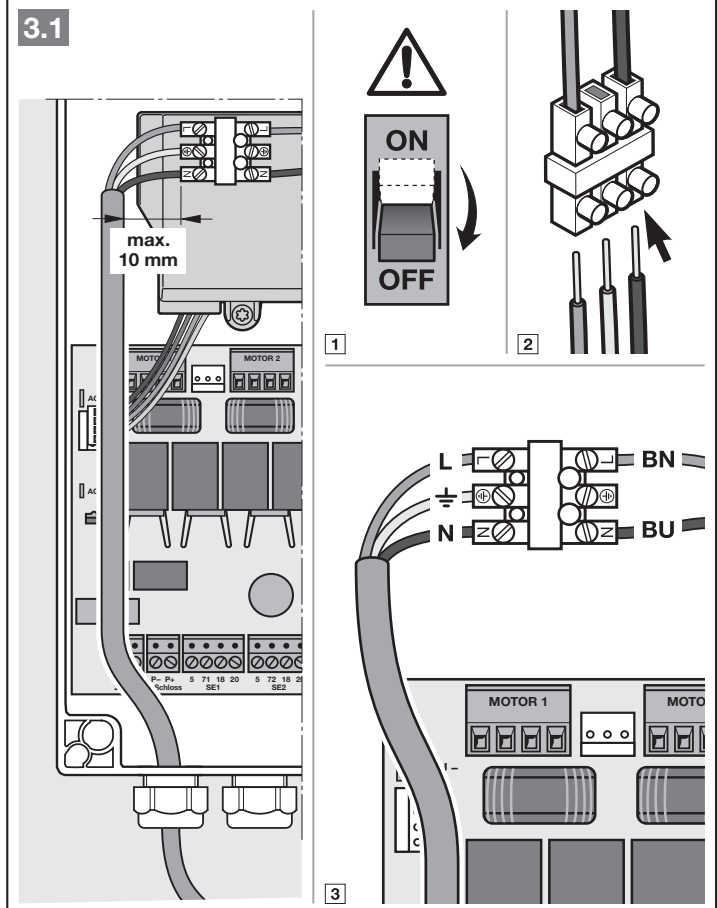
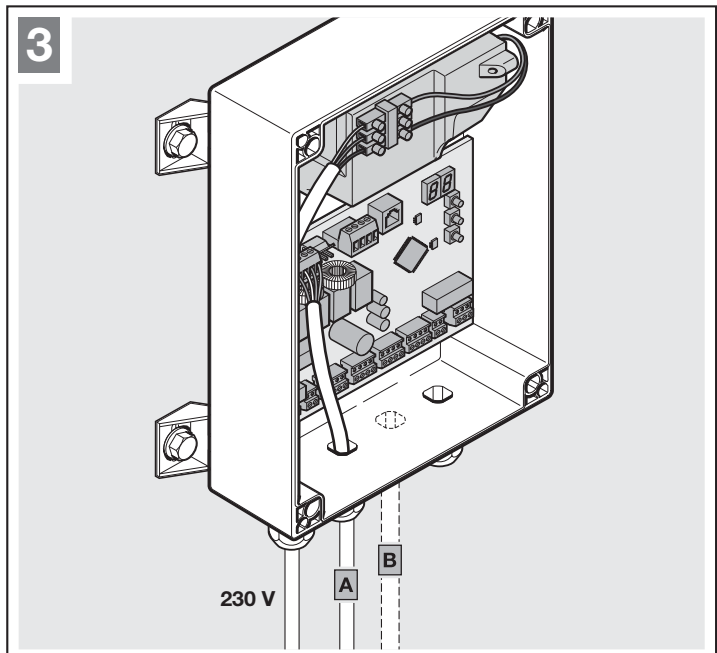

4.1 Meghajtások csatlakoztatása

2-szárnyú kapuszerkezet

| | |
|----------------------|---|
| A jelű szárny | Az a szárny, amelyiknek elsőként kell nyílnia. |
| B jelű szárny | A kisebbik szárny, ha a szárnyak mérete különböző. |
| B jelű szárny | A nagyobbik szárny, ha a szárnyak mérete különböző. |

- ▶ Vezérlő panelen az **A** szárny csatlakoztató vezetékét a **Motor 1** aljzatra kösse.
- ▶ Vezérlő panelen a **B** szárny csatlakoztató vezetékét a **Motor 2** aljzatra kösse.

1-szárnyú kapuszerkezet

- ▶ Vezérlő panelen a csatlakoztató vezetékét a **Motor 1** aljzatra kösse.

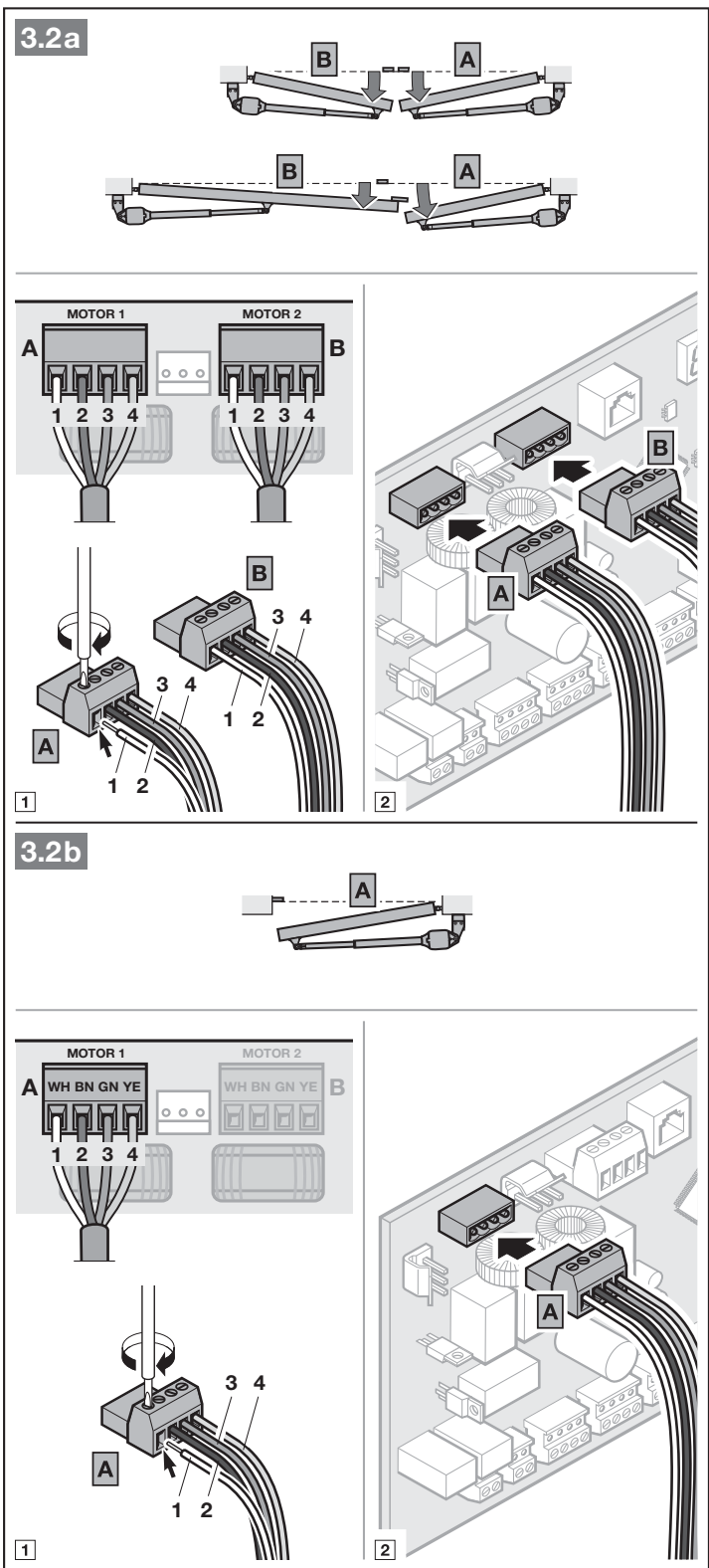

- ▶ A meghajtásban a csatlakoztató vezetéket dugja rá a motorcsatlakoztató panelen lévő sorkapocsra.

4.2 Integrált végálláskapcsoló csatlakoztatása

Ha a helyszínen **nincsenek** végállás-ütközők:

- ▶ Biztosítsa, hogy a végálláskapcsoló erei csatlakoztatva legyenek az **5/6** jelű sorkapocsra.

Ha a helyszínen vannak végállás-ütközők:

- ▶ A végálláskapcsoló erei helyett csatlakoztasson egy rövidzárat (nem része a csomagnak) az **5/6** jelű sorkapocsra.

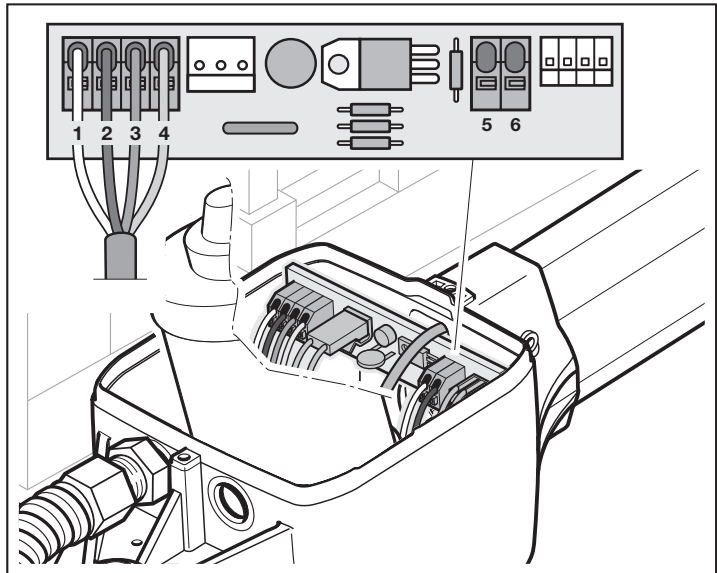

3.3a

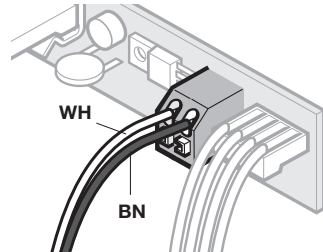
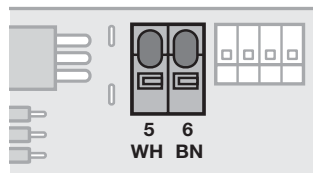
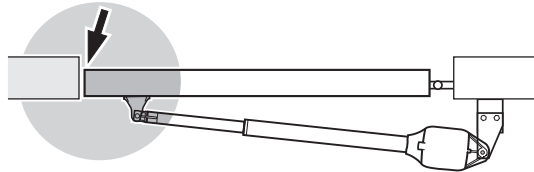

3.3b

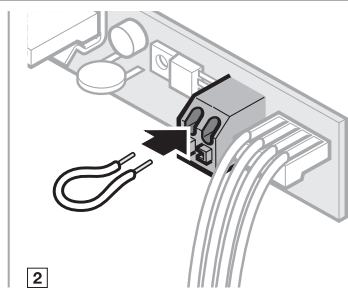
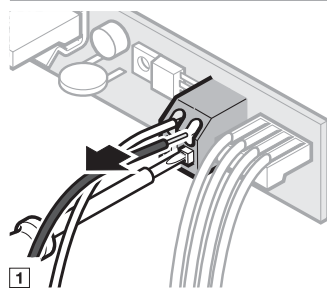
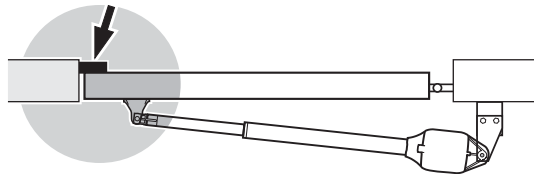

4.3 Kiegészítő komponensek / kiegészítők csatlakoztatása

- ▶ Vegye figyelembe a biztonsági utasításokat a 2.6. fejezetben.

FIGYELEM!

Az elektronika tönkremenetele idegenfeszültség miatt

- ▶ Ne vezessen a csatlakozókapcsokra hálózati feszültséget (230/240 V AC).

Az összes sorkapocs többszörösen beköthető:

- Minimális vastagság: $1 \times 0,5 \text{ mm}^2$
- Maximális vastagság: $1 \times 2,5 \text{ mm}^2$

A BUS jelű rendszeraljzat révén fennáll a lehetőség egyedi funkciók kiegészítők csatlakoztatására.

A csatlakoztatott kiegészítő automatikusan felismerésre kerül.

MEGJEGYZÉS:

Az összes kiegészítő max. **250 mA**-rel terhelheti a meghajtást. A komponensek áramfelvételét lásd az ábrákon.

4.3.1 Külső rádiós vevőegység*

- ▶ Egy külső rádiós vevőegység ereit a következők szerint csatlakoztassa:

| | |
|-----------|---|
| GN | 20 jelű kapocs (0 V) |
| WH | 21 jelű kapocs (1. jelcsatorna) |
| BN | 5 jelű kapocs (+24 V) |
| YE | 23 jelű kapocs (2. jelcsatorna részleges nyitáshoz) |

Vagy

- ▶ Csatlakoztassa a HEI 3 BiSecur vevőegység csatlakoztató dugaszát a megfelelő aljzatra.

Vagy

- ▶ Csatlakoztasson egy ESEI BiSecur külső rádiós vevőegységet a BUS rendszeraljzatra.

* – Kiegészítő, mely nem része a szériafelszereltségnek.

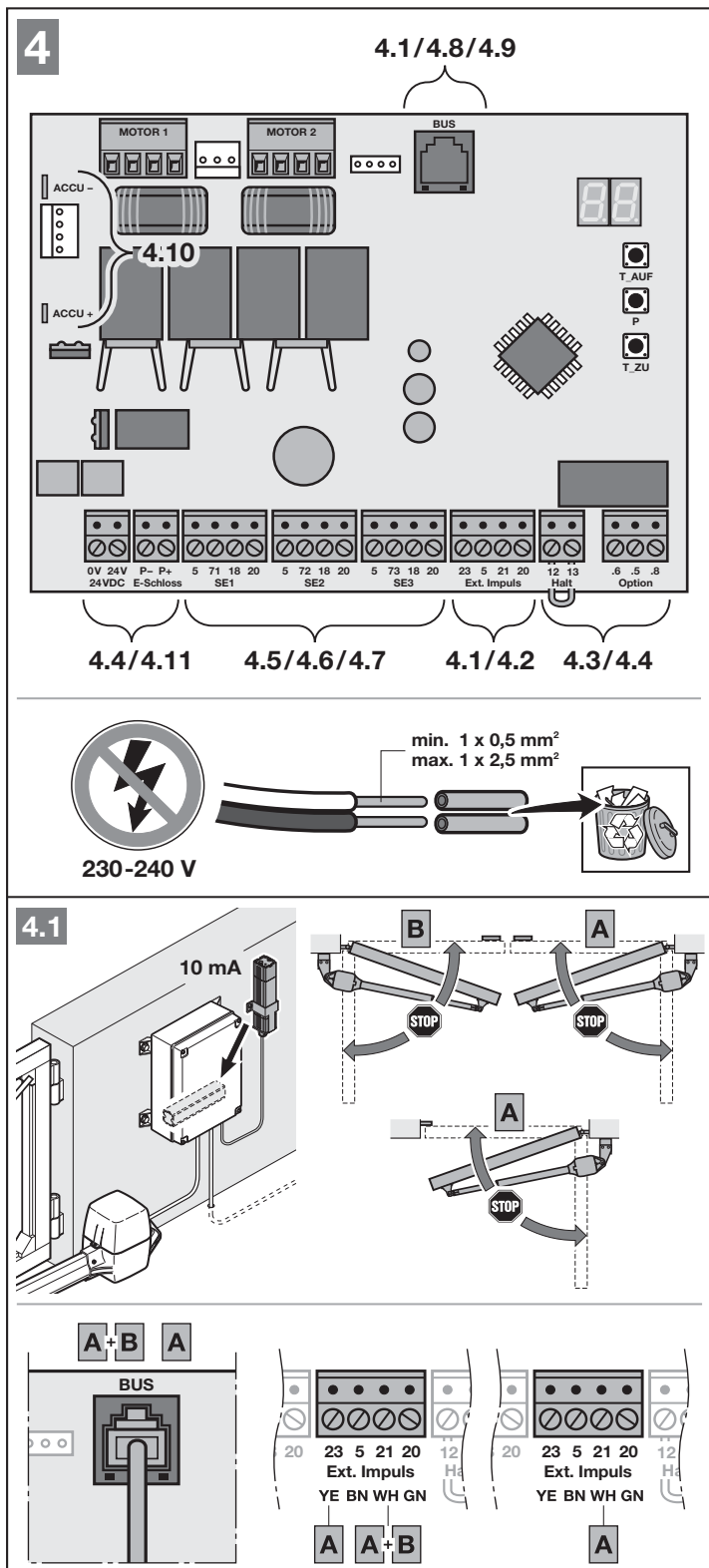

4.3.2 Külső nyomógomb*

Egy vagy több zárókontaktusos (potenciálmentes vagy 0 V-ot kapcsoló) nyomógomb, pl. kulcsos kapcsoló, párhuzamosan csatlakoztatható.

Max. vezetékhoossz: 30 m.

2-szárnyú kapuszerkezet

Impulzusos futási parancs a nyílószárnynak (A):

| | |
|--------------|------------|
| 1. érintkező | 23. kapocs |
| 2. érintkező | 20. kapocs |

Impulzusos futási parancs a nyílószárnynak (A) és az állószárnynak (B):

| | |
|--------------|------------|
| 1. érintkező | 21. kapocs |
| 2. érintkező | 20. kapocs |

1-szárnyú kapuszerkezet

Impulzusos futási parancs részleges nyitáshoz:

| | |
|--------------|------------|
| 1. érintkező | 23. kapocs |
| 2. érintkező | 20. kapocs |

Impulzusos vezérlés:

| | |
|--------------|------------|
| 1. érintkező | 21. kapocs |
| 2. érintkező | 20. kapocs |

MEGJEGYZÉS:

Ha egy külső nyomógomb számára segéd feszültség szükséges, akkor +24 V DC feszültség rendelkezésre áll az 5. érintkezőn (míg az 20 érintkező = 0 V).

4.2

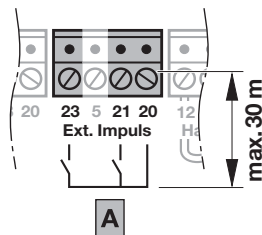
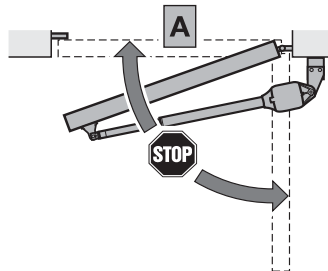
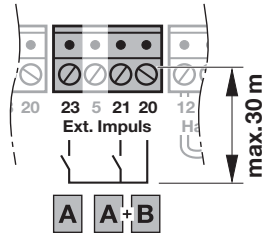
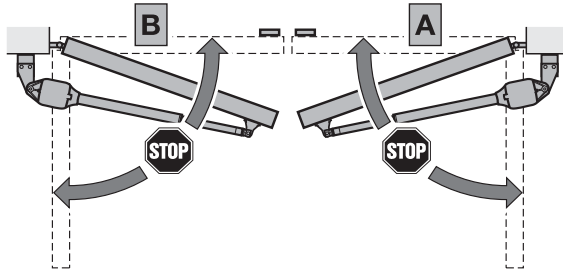
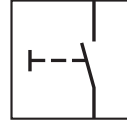
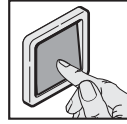

4.3.3 Megszakító (Állj vagy Vész-Ki)*

Egy nyitókontaktusos megszakító (potenciálmentes vagy 0 V-ot kapcsoló) az alábbiak szerint csatlakoztatható:

- Távolítsa el a gyárilag elhelyezett rövidzárat a **12. + 13.** kapcsok közül.

| | |
|------------|---------------------------|
| 12. kapocs | Állj ill. Vész-Ki bemenet |
| 13. kapocs | 0 V |

- Csatlakoztassa a kapcsolókontaktust.

MEGJEGYZÉS:

A kontaktus nyitása azonnal megállítja a kapu futását. A kapufutás tartósan megszakad.

4.3.4 SLK jelzőlámpa*

A jelzőlámpát az *Option* jelű sorkapocs potenciálmentes érintkezőire csatlakoztassa.

Egy 24 V-os lámpa (max. 7 W) működtetéséhez a feszültséget a 24 V = érintkezőről vegye le, pl. a kapufutás előtti és alatti figyelmeztetéshez.

- ▶ Állítsa be a funkciót a 31 jelű menüben.

MEGJEGYZÉS:

- ▶ 230 V-os jelzőlámpa tápellátását külső tápegységről biztosítsa.
- ▶ A hálózati tápfeszültség vezetékének ereit egészen a csatlakozásig egy kiegészítő szigeteléssel kell ellátni (pl. védőtömlő).

4.3

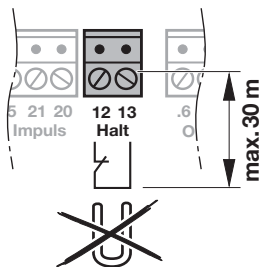
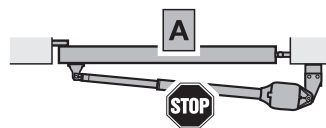
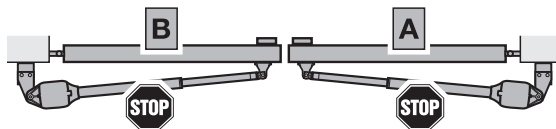
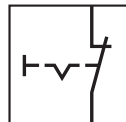
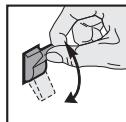

4.4 a

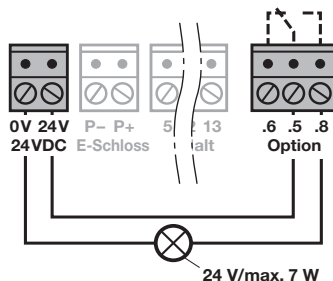
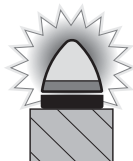

4.4 b

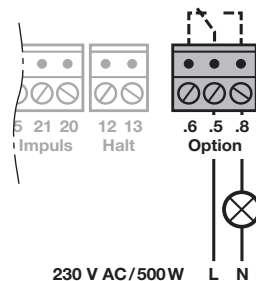

* – Kiegészítő, nem része a szériafelszereltségnek!

4.3.5 Biztonsági berendezések*

Az **SE1**, **SE2** és **SE3** biztonsági áramkörökre biztonsági berendezéseket csatlakoztasson, mint pl.

- fénySOROMPÓ,
- 8k2 biztonsági kontaktsín.

Ha a biztonsági áramkörbe 2 fénySOROMPÓT akar bekötni, akkor ehhez LSE 1 * vagy LSE 2 fénySOROMPÓ-többszöröző szükséges.

MEGJEGYZÉS:

Félévente ellenőrizze a tesztelés nélküli biztonsági berendezéseket (pl. statikus fénySOROMPÓ).

Tesztelés nélküli biztonsági berendezések csak anyagi javak védelmére engedélyezettek!

SE1 biztonság berendezés

- | | |
|------------|--|
| SE1 | • 2-eres fénySOROMPÓ, dinamikus |
| | • 3-eres fénySOROMPÓ, statikus, tesztelt |
| | • 3-eres fénySOROMPÓ, statikus, nem tesztelt |
| | • 8k2 biztonsági kontaktsín |

Kapocskiosztás:

| | |
|-------------------|-------------------------|
| 20. kapocs | 0 V (tápellátás) |
| 18. kapocs | Tesztjel |
| 71. kapocs | SE1 kapcsolójel bemenet |
| 5. kapocs | +24 V (tápellátás) |

A hatás irányát és az ellenirányú mozgás viselkedését állítsa be a bővített menükben. Ennek érdekében forduljon Hörmann szakkereskedőhöz.

| | |
|--|---|
|  | Hatás Kapu-Zár irányban, rövid ellenirányú mozgás |
|--|---|

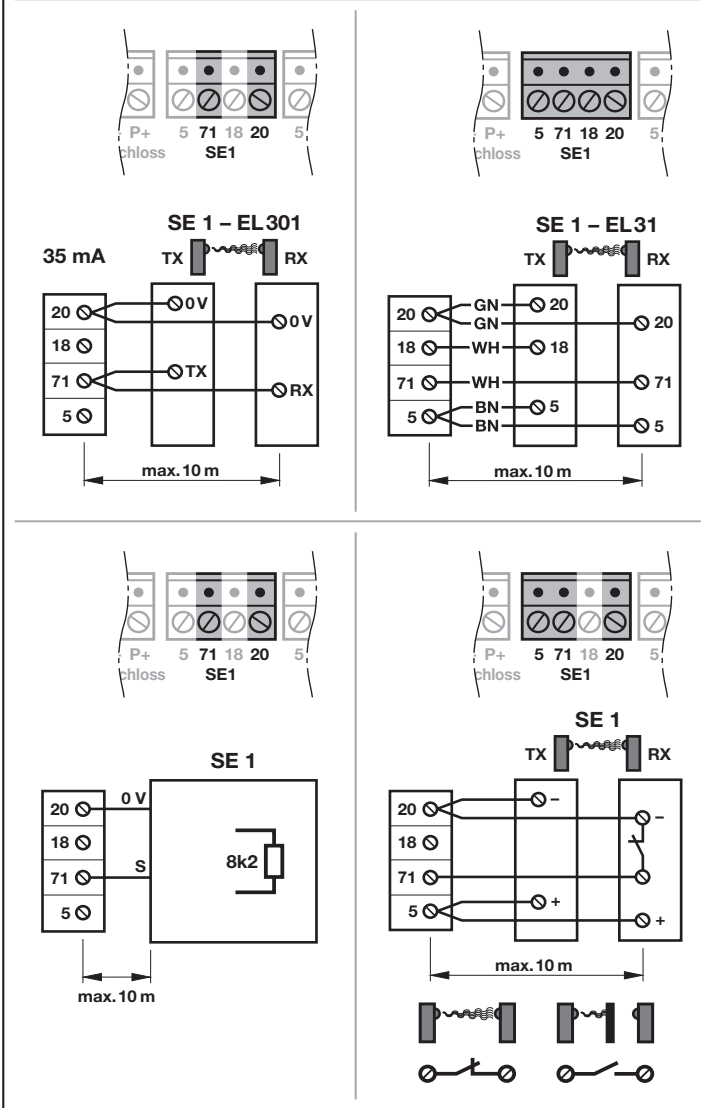
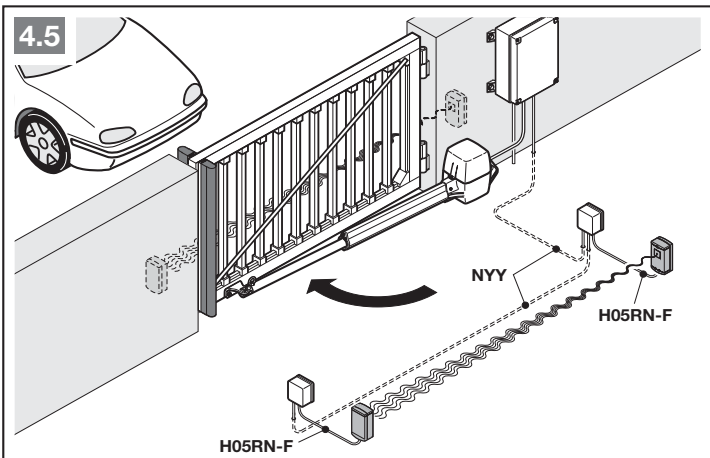

* – Kiegészítő, nem része a szériafelszereltségnek!

SE2 biztonság berendezés

| | |
|------------|--|
| SE2 | <ul style="list-style-type: none"> • 2-eres fénySOROMPÓ, dinamikus • 3-eres fénySOROMPÓ, statikus, tesztelt • 3-eres fénySOROMPÓ, statikus, nem tesztelt • 8k2 biztonsági kontaktsín |
|------------|--|

Kapocskiosztás:

| | |
|-------------------|-------------------------|
| 20. kapocs | 0 V (tápellátás) |
| 18. kapocs | Tesztjel |
| 72. kapocs | SE2 kapcsolójel bemenet |
| 5. kapocs | +24 V (tápellátás) |

A hatás irányát és az ellenirányú mozgás viselkedését állítsa be a bővített menükben. Ennek érdekében forduljon Hörmann szakkereskedőhöz.

| | |
|--|--|
| | Hatás Kapu-Nyit irányban, rövid ellenirányú mozgás |
|--|--|

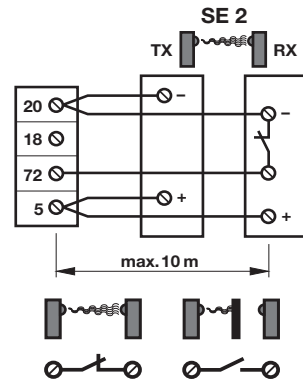
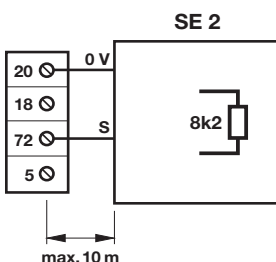
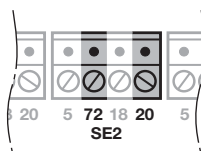
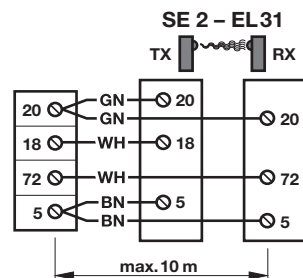
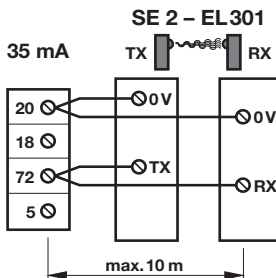
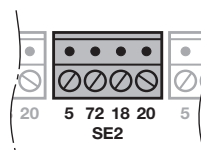
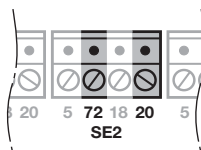
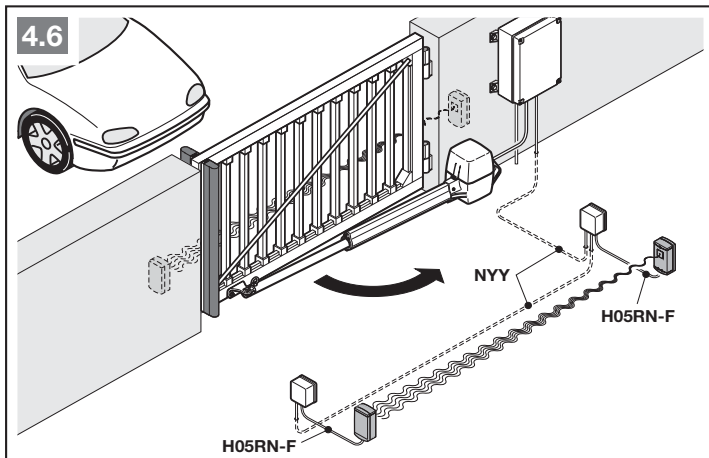

SE3 biztonság berendezés

| | |
|------------|--|
| SE3 | • 2-eres fényzorompó, dinamikus |
| | • 3-eres fényzorompó, statikus, tesztelt |
| | • 3-eres fényzorompó, statikus, nem tesztelt |

Kapocsiosztás:

| | |
|-------------------|-------------------------|
| 20. kapocs | 0 V (tápellátás) |
| 18. kapocs | Tesztjel |
| 73. kapocs | SE3 kapcsolójel bemenet |
| 5. kapocs | +24 V (tápellátás) |

A hatás irányát és az ellenirányú mozgás viselkedését állítsa be a bővített menükbën. Ennek érdekében forduljon Hörmann szakkereskedőhöz.

| | |
|--|---|
|  | Hatás Kapu-Zár irányban, rövid ellenirányú mozgás |
|--|---|

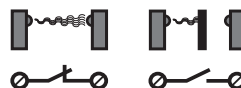
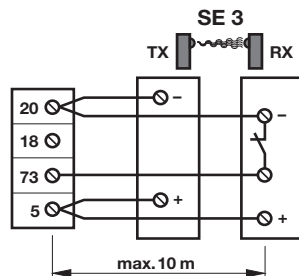
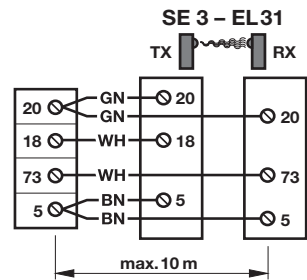
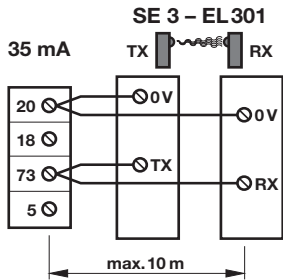
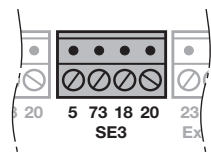
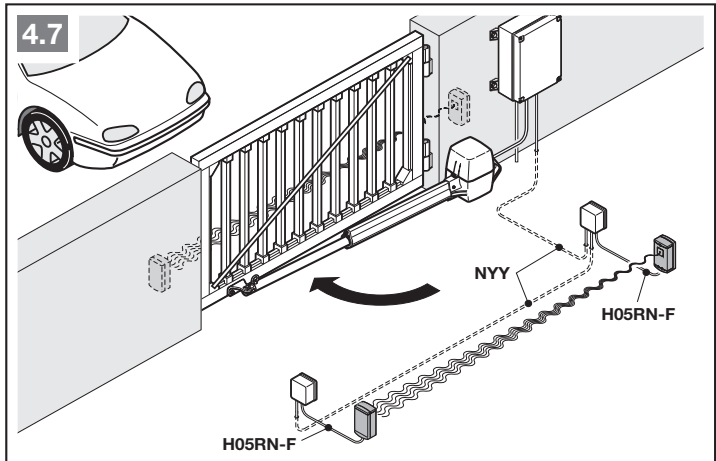

4.3.6 HOR 1 opciós relé*

A HOR 1 opciós relé egy külső lámpa vagy jelzőlámpa csatlakoztatásához szükséges.

- ▶ Állítsa be a funkciót a 30 jelű menüben.

4.3.7 UAP 1* vagy UAP 1-300 univerzális adapterpanel*

Az UAP1 vagy UAP 1-300 univerzális adapterpanel csatlakoztatási lehetősége.

Az UAP1 univerzális adapterpanel további kiegészítő funkciókhoz használható:

- külső kezelőelemről történő irányváltáshoz (*Nyit / Zár*) és részleges nyitáshoz,
- *Kapu-Nyitva* és *Kapu-Zárva* végállásjelzéshez
- egy külső lámpa kapcsolásához (2 perces fény), pl. udvari világítás.

- ▶ Állítsa be a funkciót a 30 jelű menüben.

4.3.8 HNA-Outdoor szükségakku*

Hogy áramszünet esetén is működtethető legyen a kapu, csatlakoztatható egy opcionális szükségakku. Az átkapcsolás akku-üzem módra automatikusan történik.



FIGYELMEZTETÉS

Sérülésveszély váratlan kapumozgás miatt

Váratlan kapumozgás jöhet létre, ha a kapuszerkezet feszültségmentesített, de szükségakku van csatlakoztatva hozzá.

- ▶ Minden munkát előtt feszültségmentesítse a kapuszerkezetet.
- ▶ Húzza ki a szükségakku csatlakozóját.
- ▶ Biztosítsa a berendezést az illetéktelen visszakapcsolás ellen.

* – Kiegészítő, nem része a szériafelszereltségnek!

4.8

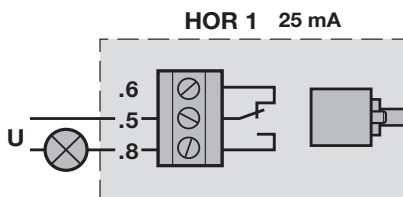
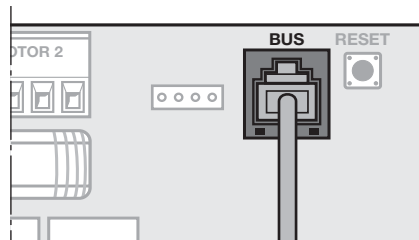
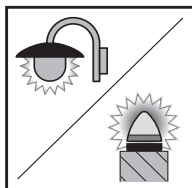

4.9

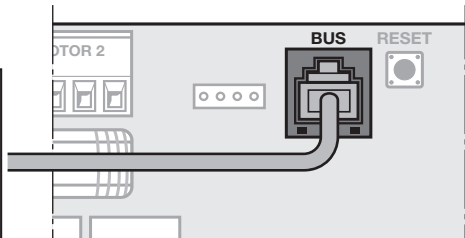
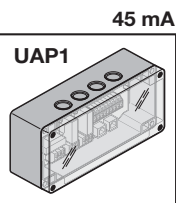

4.10

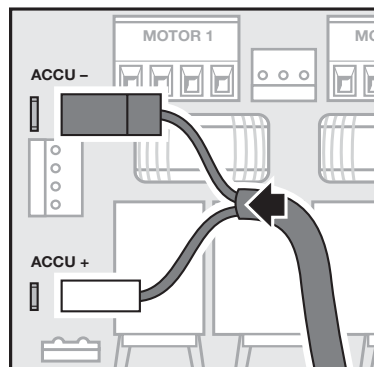
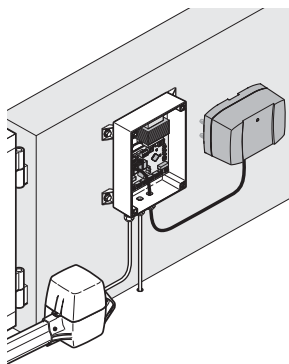
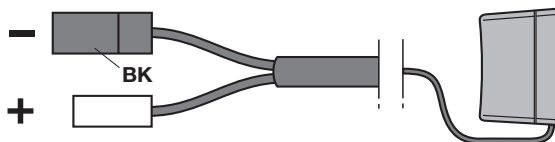

4.3.9 Elektromos zár*

- ▶ Csatlakoztassa a vezetékereket az **E-Schloss** jelű sorkapocsra.

4.4 Kéziadó

- 1 LED, többszínű
- 2 Kéziadó-nyomógombok
- 3 Popzício-lekérdező gomb
- 4 Elemfedél
- 5 Elem

Az elem behelyezése után a kéziadó üzemkész.

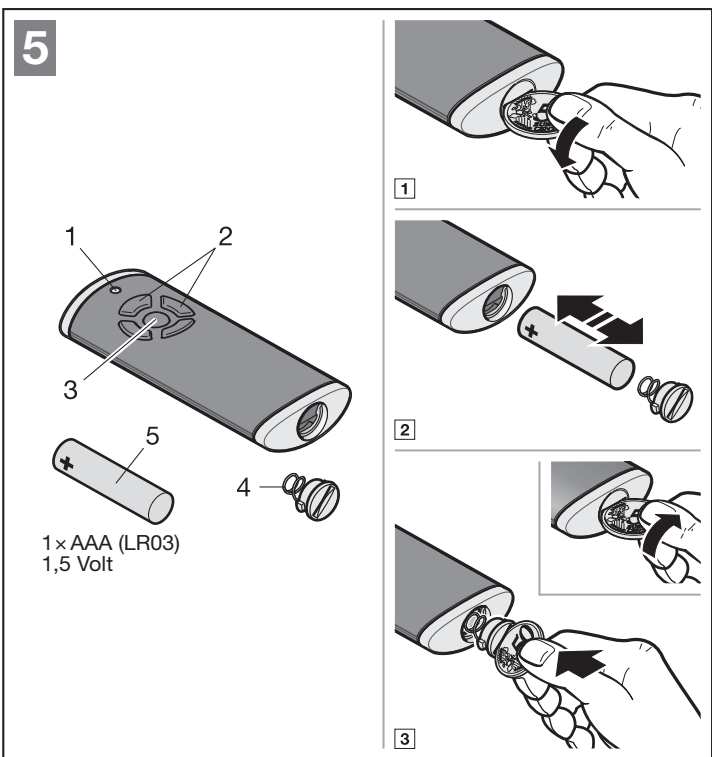
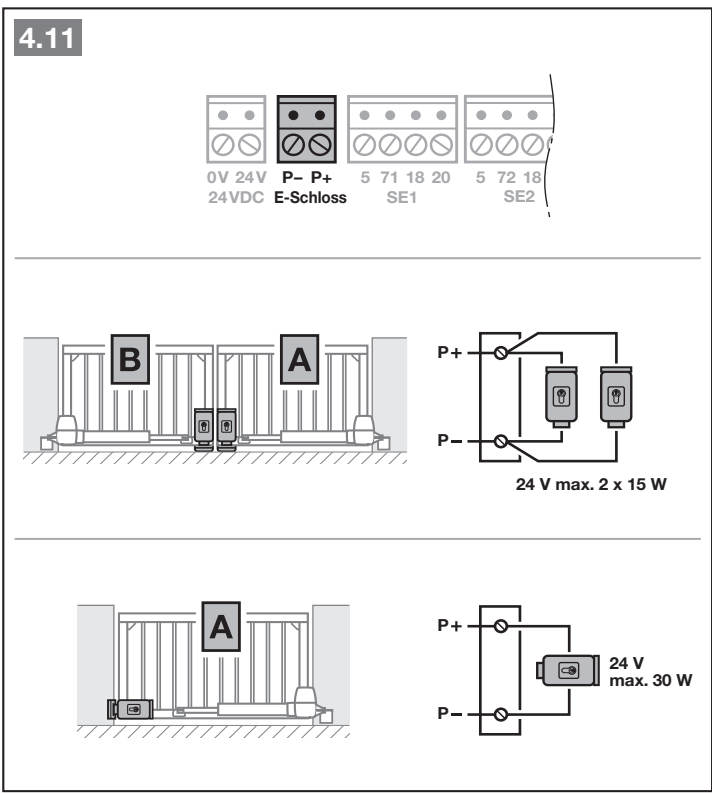

5 Üzembe helyezés

- Üzembe helyezés előtt olvassa el és tartsa be a 2.7 és a 2.9 fejezet biztonsági utasításait.

A tanulómenetek során a meghajtás ráhangolódik a kapura. Eközben a meghajtás automatikusan megtanulja és áramkimaradás esetére biztonságosan eltárolja a működési út hosszát, a nyitáshoz és záráshoz szükséges erők nagyságát és a csatlakoztatott biztonsági berendezéseket. Az adatok csak erre a kapura érvényesek.

MEGJEGYZÉSEK:

- A kéziadónak üzemkésznek kell lennie (lásd a 4.4 fejezetet).
- A biztonsági berendezések működési tartományában nem szabad akadálnak lennie.
- A biztonsági berendezéseket előre fel kell szerelni és csatlakoztatni.
- A nyitási és zárási irány meghatározása a tanulóutak során megtörténik. A sikeres üzembe helyezést követően csak gyári resettel vagy új tanulóutakkal lehet az irányokat megváltoztatni.
- A tanulóutak közben az opciók relé nem ütemez.
- Ha az opciók relé egy lámpa van csatlakoztatva, akkor a végálláskapcsoló állása a távolból is megfigyelhető (lámpa kialszik = végállás elérésre került).
- Ha a működési út betanulásra került, akkor a meghajtás kúszómenetben működik.
- Az üzembe helyezés során nincs időkorlát (timeout).

5.1 A meghajtás típusának és a kapu kivitelének kiválasztása

A meghajtástípus a kiszállított állapotában előre be van állítva. Csak egy gyári resetet követően kell a meghajtástípust kiválasztani.



VIGYÁZAT

Sérülésveszély a hibásan megválasztott meghajtástípus miatt

Hibásan kiválasztott meghajtás esetén nem specifikált értékek állíthatnak be. A kapuszerkezet hibás működése sérülésekhez vezethet.

- Csak akkor válasszon menüt, ha az megfelel a meglévő kapuszerkezetnek.

| Menü | Meghajtástípus | |
|------|------------------|---|
| 01 | RotaMatic |  |
| 02 | RotaMatic P / PL | |
| 03. | VersaMatic | |
| 04 | VersaMatic P | |

| Menü | Kapukivitel | |
|------|--|---|
| 06. | 2-szárnyú kapuszerkezet |  |
| 07 | 1-szárnyú kapuszerkezet | |
| 08. | A jelű szárny részleges nyitása (1. motor) |  |
| 09 | B jelű szárny részleges nyitása (2. motor) | |

5.2 A meghajtás betanítása

1. Csatlakoztassa a hálózati tápfeszültséget. A kijelzőn
 - 1 mp-re megjelenik a **8.8.**,
 - ezt követően tartósan világít az **U**.
2. Nyomja meg a **T-Auf** gombot és válasszon
 - **01** RotaMatic
 - **02** RotaMatic P / PL.
3. Nyomja meg és tartsa nyomva a **P**-gombot.
 - rövid időre megjelenik a **01.** vagy **02.**,
 - **06.** világít.

A kapuszerkezet 2-szárnyú:

4. Nyomja meg és tartsa nyomva a **P**-gombot.
 - **08.** világít.

A kapuszerkezet 1-szárnyú:

- 4.1 Nyomja meg a **T-Auf** gombot.
 - **07** világít.
- 4.2 Nyomja meg és tartsa nyomva a **P**-gombot.
 - 1 mp-ig világít az **LA** (A jelű szárny tanul),
 - **L.** _ villog.

Az A jelű szárny legyen a nyílószárny:

5. Nyomja meg és tartsa nyomva a **P**-gombot.
 - 1 mp-ig világít az **LA** (A jelű szárny tanul),
 - **L.** _ villog.

A B jelű szárny legyen a nyílószárny:

- 5.1 Nyomja meg a **T-Auf** gombot.
 - **09** világít.
- 5.2 Nyomja meg és tartsa nyomva a **P**-gombot.
 - 1 mp-ig világít az **LA** (A jelű szárny tanul),
 - **L.** _ villog.

6

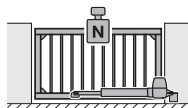

01

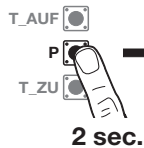
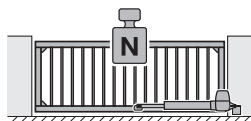

01 / 02

1 sec.

02

06



06

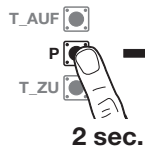

08

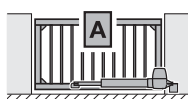

07

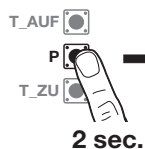

0A

1 sec.

(08)



08

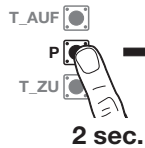

0A

1 sec.

(08)

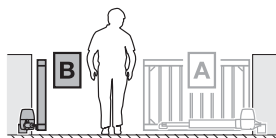

09

5.3 2-szárnyú kapuszerkezet

▶ Lásd a 9a–9.4a ábrát

5.3.1 A jelű szárny végállásainak beállítása

A B jelű szárnynak zárt állapotban kell lennie.

1. Reteszelve ki a meghajtást.
2. Nyissa ki a szárnyat kb. 1 m-re.
3. Reteszelve a meghajtást.
4. Nyomja meg és tartsa nyomva a **T-Zu** gombot.
 - A szárny megindul a *Kapu-Zár* irányba.
 - **L⁻** világít.

Ha a szárny a *Kapu-Nyit* irányba indulna meg, akkor fordítsa meg a forgásirányt:

- ▶ Engedje el a **T-Zu** gombot.
- ▶ Ismét nyomja meg és tartsa nyomva a **T-Zu** gombot.
5. Engedje el a **T-Zu** gombot, ha a szárnyat
 - a. megállítja a végálláskapcsoló.
 - A tizedespont kiálszik.

Vagy

- b. megállítja a helyszíni végállás-ütköző.
 - 2 mp-ig világít az **EL**,
 - **L⁻** villog
 - **L⁻** villog végállás-ütközőnél.

A Kapu-Zárva végállás be van tanítva.

Ha a végálláskapcsolóval betanított pozíciók nem felelnek meg a kívánt végállásoknak:

- a. Változtasson a pozíció az állítócsavar forgatásával.

1 fordulat = 1 mm orsóléket.

Állítócsavar forgatása + irányba = végállás mozgatása Kapu-Zár irányba.

Állítócsavar forgatása - irányba = végállás mozgatása Kapu-Nyit irányba.

- b. A vezetékét is mozgassa óvatosan az adott irányba.
- c. Nyomja meg és tartsa nyomva röviden a **T-Auf** gombot.
- d. Nyomja meg és tartsa nyomva a **T-Zu** gombot addig, amíg a szárny a végálláskapcsoló hatására meg nem áll.

Ha szükséges, ismételje meg az a–d lépést.

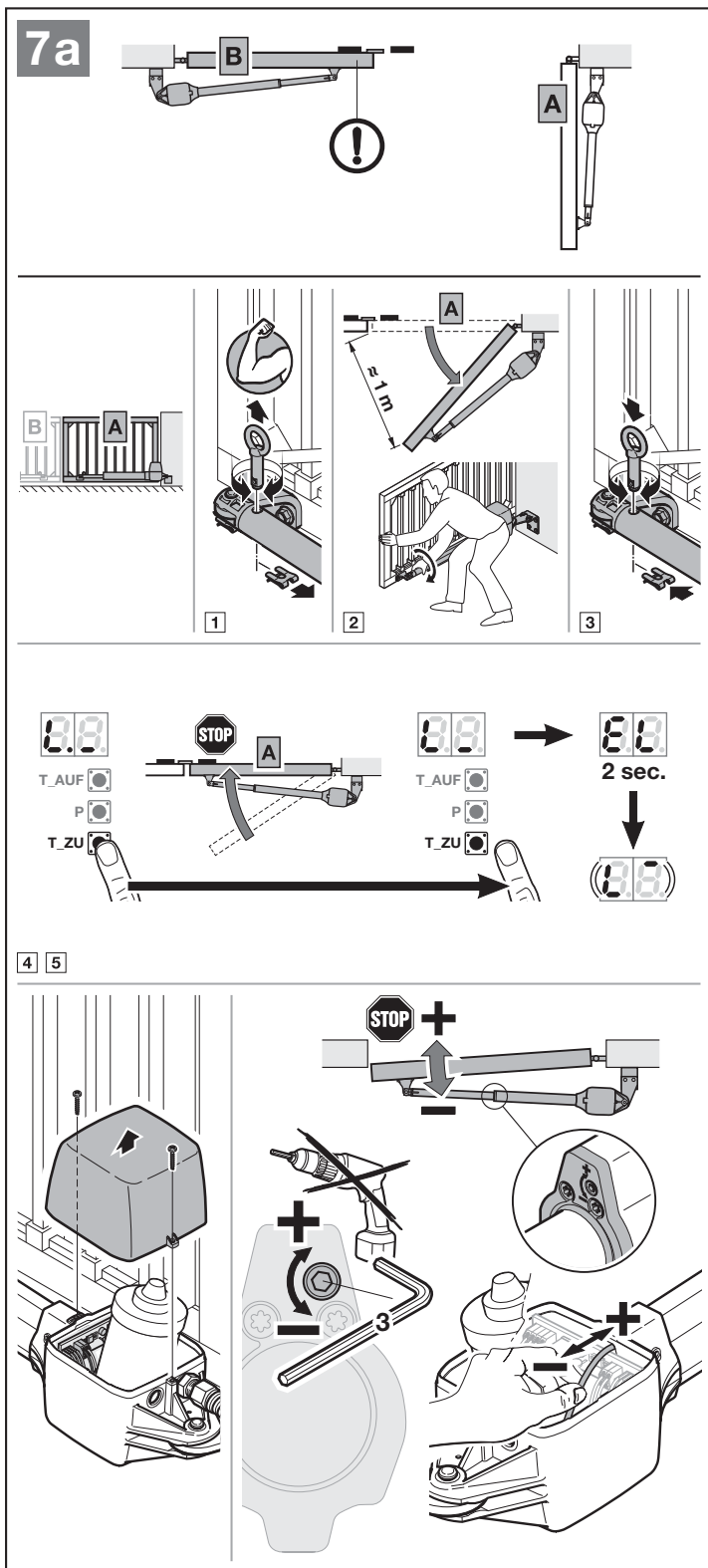

6. Nyomja meg és tartsa nyomva a **T-Auf** gombot.
 - A szárny megindul a *Kapu-Nyit* irányba.
 - **L.** világít.
7. Engedje el a **T-Auf** gombot, ha a kapu elérte a *Kapu-Nyitva* végállás kívánt pozícióját. A minimális működési út 45°. A **T-Auf / T-Zu** gombokkal finombeállítás végezhető.
8. Nyomja meg a **P**-gombot, hogy ez a pozíció elmentésre kerüljön.
 - 2 mp-ig világít az **EL**,
 - 1 mp-ig világít az **Lb** (**B** jelű szárny tanul),
 - **L** villog végálláskapcsolónál,
 - **L.** villog végállás-ütközőnél.

Ha a kiválasztott pozíció kisebb, mint 45°, akkor villogó tizedesponntal megjelenik a **8** jelzés. Automatikusan a lehető legkisebb pozíció kerül beállításra.

5.3.2 B jelű szárny végállásainak beállítása

Az **A** jelű szárnynak nyitva kell lennie.

1. Reteszelve ki a meghajtást.
2. Nyissa ki a szárnyat kb. 1 m-re.
3. Reteszelve a meghajtást.
4. Nyomja meg és tartsa nyomva a **T-Zu** gombot.
 - A szárny megindul a *Kapu-Zár* irányba.
 - **L.** világít.

Ha a szárny a *Kapu-Nyit* irányba indulna meg, akkor fordítsa meg a forgásirányt:

- ▶ Engedje el a **T-Zu** gombot.
 - ▶ Ismét nyomja meg és tartsa nyomva a **T-Zu** gombot.
5. Engedje el a **T-Zu** gombot, ha a szárnyat
 - a. megállítja a végálláskapcsoló.
 - A tizedespont kialszik.
 - Vagy
 - b. megállítja a helyszíni végállás-ütköző.
 - 2 mp-ig világít az **EL**,
 - **L** villog végálláskapcsolónál,
 - **L.** villog végállás-ütközőnél.

A Kapu-Zárva végállás be van tanítva.

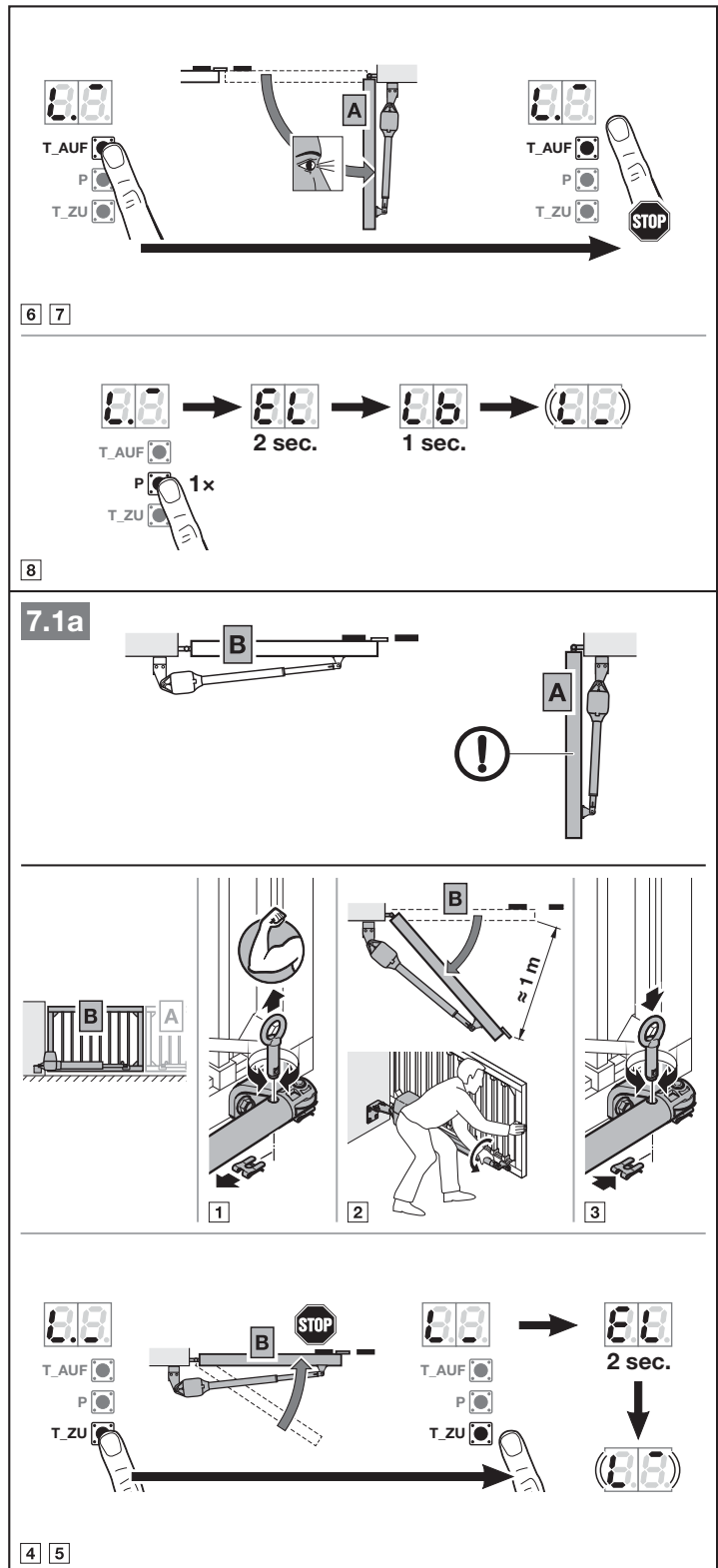

Ha a végállskapcsolóval betanított pozíciók nem felelnek meg a kívánt végállásoknak:

- ▶ Ugyanúgy járjon el, mint az **A** jelű szárny esetében.
6. Nyomja meg és tartsa nyomva a **T-Auf** gombot.
 - A szárny megindul a *Kapu-Nyit* irányba.
 - **L₋** világít.
 7. Engedje el a **T-Auf** gombot, ha a kapu elérte a *Kapu-Nyitva* végállást. A **T-Auf** / **T-Zu** gombokkal finombeállítás végezhető.
 8. Nyomja meg a **P**-gombot, hogy ez a pozíció elmentésre kerüljön.
 - 2 mp-ig világít az **EL**,
 - **L₋** világít.

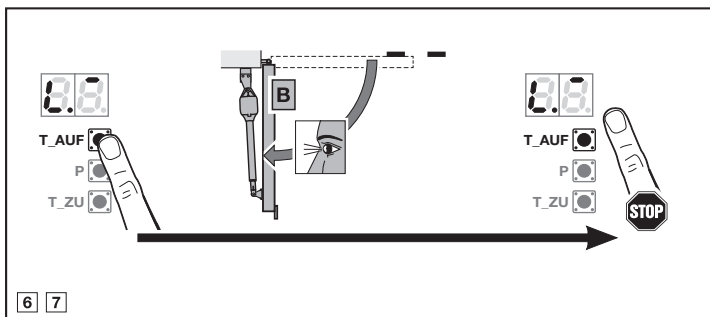

6 7

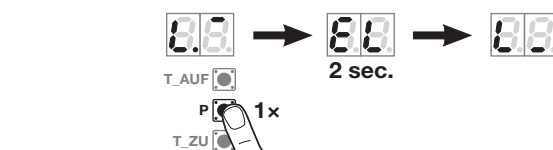

8

5.3.3 Erők betanítása

Az erőtanuló-menetek során nem szabad semmilyen biztonsági berendezésnek működésbe lépnie. Az erőtanuló-meneteket igen hosszú szárnyeltolás mellett végzi a meghajtás.

Erőtanuló-menetek:

1. Nyomja meg a **T-Zu** gombot.
 - A **B** jelű szárny megindul a *Kapu-Zár* irányba. Majd ezt követi az **A** jelű szárny.
 - Mindkét szárny a *Kapu-Zárva* végállásba fut. **L₋** világít.
 2. Nyomja meg a **T-Auf** gombot.
 - Az **A** jelű szárny megindul a *Kapu-Nyit* irányba. Majd ezt követi a **B** jelű szárny.
 - Mindkét szárny a *Kapu-Nyitva* végállásba fut. **L₋** világít.
 - Amint mindkét szárny megérkezik, villog a **11**.
- ▶ Folytassa az 5.5 fejezettel.

Erőtanuló-menetek megszakítása:

Egy impulzus leállítja az erőtanuló-meneteket, mely érkezhethet pl.

- a 20/21/23. kapcsolókra kötött külső fénysorompótól,
- az UAP 1 vagy UAP 1-300 kiegészítő panel parancsbemenetétől,

7.2a

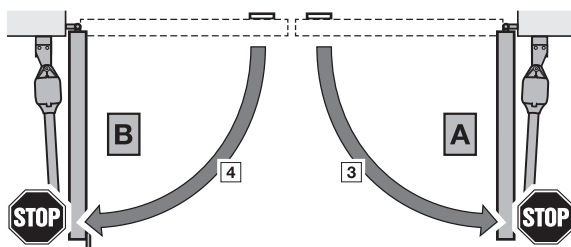
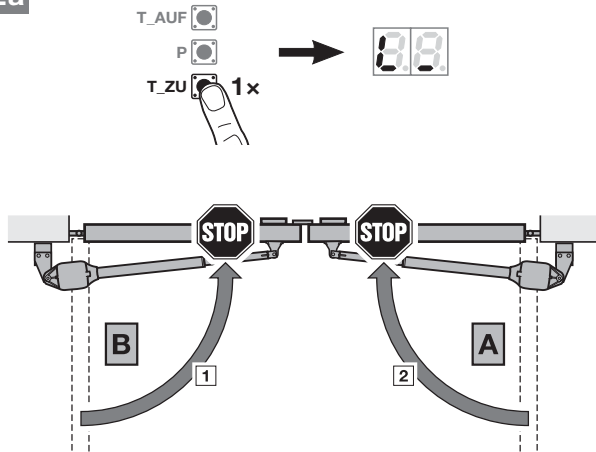

- belső rádiós vevőegységtől *,
- egy külső rádiós vevőegységtől,
- a **T-Auf/T-Zu** gombok működtetése révén.

A kijelzőn ezt követően világít egy **U**.

Egy megaszkitást követően újra kell indítani az erőtanuló-meneteket. A **01-09** jelű menük beállításai megmaradnak.

* Ha a rádiós kód már be lett tanítva.

5.4 1-szárnyú kapuszerkezet

► Lásd a **9b–9.2b** ábrát

5.4.1 Végállások betanítása

1. Reteszelve ki a meghajtást.
2. Nyissa ki a szárnyat kb. 1 m-re.
3. Reteszelve a meghajtást.
4. Nyomja meg és tartsa nyomva a **T-Zu** gombot.
 - A szárny megindul a *Kapu-Zár* irányba.
 - **L₋** világít.

Ha a szárny a *Kapu-Nyit* irányba indulna meg, akkor fordítsa meg a forgásirányt:

- Engedje el a **T-Zu** gombot.
- Ismét nyomja meg és tartsa nyomva a **T-Zu** gombot.

5. Engedje el a **T-Zu** gombot, ha a szárnyat
 - a. megállítja a végálláskapcsoló.
 - A tizedespont kialszik.

Vagy

- b. megállítja a helyszíni végállás-ütköző.
- 2 mp-ig világít az **EL**,
- **L₋** villog végálláskapcsolónál,
- **L₋** villog végállás-ütközőnél.

A Kapu-Zárva végállás be van tanítva.

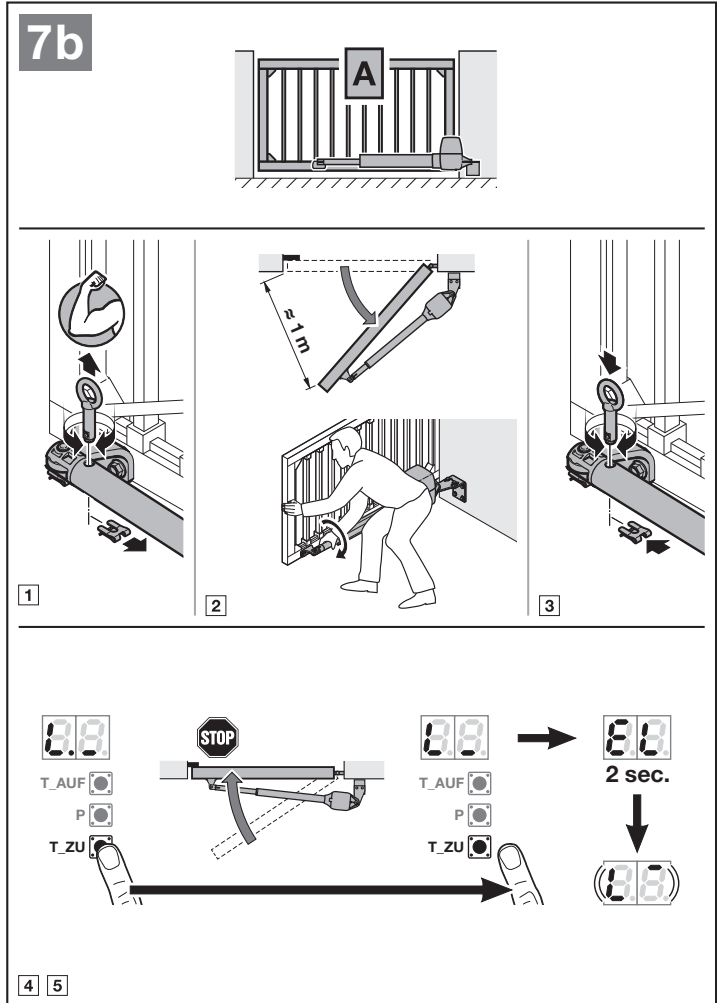

Ha a végállskapcsolóval betanított pozíciók nem felelnek meg a kívánt végállásoknak:

- a. Változtasson a pozíció az állítócsavar forgatásával.

1 fordulat = 1 mm orsóléket.

Állítócsavar forgatása + irányba = végállás mozgatása Kapu-Zár irányba.

Állítócsavar forgatása - irányba = végállás mozgatása Kapu-Nyit irányba.

- b. A vezetékét is mozgassa óvatosan az adott irányba.
 c. Nyomja meg és tartsa nyomva röviden a **T-Auf** gombot.
 d. Nyomja meg és tartsa nyomva a **T-Zu** gombot addig, amíg a szárny a végálláskapcsoló hatására meg nem áll.

Ha szükséges, ismétlje meg az **a-d** lépést.

6. Nyomja meg és tartsa nyomva a **T-Auf** gombot.
 - A szárny megindul a *Kapu-Nyit* irányba.
 - **L₋** világít.
 7. Engedje el a **T-Auf** gombot, ha a kapu elérte a Kapu-Nyitva végállás kívánt pozícióját. A minimális működési út 45°. A **T-Auf/T-Zu** gombokkal finombeállítás végezhető.
 8. Nyomja meg a **P**-gombot, hogy ez a pozíció elmentésre kerüljön.
 - 2 mp-ig világít az **EL**,
 - **L₋** világít.

Ha a kiválasztott pozíció kisebb, mint 45°, akkor villogó tizedesponnttal megjelenik a **8** jelzés. Automatikusan a lehető legkisebb pozíció kerül beállításra.

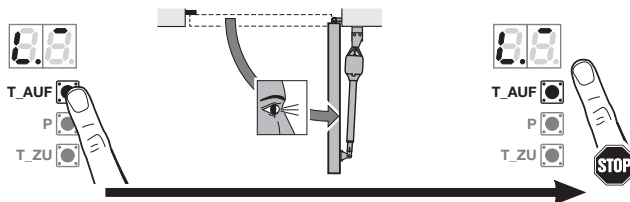
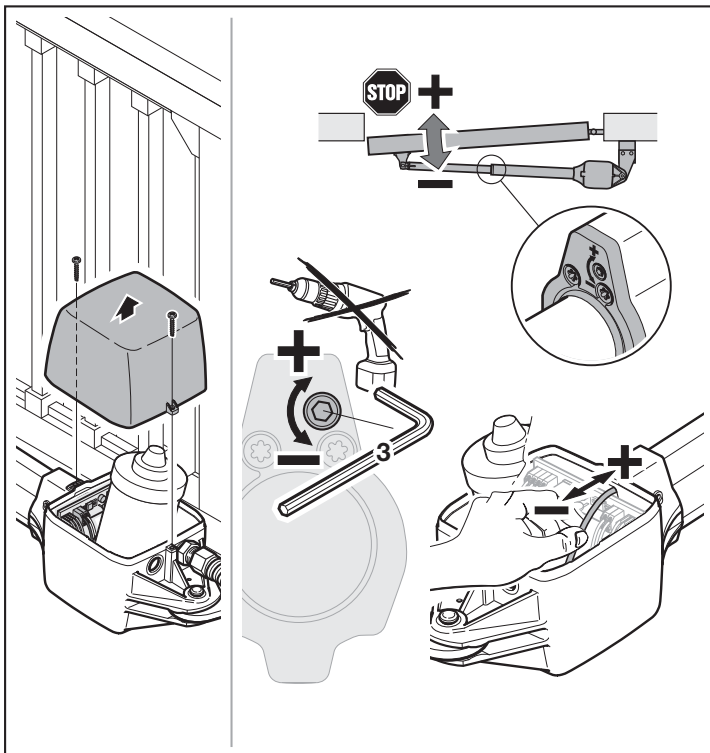

6 7

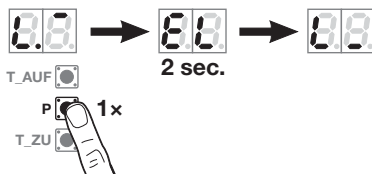

8

5.4.2 Erők betanítása

Az erőtanuló-menetek során nem szabad semmilyen biztonsági berendezésnek működésbe lépnie. Az erőtanuló-meneteket hosszú szárnyeltolás mellett végzi a meghajtás.

Erőtanuló-menetek:

1. Nyomja meg a **T-Zu** gombot.
 - A szárny a Kapu-Zárva végállásba fut. **L** világít.
2. Nyomja meg a **T-Auf** gombot.
 - A szárny a Kapu-Nyitva végállásba fut. **L** világít.
 - Amint a szárny megérkezik, villog a **11**.

Erőtanuló-menetek megszakítása:

Egy impulzus leállítja az erőtanuló-meneteket, mely érkezhethet pl.

- a 20 / 21 / 23. kapcsokra kötött külső fényzorompótól,
- az UAP 1 vagy UAP 1-300 kiegészítő panel parancsbemenetétől,
- belső rádiós vevőegységtől *,
- egy külső rádiós vevőegységtől,
- a **T-Auf / T-Zu** gombok működtetése révén. Ezt követően tartósan világít az **U**.

Egy megszakítást követően újra kell indítani az erőtanuló-meneteket. A **01 – 09** jelű menük beállításai megmaradnak.

7.1b

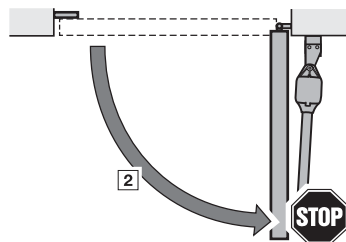
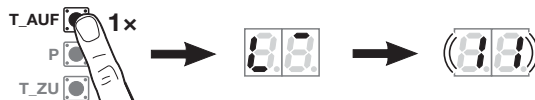
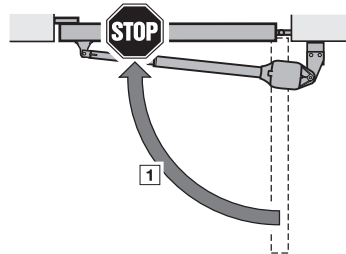
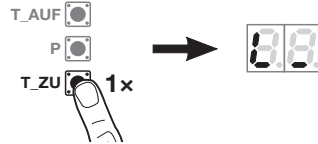

* Ha a rádiós kód már be lett tanítva.

5.5 Kéziadó betanítása

A meghajtás automatikusan a kéziadó betanítása menüre vált.

Minden kéziadó-nyomógomb egy rádiós kódhoz van hozzárendelve.

- ▶ Vegye figyelembe a 9. fejezetet is.

A kijelzőn normál módon villog a **11**.

Hogy egy rádiós kódot (impulzust) betanítsa:

1. Nyomja meg és tartsa nyomva azt a kéziadó-gombot, amelynek rádiós kódját szeretné kiküldeni.

Kéziadó:

- A LED 2 mp-ig kékén világít, majd kialszik.
- 5 mp múlva a LED váltakozva pirosan és kékén villog. A rádiós kód elküldésre került.

Meghajtás:

Ha a vevőegység felismer egy érvényes rádiós kódot, a kijelzőn a **11** gyorsan villog.

2. Engedje el a kéziadó-nyomógombot.

Most a kéziadó be van tanítva és üzemkész.

A kijelzőn normál módon villog a **11**.

További kéziadók betanítása 25 másodpercen belül lehetséges.

Hogy további rádiós kódokat (impulzusokat) betanítsa:

- ▶ Ismételje meg az 1 + 2 lépést.

Hogy a rádiós kód betanítását idő előtt megszakítsa:

- ▶ Nyomja meg a **P**-gombot.

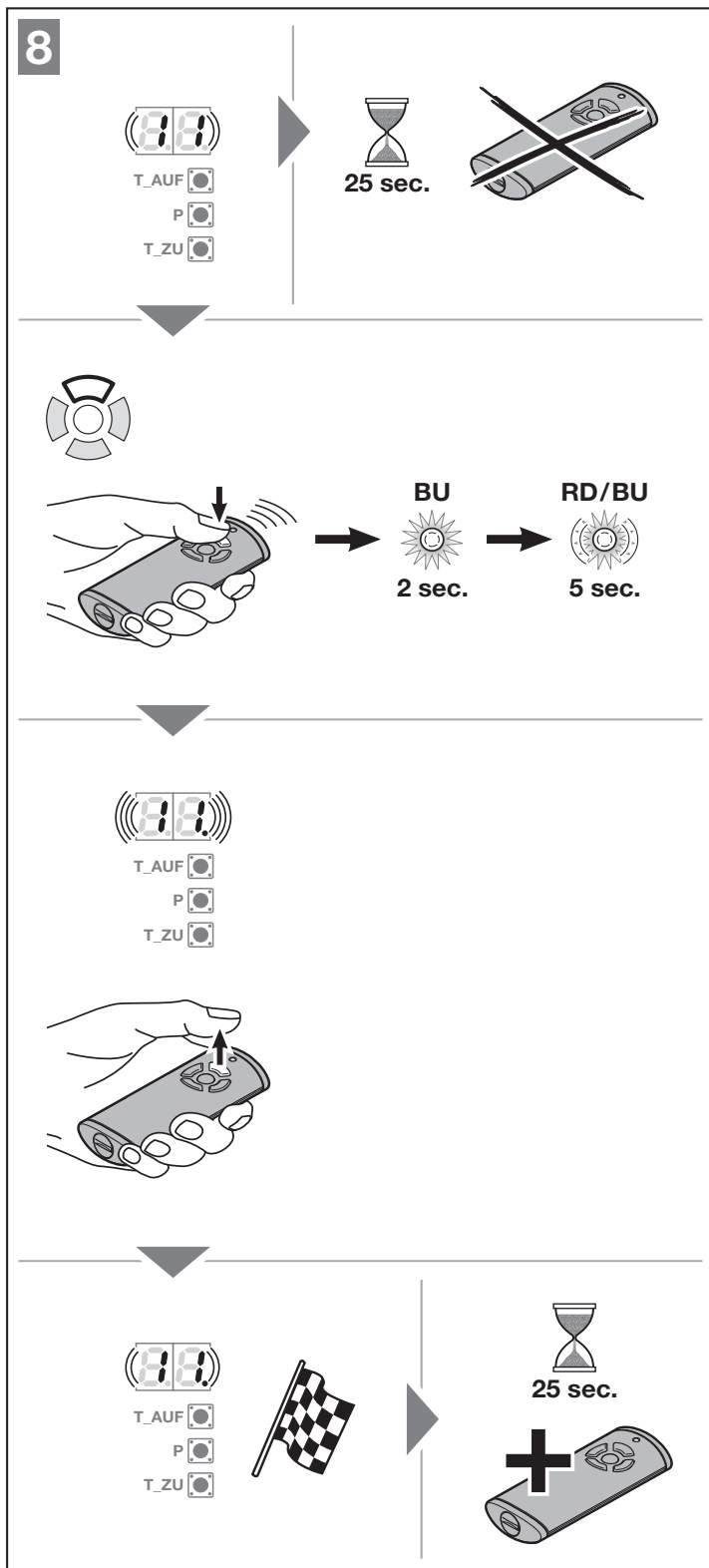

Hogy a kéziadó további funkcióit betanítsa:

1. Nyomja meg a **T-Auf** gombot és válasszon:

| | |
|--------------|-----------------------|
| 12 jelű menü | Megvilágítás |
| 13 jelű menü | Részleges nyitás |
| 14 jelű menü | Írányváltás Kapu-Nyit |
| 15 jelű menü | Írányváltás Kapu-Zár |

2. Nyomja meg a **P**-gombot és váltson programozó üzemmódra. Ennek megfelelően normál módon villog a **12, 13, 14** vagy **15**.
3. Végezze el az **1+2** lépést a **11** jelű menüben.

Ha nincs további betanítandó kéziadó:

1. Válassza ki a **T-Auf / T-Zu** gombokkal a **00** menüt.
2. Nyomja meg a **P**-gombot. A meghajtás üzemi módra vált.

Vagy

- ▶ 25 mp-ig ne nyomjon meg semmit (Timeout)

A meghajtás üzembesz.

A betanított biztonsági berendezések most aktívak és a menükben aktiválódnak.

Timeout:

Ha a kéziadó betanítása közben lefut a hibatároló időtúllépése (25 mp-es Timeout), akkor a meghajtás automatikusan visszavált programozó üzemmódra. Ezt követően egy kéziadó feltanításához a megfelelő menüt kézzel ki kell választani, ahogy az a 6.1.4. fejezetben le van írva.

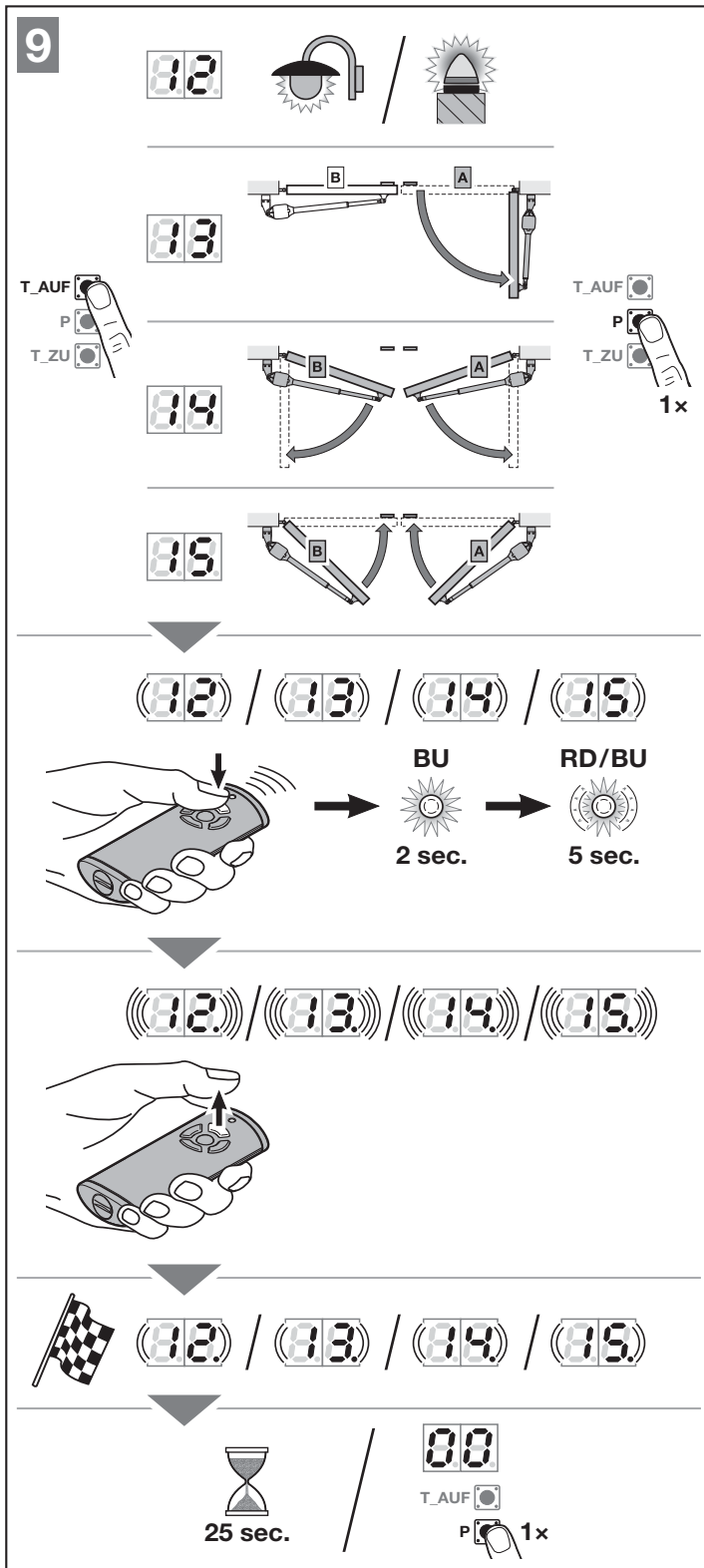

6 Menük

MEGJEGYZÉSEK:

- A **00** jelű menü az 1. látható menü a programozó üzemmódban
- A **00** jelű menü a programozó üzemmódból való kilépésre is szolgál.
- A **01 – 09** jelű menük csak üzembe helyezés során érhetők el.
- Az üzembe helyezés után már csak a választható **10 – 38** jelű menük jelennek meg.
- A tizedespont melletti menüszám mutatja az aktív menüt.

Ahhoz, hogy programozó üzemmódra váltson:

- ▶ Tartsa nyomva a **P**-gombot addig, amíg a kijelzőn a **00** nem világít.

Egy menü kiválasztásához:

- ▶ Válassza ki a **T-Auf / T-Zu** gombokkal a kívánt menüt. A **T-Auf / T-Zu** gomb megnyomása és nyomva tartása lehetővé teszi a gyors lapozást.

Hogy egy menü egyedi funkcióját aktiválja:

- ▶ Tartsa nyomva a **P**-gombot 2 másodpercig. A menüszám melletti tizedespont világít. A menü azonnal aktívá válik.

Hogy egy választható paraméterekkel rendelkező menüt aktiváljon:

1. Nyomja meg a **P**-gombot. Az aktív paraméter villog.
2. A **T-Auf / T-Zu** gombokkal válassza ki a kívánt paramétert.
3. Tartsa nyomva a **P**-gombot 2 másodpercig.
4. A paraméter azonnal aktívá válik. A menüszám tizedesponttal együtt világít.

Ahhoz, hogy a programozó üzemmódot elhagyja:

1. Válassza ki a **T-Auf / T-Zu** gombokkal a **00** menüt.
2. Nyomja meg a **P**-gombot.
Vagy
- ▶ 60 mp-ig ne nyomjon meg semmit (Timeout)

10

5 sec.

10.1

10.2

2 sec.

10.3

1 x 2 sec.

10.4

1 x 60 sec.

Az összes beadott adat eltárolódik. A meghajtás visszavált normál üzemmódra.

6.1 A menük leírása

Az összes menü táblázatos áttekintését fejezetben a 60. oldaltól találja.

6.1.1 Bővített menük

Az itt leírt **01 – 36** jelű menü mellett olyan további beállítások is végezhetők, mint pl.

- A sebesség testreszabása
- Az erőhatárolás testreszabása
- A visszanyitási határ megváltoztatása
- A biztonsági berendezés hatásiránya és az általa kiváltott ellenirányú mozgás viselkedése

Olyan beállításokat, melyekkel a gyári beállítások megváltoznak, csak szakembernek szabad elvégeznie. Ennek érdekében forduljon Hörmann szakkereskedőhöz.

MEGJEGYZÉS:

Változtatásokat csak a **2.9.1 Az üzemi erők betartásának biztonsági utasításai** fejezetben nevesített pontok betartása mellett szabad végezni.

6.1.2 01 – 09 jelű menük: Meghajtástípusok és kapukivitel

A **01 – 09** jelű menük csak ahhoz szükségesek, hogy a meghajtást üzembe helyezze. Ezek a menük csak az első üzembe helyezés során vagy egy gyári resetet követően választhatók.

Ha a meghajtástípust kiválasztotta, akkor az összes olyan kapuspecifikus érték automatikusan előre beállítódik, mint pl.

- sebességek,
- lassított stop,
- biztonsági berendezés által kiváltott ellenirányú mozgás viselkedése
- visszanyitási határok,
- stb.

A meghajtástípusok áttekintését az 5.1 fejezetben találja.

6.1.3 10 jelű menü: Tanulóutak

- ▶ Vegye figyelembe a megjegyzéseket az 5. fejezetben.

Tanulóutakra van szükség,

- ha a végállásokat utánállították,
- szerviz- vagy karbantartási munkálatok után,
- ha utólagosan biztonsági berendezés, pl. fényzorompó vagy 8k2 biztonsági kontaktsín lett felszerelve,
- ha változtatásokat végeztek a kapun.

MEGJEGYZÉS:

Amint a **10** jelű menü aktívá válik:

- A meglévő kapuadatok (futási út és erők) törlődnek.
- A menü nem hagyható el idő előtt. A működési utat és az erőket újra be kell tanítani!
- Nincs Timeout.

Ahhoz, hogy a tanulóutakat elindítsa:

- Válassza ki a **10** jelű menüt.
- Tartsa nyomva a **P**-gombot 5 másodpercig.
 - **10** villog,
 - majd villog a **00** vagy a **88**.
- Nyomja meg a **T-Zu** gombot. A szárny a *Kapu-Zárva* végállásig fut.
 - **00** vagy **88** villog.
 Ha a végállás elérésre került:
 - A tizedespont kiálszik.
 - 1 mp-ig világít az **LA** a kijelzőn,
 - **L⁻** villog végálláskapcsolónál,
 - **L⁻** villog végállás-ütközőnél.
- Nyomja meg és tartsa nyomva a **T-Auf** gombot. A szárny megindul a *Kapu-Nyit* irányba.
 - **L⁻** világít.
- Engedje el a **T-Auf** gombot, ha a kapu elérte a *Kapu-Nyitva* végállás kívánt pozícióját. A minimális működési út 45°. A **T-Auf** / **T-Zu** gombokkal finombeállítás végezhető.
- Nyomja meg a **P**-gombot, hogy ez a pozíció elmentésre kerüljön.
 - Ha létezik **B** jelű szárny:
 - **EL** világít 2 mp-ig, **Lb** világít 1 mp-ig (**B** jelű szárny **tanul**),
 - **L₋** villog végálláskapcsolónál,
 - **L₋** villog végállás-ütközőnél.
 - Ha **B** jelű szárny nem létezik:
 - 2 mp-ig világít az **EL**,
 - **L₋** világít.

Ha a kiválasztott pozíció kisebb, mint 45°, akkor villogó tizedesponttal megjelenik a **8** jelzés. Automatikusan a lehető legkisebb pozíció kerül beállításra.

11

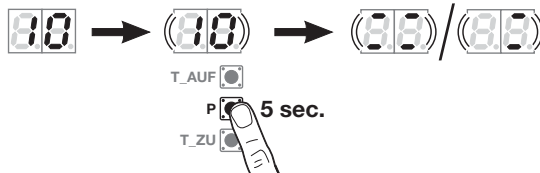

1 2

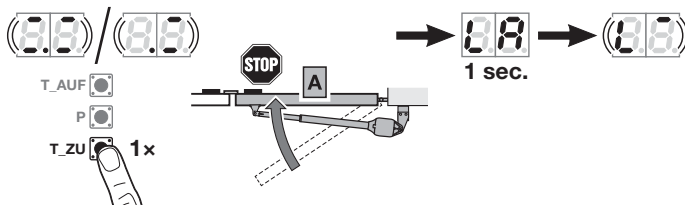

3

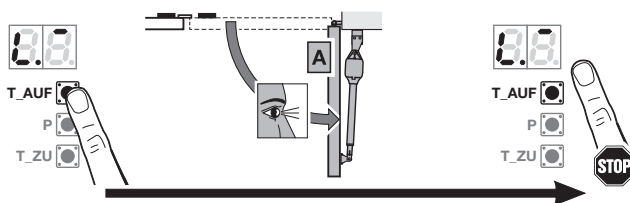

4 5

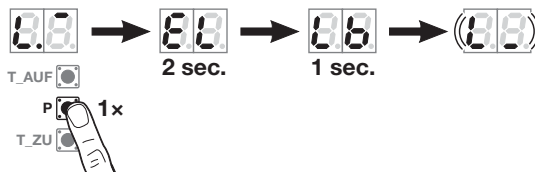

6

B jelű szárny, ha létezik:

1. Végezze el a 4 + 5 lépést ugyanúgy, mint az A jelű szárnynál.
2. Nyomja meg a P-gombot.
 - 2 mp-ig világít az EL,
 - L_ világít.

Erők betanítása (2-szárnyú)

1. Nyomja meg a T-Zu gombot.
 - A B jelű szárny megindul a Kapu-Zár irányba. Majd ezt követi az A jelű szárny.
 - Mindkét szárny a Kapu-Zárva végállásba fut. L_ világít.
2. Nyomja meg a T-Auf gombot.
 - Az A jelű szárny megindul a Kapu-Nyit irányba. Majd ezt követi a B jelű szárny.
 - Mindkét szárny a Kapu-Nyitva végállásba fut. L_ világít.
 - Amint mindkét szárny megérkezik, 2 mp-ig igen gyorsan villog a 10.
 - Ezt követően tartósan világít a 10.

Erők betanítása (1-szárnyú)

1. Nyomja meg a T-Zu gombot.
 - A szárny a Kapu-Zárva végállásba fut. L_ világít.
2. Nyomja meg a T-Auf gombot.
 - A szárny a Kapu-Nyitva végállásba fut. L_ világít.
 - Amint a szárny megérkezik, 2 mp-ig igen gyorsan villog a 10.
 - Ezt követően tartósan világít a 10.

11.1

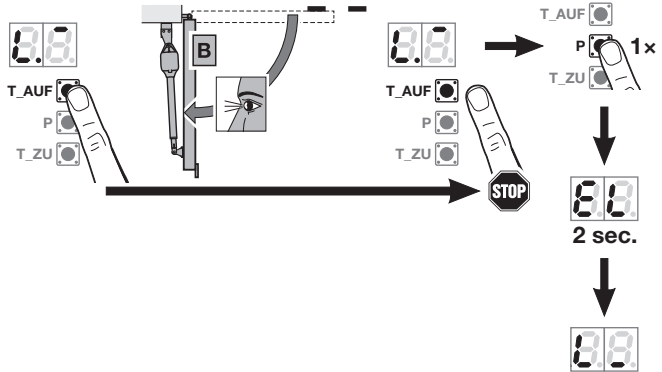
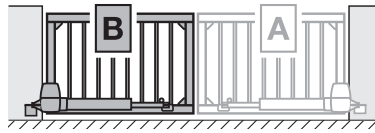

1 2

11.2

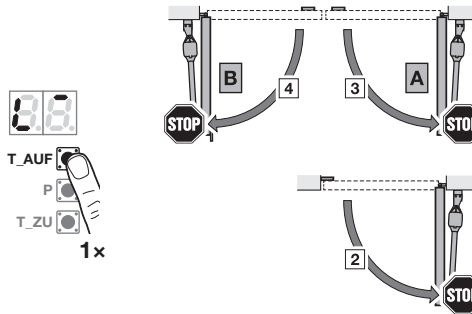
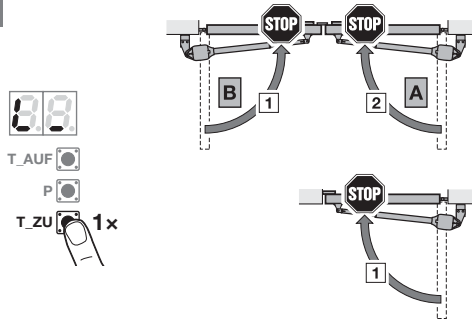

6.1.4 11–15 jelű menü: Kéziadó betanítása

Az integrált rádiós vevőegység max. 150 rádiós kódot tud megtanulni.

A rádiós kódok a meglévő csatornák között feloszthatók.

Ha több, mint 150 rádiós kód kerül betanításra, akkor az elsőként betanított törlődik.

Ha egy kéziadógomb rádiós kódja két különböző funkcióhoz kerül betanításra, akkor törlődik az elsőként betanított funkcióhoz rendelt rádiós kód.

Hogy egy rádiós kódot betaníthasson, a következő feltételeknek teljesülnie kell:

- A meghajtás nyugalomban van.
- Az előjelzési idő nem aktív.
- A nyitvatartási idő nem aktív.

11 jelű menü: Az impulzusvezérlés rádiós kódjának betanítása:

1. Válassza ki a 11 jelű menüt, a 6. fejezetben leírtak szerint.
2. Nyomja meg a **P**-gombot. A kijelzőn normál módon villog a 11.
3. Végezze el az 1 + 2 lépést ugyanúgy, mint az 5.5 fejezetben.

Hogy a kéziadó betanítását idő előtt megszakítsa:

- ▶ Nyomja meg a **P**-gombot.

12 jelű menü: Lámpa rádiós kódjának betanítása:

- ▶ Kövesse ugyanazt az eljárást, mint a 11 jelű menüben.

A lámpafunkció csak egy HOR 1 opciós relével (lásd a 4.3.6 fejezetet) vagy UAP 1 univerzális adapterpanellel (lásd a 4.3.7 fejezetet) együtt működik.

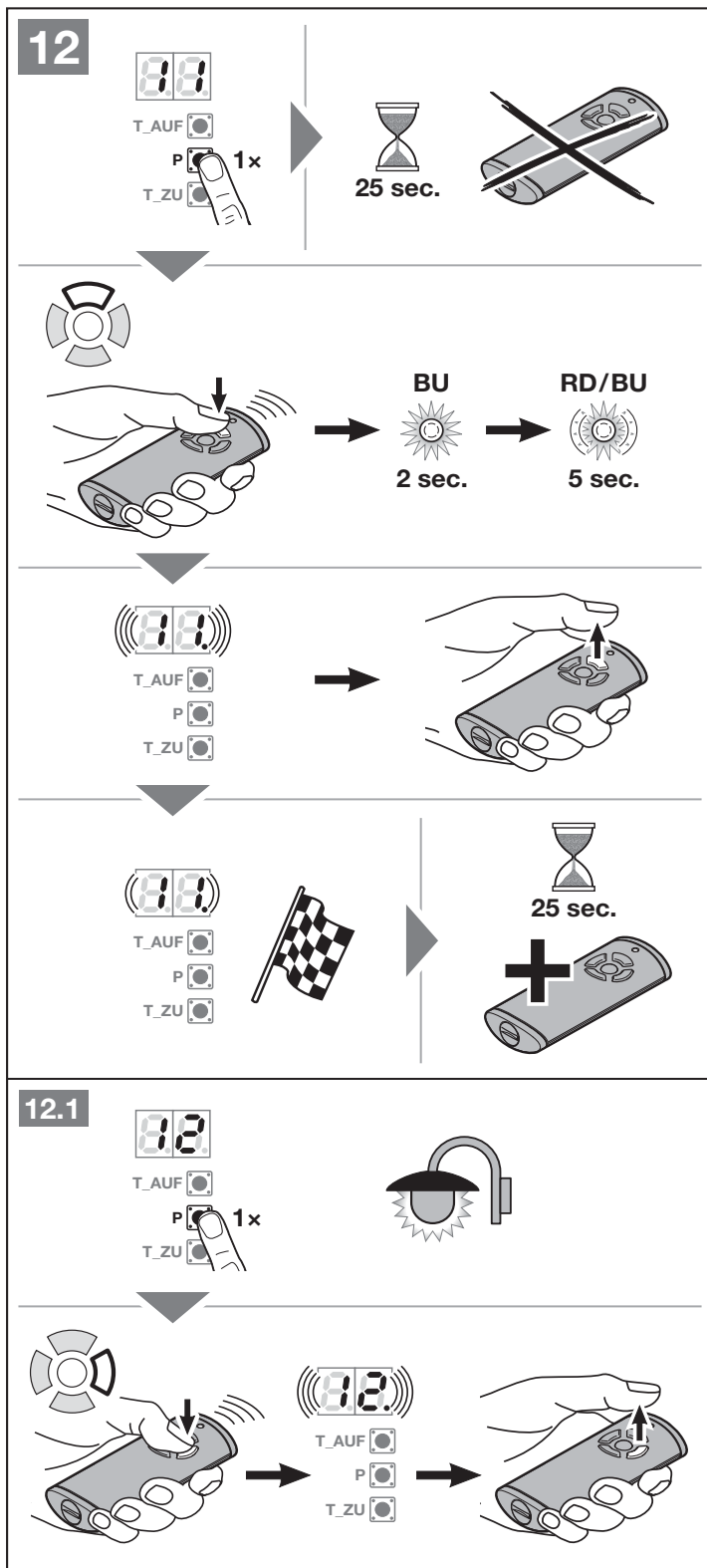

13 jelű menü: Részleges nyitás rádiós kódjának betanítása:

- ▶ Kövesse ugyanazt az eljárást, mint a 11 jelű menüben.

14 jelű menü: Irányváltás Kapu-Nyit rádiós kódjának betanítása:

- ▶ Kövesse ugyanazt az eljárást, mint a 11 jelű menüben.

15 jelű menü: Irányváltás Kapu-Zár rádiós kódjának betanítása:

- ▶ Kövesse ugyanazt az eljárást, mint a 11 jelű menüben.

6.1.5 19 jelű menü: Rádiós kódok törlése – összes funkció

- ▶ Lásd a 14.5 ábrát

A kéziadó-gombok rádiós kódjait vagy a funkciókat nem lehet egyesével törölni.

1. Válassza ki a 19 jelű menüt.
2. Tartsa nyomva a P-gombot 5 másodpercig.
 - 5 mp-ig lassan villog a 19.
 - 3 mp-ig gyorsan villog a 19.
 - Amint az összes rádiós kód törlődött, a 19. tartósan világít.

12.2

T_AUF

P 1x

T_ZU

12.3

T_AUF

P 1x

T_ZU

12.4

T_AUF

P 1x

T_ZU

12.5

T_AUF

P 5 sec.

T_ZU

Az alábbiakban leírt menükhöz:

- ▶ lásd az áttekintést is a 60. oldaltól.

6.1.6 20–24 jelű menü: Belső megvilágítás / utánvilágítási idő

Amint a kapu mozgásba jön, a belső megvilágítás bekapcsol. Ha a kapu befejezi futását, akkor a világítás még egy előre beállított ideig világít (utánvilágítási idő).

A kívánt funkció beállításához:

- ▶ Válassza ki a kívánt funkció menüjét, ahogy az a 6. fejezetben le van írva.

| | | |
|----|--|---|
| 20 | Belső megvilágítás deaktiválva |  |
| 21 | Belső megvilágítás / utánvilágítási idő 30 mp | |
| 22 | Belső megvilágítás / utánvilágítási idő 60 mp | |
| 23 | Belső megvilágítás / utánvilágítási idő 120 mp | |
| 24 | Belső megvilágítás / utánvilágítási idő 180 mp | |

Ha a **20** jelű menü aktív, akkor a kapumozgás nem kapcsolja be a megvilágítást. Automatikusan aktiválódik a **31** jelű menü – **07** paramétere.

Ha a **21–24** jelű menü aktív, akkor automatikusan aktiválódik a **31** jelű menü – **00** paramétere is.

Timeout

Ha a mentéshez nem nyomja meg 60 mp-en belül a **P**-gombot, akkor a korábban beállított menü marad eltárolva.

6.1.7 25–28 jelű menü: megvilágítás / utánvilágítási idő (külső relé)

Egy külső kezelőelem (pl. kéziadó gomb vagy nyomógomb) kapcsolja be a világítást és az egy előre beállított ideig világít (utánvilágítási idő).

A kívánt funkció beállításához:

- ▶ Válassza ki a kívánt funkció menüjét, ahogy az a 6. fejezetben le van írva.

| | | |
|----|--|---|
| 25 | Külső megvilágítás deaktiválva | |
| 26 | Külső megvilágítás / utánvilágítási idő 5 perc |  |
| 27 | Külső megvilágítás / utánvilágítási idő 10 perc | |
| 28 | Külső megvilágítás / utánvilágítási idő HOR 1 vagy UAP 1 3. reléjének funkciójával BE / KI | |

Ha a **25** jelű menü aktív, akkor egy külső kezelőelem nem kapcsolja be a megvilágítást.

Ha a **28** jelű menü aktív, akkor a kiegészítő HOR 1 panelen vagy UAP 1 panel 3. reléjén keresztül tartósan ki- vagy bekapcsolható a megvilágítás. A **28** jelű menü nem kombinálható a **25** jelű menüvel.

Timeout

Ha a mentéshez nem nyomja meg 60 mp-en belül a **P**-gombot, akkor a korábban beállított menü marad eltárolva.

6.1.8 30 jelű menü: Külső reléfunkciók

A HOR 1 opciós relé egy külső lámpa vagy jelzőlámpa csatlakoztatásához szükséges.

Az UAP 1 univerzális adapterpanel 3. reléjével vagy az UAP 1-300 adapterpanellel további funkciókat, pl. Kapu-Nyitva és Kapu-Zárva végálláskijelzést, irányváltást vagy a megvilágítást lehet kapcsolni.

A kívánt funkció beállításához:

- ▶ Válassza ki a menüt és a kívánt funkció paraméterét, ahogy az a 6. fejezetben le van írva.

| | | | |
|-----------|--|--|---|
| 30 | Külső reléfunkciók | | |
| | HCP, HOR 1, UAP 1 panel 3. reléje, UAP 1-300 | | |
| | 00 | Külső megvilágítás funkció |  |
| | 01 | Kapu-Nyitva végállás kijelzése | |
| | 02 | Kapu-Zárva végállás kijelzése | |
| | 03 | Részleges nyitás végállásának jelzése | |
| | 04 | Töröljel Kapu-Nyit vagy Részleges Nyitás parancsadáskor | |
| | 05 | Hibajelzés a kijelzőn (zavar) | |
| | 06 | Indítási figyelmeztetés / előjelzés ¹⁾ tartós jel | |
| | 07 | Indítási figyelmeztetés / előjelzés ¹⁾ villogó | |
| | 08 | Relé meghúzás a kapufutás alatt és elejt a végállásokban | |
| 09 | Figyelmeztetés karbantartási intervallumra (In a kijelzőn) | | |
| 10 | Indítási figyelmeztetés / előjelzés ¹⁾ villogó csak Kapu-Zár irányban | | |

1) Előjelzés csak, ha a 32 jelű menü aktív, van.

Ha a **30** jelű menüben

- a **00** paraméter aktív, van, automatikusan aktiválódik a **26** jelű menü is.
- a **01–10** paraméter aktív, van, automatikusan aktiválódik a **25** jelű menü is.

Timeout

Ha a kívánt paraméter mentéséhez nem nyomja meg 60 mp-en belül a **P**-gombot, akkor a korábban beállított paraméter marad eltárolva.

6.1.9 31 jelű menü: Belső reléfunkciók

Szükséges pl. egy külső lámpa vagy jelzőlámpa csatlakoztatásához.

A kívánt funkció beállításához:

- ▶ Válassza ki a menüt és a kívánt funkció paraméterét, ahogy az a 6. fejezetben le van írva.

| 31 | Belső reléfunkciók | | |
|----|--------------------|--|---|
| | 00 | Belső megvilágítás funkció | |
| | 01 | Kapu-Nyitva végállás kijelzése | |
| | 02 | Kapu-Zárva végállás kijelzése | |
| | 03 | Részleges nyitás végállásának jelzése | |
| | 04 | Törőjel Kapu-Nyit parancsadáskor | |
| | 05 | Hibajelzés a kijelzőn (zavar) | |
| | 06 | Indítási figyelmeztetés / előjelzés ¹⁾ tartós jel | |
| | 07 | Indítási figyelmeztetés / előjelzés ¹⁾ villogó |  |
| | 08 | Relé meghív a kapufutás alatt és elejt a végállásokban | |
| | 09 | Figyelmeztetés karbantartási intervallumra (In a kijelzőn) | |
| | 10 | Indítási figyelmeztetés / előjelzés ¹⁾ villogó csak Kapu-Zár irányban | |

1) Előjelzés csak, ha a 32 jelű menü aktíválva van.

Ha a 31 jelű menüben

- a 00 paraméter aktíválva van, automatikusan aktíválódik a 22 jelű menü is.
- a 01 – 10 paraméter aktíválva van, automatikusan aktíválódik a 20 jelű menü is.

Timeout

Ha a kívánt paraméter mentéséhez nem nyomja meg 60 mp-en belül a **P**-gombot, akkor a korábban beállított paraméter marad eltárolva.

6.1.10 32 jelű menü: Előjelzési idő

Ha a futási parancs kiadásra került, akkor az előjelzési idő alatt villog egy, az opciós relére csatlakoztatott jelzőlámpa, mielőtt a kapufutás megindulna. Az előjelzési idő a *Kapu-Nyit* és *Kapu-Zár* irányban aktív.

A kívánt funkció beállításához:

- ▶ Válassza ki a menüt és a kívánt funkció paraméterét, ahogy az a 6. fejezetben le van írva.

| 32 | Előjelzési idő | | |
|----|----------------|--|---|
| | 00 | deaktiválva. Ha egy futási parancs kiadásra kerül, akkor a kapufutás azonnal megindul. |  |
| | 01 | 1 mp | |
| | 02 | 2 mp | |
| | 03 | 3 mp | |
| | 04 | 4 mp | |
| | 05 | 5 mp | |
| | 06 | 10 mp | |
| | 07 | 15 mp | |
| | 08 | 20 mp | |
| | 09 | 30 mp | |
| | 10 | 60 mp | |

Timeout

Ha a kívánt paraméter mentéséhez nem nyomja meg 60 mp-en belül a **P**-gombot, akkor a korábban beállított paraméter marad eltárolva.

6.1.11 34 jelű menü: Automatikus utánzárás

Automatikus utánzáráskor a kapu futási parancs kiadásakor nyílik. A beállított nyitvatartási és előjelzési idő lefutása után a kapu automatikusan záródni kezd. Ha a kapu a záródása közben egy futási parancsot kap, akkor az megállítja a kaput.

MEGJEGYZÉSEK:

- Az automatikus utánzárást az EN 12453 szabvány érvényességi területén csak akkor szabad / lehet aktiválni, ha az alapkiviteli felszereltség részeként szállított erőhatároláson kívül legalább egy **kiegészítő** biztonsági berendezés (fényzorompó) is csatlakoztatva van.
- A **kiegészítő** biztonsági berendezést (fényzorompót) kötelező előre betanítani.
- Ha az automatikus utánzárás beállításra került (**34 – 35** jelű menü), automatikusan aktiválódik az előjelzési idő is (**32** jelű menü – **02** paramétere).

A kívánt funkció beállításához:

- ▶ Válassza ki a menüt és a kívánt funkció paraméterét, ahogy az a 6. fejezetben le van írva.

| 34 | Automatikus utánzárás | |
|----|--------------------------|---|
| 00 | deaktivált |  |
| 01 | Nyitvatartási idő 5 mp | |
| 02 | Nyitvatartási idő 10 mp | |
| 03 | Nyitvatartási idő 20 mp | |
| 04 | Nyitvatartási idő 30 mp | |
| 05 | Nyitvatartási idő 60 mp | |
| 06 | Nyitvatartási idő 90 mp | |
| 07 | Nyitvatartási idő 120 mp | |
| 08 | Nyitvatartási idő 180 mp | |
| 09 | Nyitvatartási idő 240 mp | |
| 10 | Nyitvatartási idő 300 mp | |

Timeout

Ha a kívánt paraméter mentéséhez nem nyomja meg 60 mp-en belül a **P**-gombot, akkor a korábban beállított paraméter marad eltárolva.

6.1.12 35 jelű menü: Automatikus utánzárás a részleges nyitás pozíciójából**MEGJEGYZÉSEK:**

- Az automatikus utánzárást az EN 12453 szabvány érvényességi területén csak akkor szabad / lehet aktiválni, ha az alapkiviteli felszereltség részeként szállított erőhatároláson kívül legalább egy **kiegészítő** biztonsági berendezés (fényzorompó) is csatlakoztatva van.
- A **kiegészítő** biztonsági berendezést (fényzorompót) kötelező előre betanítani.
- Ha az automatikus utánzárás beállításra került (**34 – 35** jelű menü), automatikusan aktiválódik az előjelzési idő is (**32** jelű menü – **02** paramétere).

A kívánt funkció beállításához:

- ▶ Válassza ki a menüt és a kívánt funkció paraméterét, ahogy az a 6. fejezetben le van írva.

| 35 | Automatikus utánzárás – részleges nyitás | |
|----|---|---|
| 00 | deaktivált |  |
| 01 | Nyitvatartási idő azonos a 34 jelű menüben beállítottal | |
| 02 | Nyitvatartási idő 5 perc | |
| 03 | Nyitvatartási idő 15 perc | |
| 04 | Nyitvatartási idő 30 perc | |
| 05 | Nyitvatartási idő 45 perc | |
| 06 | Nyitvatartási idő 60 perc | |
| 07 | Nyitvatartási idő 90 perc | |
| 08 | Nyitvatartási idő 120 perc | |
| 09 | Nyitvatartási idő 180 perc | |
| 10 | Nyitvatartási idő 240 perc | |

Timeout

Ha a kívánt paraméter mentéséhez nem nyomja meg 60 mp-en belül a **P**-gombot, akkor a korábban beállított paraméter marad eltárolva.

6.1.13 36 jelű menü: Részleges nyitás pozíciójának megváltoztatása

A részleges nyitás pozíciója a 3. rádiós csatorna (13 jelű menü), külső vevőegység, az UAP 1 vagy UAP 1-300 kiegészítő panel vagy egy, a 20 / 23 jelű kapcsokra adott impulzus révén indítható.

A részleges nyitás pozíciója

| 2-szárnyú kapuszerkezet | 1-szárnyú kapuszerkezet |
|--|--|
| Gyárilag az A jelű szárny komplett nyitástávolsága van előre beállítva. | Gyárilag a működési út fele van előre beállítva. |

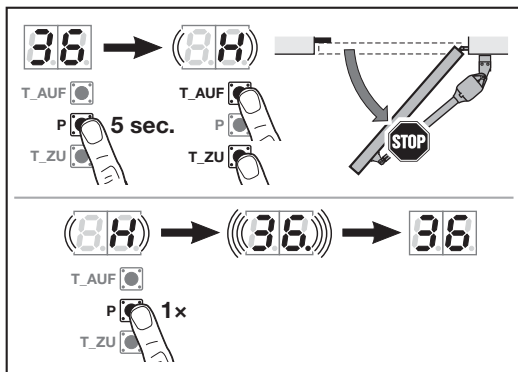

A részleges nyitás pozíciójának megváltoztatásához:

- Válassza ki a **36** jelű menüt.
- Tartsa nyomva a **P**-gombot 5 másodpercig és aktiválja a menüt.
- Futtassa a kaput a **T-Auf** vagy **T-Zu** gombbal a kívánt pozícióba.
Kapufutás közben villog
 - 88 2-szárnyú kapuszerkezetnél,
 - 8H 1-szárnyú kapuszerkezetnél.
- Nyomja meg a **P**-gombot, hogy ez a pozíció elmentésre kerüljön.
 - gyorsan villog a **36**, a tizedespont világít.
 - 36** világít.

A részleges nyitás új pozíciója tárolva van.

Ha a kiválasztott pozíció túl közel esik a Kapu-Zárva végálláshoz, akkor villogó tizedesponttal megjelenik az **1** hibakód (lásd a 17. fejezetet). Automatikusan a lehető legkisebb pozíció kerül beállításra.

7 Befejező munkálatok

Az üzembe helyezés összes szükséges lépésének befejezését követően:

- Helyezze fel a vezérlésház és a meghajtás fedelét.

7.1 Rögzítse a figyelmeztető táblácskát

- A kapuval szállított figyelmeztető táblát jól látható helyen, tartós módon rögzítse a kapun.

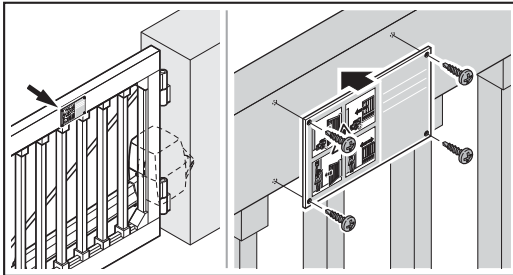

7.2 Működésellenőrzés

Ahhoz, hogy a biztonsági visszanyitást ellenőrizze:

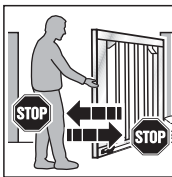

- Mindkét kezével tartson ellen a **záródó** kapunak. A kapuszerkezetnek meg kell állnia, és meg kell kezdenie a biztonsági visszanyitást.
- Mindkét kezével tartson ellen a **felnyíló** kapunak. A kapuszerkezetnek meg kell állnia, és meg kell kezdenie a biztonsági visszanyitást.

- Ha a biztonsági visszanyitás nem működik, bízson meg közvetlenül szakembert az ellenőrzéssel vagy a javítással.

FIGYELMEZTETÉS

Sérülésveszély a nem működő biztonsági berendezések miatt

Ha a biztonsági berendezések nem működnek, a hibás működés sérülésekhez vezethet.

- A tanulót után a beüzemelőknek ellenőriznie kell a biztonsági berendezés(ek) működését.

A kapuszerkezet csak ezek csatkozatása mellett üzemkész.

8 Rádiós távvezérlés

VIGYÁZAT

Sérülésveszély akaratlan kapumozgás miatt

A rádiós rendszer tanítási folyamata közben akaratlan kapumozgás léphet fel.

- ▶ Figyeljen arra, hogy a rádiós rendszer tanítása során ne tartózkodjanak személyek vagy tárgyak a kapu mozgástartományában.

Ha a rádiós rendszert üzembe helyezi, bővíti vagy megváltoztatja:

- Csak akkor lehetséges, ha a meghajtás nyugalomban van.
- Végezzen mindig működésellenőrzést.
- Kizárólag eredeti alkatrészeket használjon.
- A helyi adottságok befolyásolhatják a rádiós rendszer hatótávolságát.
- A GSM-900-telefonok egyidejű használata is befolyásolhatja a hatótávolságot.

9 HS 5 BiSecur kéziadó

FIGYELMEZTETÉS



Sérülésveszély a kapu mozgásakor

Ha a kéziadót működtetik, személyek sérülhetnek meg a kapu mozgásának következtében.

- ▶ Bizonyosodjon meg arról, hogy a kéziadó nem kerül gyermekek kezébe, és csak olyan személyek használják, akik a távvezérelt kapuszerkezetek működéséről ki vannak oktatva!
- ▶ Önnek a kéziadót alapvetően a kapura való rálátás mellett kell használnia, ha a kapuhoz csak egyetlen biztonsági egység van csatlakoztatva!
- ▶ A távvezérelt kapuszerkezetek nyílásán áthajtani ill. átmenni csak akkor szabad, ha a kapu nyugalomban van!
- ▶ Soha ne maradjon a nyitott kapu mozgástartományában.
- ▶ Vegye figyelembe, hogy a kéziadó nyomógombja tévedésből is működtethető (pl. nadrágzsebben / kézitáskában), és ilyenkor akaratlan kapumozgás indulhat meg.

VIGYÁZAT

Égésveszély

Közvetlen napsugárzás vagy nagy hőség erősen felmelegítheti a kéziadót. Használat során ez égési sérülésekhez vezethet.

- ▶ Védje a kéziadót a közvetlen napsugárzástól és a nagy hőtől (pl. a jármű műszerfalának tárolójában).

FIGYELEM

A működőképesség csökkenése környezeti hatásra

Magas hőmérséklet, víz és szennyeződés a kéziadó működését befolyásolja.

Óvja a kéziadót a következő hatásoktól:

- Közvetlen napsugárzás (eng. környezeti hőmérséklet: -20°C -tól $+60^{\circ}\text{C}$ -ig)
- Nedvesség
- Porterhelés

9.1 A kéziadó leírása

▶ Lásd az 5. ábrát

9.2 Elem behelyezése / cseréje

▶ Lásd az 5. ábrát

FIGYELEM

A kéziadó tönkremenetele az elem kifolyása miatt

Az elemek kifolyhatnak és tönkre tehetik a kéziadót.

▶ Távolítsa el az elemet a kéziadóból, ha azt hosszabb ideig nem használja.

9.3 Kéziadó működése

Minden kéziadó-gombhoz tartozik egy rádiós kód.

- ▶ Nyomja meg azt a kéziadó-gombot, amelynek rádiós kódját szeretné kiküldeni.
 - A LED 2 másodpercig kéken világít.
 - A rádiós kód elküldésre került.

MEGJEGYZÉS:

Ha a kéziadógomb rádiós kódja egy másik kéziadóról lett átöröktítve, akkor a kéziadó-gombot az **első** működtetéskor 2 x nyomja meg.

Az akkuállapot lekérdezése a kéziadón

| | |
|---|--|
| A LED 2 x pirosan villan, majd a rádiós kód még elküldésre kerül. | Az elemet hamarosan ki kell cserélni. |
| A LED 2 x pirosan villan, majd a rádiós kód már nem kerül elküldésre. | Az elemet azonnal ki kell cserélni. |

9.4 Egy rádiós kód öröktítése / kiküldése

1. Nyomja meg és tartsa nyomva azt a kéziadó-gombot, amelynek rádiós kódját szeretné öröktíteni / kiküldeni.
 - A LED 2 mp-ig kéken világít, majd kialszik.
 - 5 mp múlva a LED váltakozva pirosan és kéken villog.
 - A kéziadó-gomb elküldi a rádiós kódot.
2. Ha a rádiós kód átküldésre és felismerésre került, engedje fel mindkét kéziadó-nyomógombot.
 - A LED kialszik.

MEGJEGYZÉS:

A rádiós kód továbböröktítésére / kiküldésére 15 másodperce van. Ha az öröktítés / kiküldés ezen időn belül nem volt sikeres, ismételje meg a folyamatot.

9.5 Állapot lekérdezése

9.5.1 Kézi lekérdezés

Ennek a kéziadónak a segítségével lekérdezhető egy szerkezet aktuális állapota. Ehhez a szerkezetnek bidirekcionális rádiós moduldal kell rendelkeznie, és a kéziadó hatótávolságán belül kell lennie.

MEGJEGYZÉS:

Ha egy olyan kéziadógomb kerül megnyomásra, mely nem bidirekcionális rádiós modul vezérel, akkor az állapot lekérdezésének folyamata megszakad.

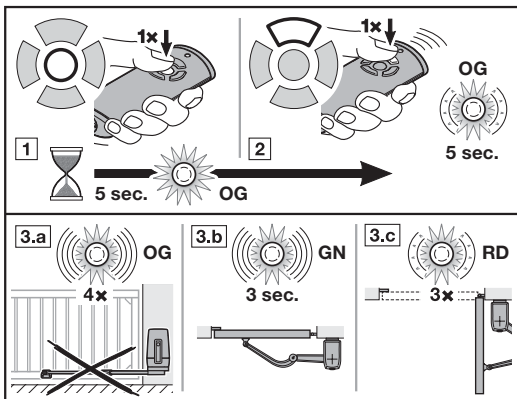

1. Nyomja meg az állapot-/pozíciólekérdező gombot. A LED 5 mp-ig narancsszínben világít.
2. Nyomja meg ezen időn belül azon szerkezet kéziadójának gombját, melynek az állapotát szeretné lekérdezni. A LED max. 5 mp-ig lassan, narancsszínben villog.
3. A szerkezet állapotától függő visszajelzés történik.

| | |
|--|--|
| A LED narancssárgán gyorsan 4 x villog | A szerkezet hatótávolságon kívül van Nincs visszajelzés |
| A LED 3 mp-ig gyorsan, zölden villog | A kapu zárva van |
| A LED lassan 3 x pirosan villog | A kapu nincs zárva |

Egy újabb állapotlekérdezés csak azt követően lehetséges, miután a LED kialudt.

9.5.2 Automatikus visszajelzés a kézi lekérdezés után

Ha a kézi lekérdezést követően ugyanazt a kéziadó gombot ismét megnyomja, akkor az adott szerkezet állapotáról automatikus visszajelzést kap, amint az eléri valamelyik végállását.

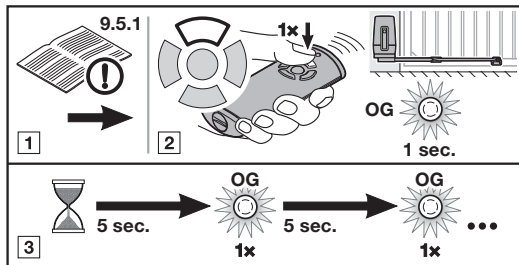

- Végezzen el egy kézi állapotlekérdezést, ahogy az a 9.5.1. fejezetben le van írva.

VIGYÁZAT

Ha a szerkezet már áll, akkor a kéziadó-gomb újabb megnyomása egy kapufutást indít el.

- Nyomja meg 5 mp-en belül **újra** azon szerkezet kéziadójának gombját, melynek az állapotát szeretné lekérdezni. A rádiós kód elküldésre kerül. A LED narancsszínben világít.
- A szerkezet állapota 5 mp-ként lekérdezésre kerül. A LED narancsszínben világít.
- Ha a szerkezet állapota ismert, akkor automatikusan a megfelelő visszajelzés történik.

| | |
|--------------------------------------|--------------------|
| A LED 3 mp-ig gyorsan, zölden villog | A kapu zárva van |
| A LED lassan 3 x pirosan villog | A kapu nincs zárva |

MEGJEGYZÉS:

Ha az előjelzési idő vagy a nyitvatartási idő aktiválva van, akkor nem lehetséges automatikus visszajelzés.

9.6 Kéziadó resetelése

- Nyissa fel az elemtartó fedelét.
- Vegye ki az elemet 10 mp-re.
- Nyomjon meg egy kéziadó-gombot, és tartsa nyomva azt.
- Helyezze be az elemet és zárja vissza az elemtartó fedelét.
 - A LED 4 mp-ig lassan, kéken villog.
 - A LED 2 mp-ig gyorsan, kéken villog.
 - A LED hosszan, kéken világít.
- Engedje el a kéziadó-nyomógombot. **Az összes rádiós kód új hozzárendelést kap.**

MEGJEGYZÉS:

Ha Ön idő előtt elengedi a kéziadó-gombot, akkor az új rádiós kód nem kerül hozzárendelésre.

9.7 LED-kijelzés

Kék (BU)

| Állapot | Funkció |
|--|--|
| 2 mp-ig világít | Rádiós kód küldése |
| lassan villog | A kéziadó tanulómódban van |
| a lassú villogás után gyorsan villog | A tanulás közben egy érvényes rádiós kód került felismerésre |
| 4 mp-ig lassan villog, 2 mp-ig gyorsan villog, hosszan világít | A reset megtörtént és a folyamat befejeződött |

Piros (RD)

| Állapot | Funkció |
|-------------------|------------------------------|
| villog 2 x | Az elem már majdnem lemerült |
| lassan 3 x villog | Állapot: kapu nincs zárva |

Kék (BU) és piros (RD)

| Állapot | Funkció |
|--------------------|--|
| Váltakozó villogás | A kéziadó örökítő / adó üzemmódban van |

Narancssárga (OG)

| Állapot | Funkció |
|-----------------------|--|
| 5 mp-ig világít | Az állapotlekérdezés aktiválva lett |
| 5 mp-ig lassan villog | Állapot lekérdezése |
| gyorsan 4 x villog | A szerkezet hatótávolságon kívül van. Nincs visszajelzés |
| Röviden világít | Az állapot 5 mp-ként lekérdezésre kerül |

Zöld (GN)

| Állapot | Funkció |
|------------------------|---------------------------|
| 3 mp-ig gyorsan villog | Állapot: kapu nincs zárva |

9.8 A kéziadó tisztítása

| FIGYELEM |
|---|
| <p>A kéziadó hibás tisztítás miatti károsodása</p> <p>Az arra alkalmatlan tisztítószer megtámadhatja a kéziadó házáat, valamint a kéziadó-nyomógombokat.</p> <p>► A kéziadót csak tiszta, puha és nedves kendővel tisztítsa.</p> |

MEGJEGYZÉS:

A fehér kéziadó-nyomógomb hosszú ideig tartó rendszeres használat esetén elszíneződhet, ha kozmetikai termékekkel (pl. kézkrem) érintkezik.

9.9 Megsemmisítés



A elektromos és elektronikai eszközöket, valamint az elemeket nem szabad a háztartási hulladékba dobni, hanem ezeket az erre rendszeresített átvételi- és gyűjtőhelyeken kell leadni.



9.10 Műszaki adatok

| | |
|-----------------------------|-------------------------------------|
| Típus | HS 5 BiSecur kéziadó |
| Frekvencia | 868 MHz |
| Tápfeszültség | 1 × 1,5V elem, típus: AAA (LR03) |
| Eng. környezeti hőmérséklet | -20 °C-tól +60 °C-ig |
| Védettség | IP 20 |

9.11 Kivonat a kéziadó megfelelőségi nyilatkozatából

A fent nevezett termék megfelelését a Radio Equipment Directive (RED) 2014/53/EU irányelv előírásainak a következő szabályok betartása igazolja:

- EN 60950:2000
- EN 300 220-1
- EN 300 220-3
- EN 301 489-1
- EN 301 489-3

Az eredeti megfelelőségi nyilatkozat a gyártótól megkérhető.

10 Külső rádiós vevőegység*

Külső rádiós vevőegységgel lehet, pl. korlátozott hatótávolság esetén, az impulzusos funkciókat, a részleges nyitást vagy a Nyit/Zár irányváltást vezérelni.

Egy külső rádiós vevőegység utólagos csatlakoztatásakor az integrált rádiós modul rádiós kódjait okvetlenül törölni kell (lásd a 6.1.5 fejezetet).

MEGJEGYZÉSEK:

- Az antennával ellátott külső rádiós vevőegységhez nem szabad fém tárgyaknak (szegek, rácsrudak, stb.) hozzáérniük.
- A legjobb helyzetet próbálkozásokkal határozza meg.
- A GSM -900-telefonok egyidejű használata is befolyásolhatja a hatótávolságot.

10.1 Rádiós kód betanítása a külső rádiós vevőegységre

- ▶ Egy kéziadó nyomógombjának rádiós kódját a külső vevőegység használati utasítása alapján tanítsa be.

10.2 Kivonat a vevőegység megfelelőségi nyilatkozatából



A fent nevezett termék megfelelését a Radio Equipment Directive (RED) 2014/53/EU irányelv előírásainak a következő szabályok betartása igazolja:

- EN 300 220-3
- EN 301 489-1
- EN 301 489-3

Az eredeti megfelelőségi nyilatkozat a gyártótól megkérhető.

* – Kiegészítő, nem része a szériafelszereltségnek.

11 Üzemeltetés

| | |
|---|--|
|  | FIGYELMEZTETÉS |
|  | <p>Sérülésveszély a kapu mozgásakor</p> <p>A kapu tartományában a mozgásban lévő kapu sérüléseket vagy károsodásokat okozhat.</p> <ul style="list-style-type: none"> ▶ Gyerekeknek nem szabad a kapuszerkezettel játszani. ▶ Győződjön meg arról, hogy a kapu mozgástartományában nincsenek személyek vagy tárgyak. ▶ Ha a kapuszerkezet csak egyetlen biztonsági berendezéssel van ellátva, akkor a szárnyaskapu-meghajtást csak abban az esetben üzemeltesse, ha a szárnyaskapu mozgástartományát belátja. ▶ Ellenőrizze a kapufutást, amíg a kapu a végállást el nem éri. ▶ A távvezérelt kapuszerkezetek nyílásán áthajtani ill. átmenni csak akkor szabad, ha a kapu nyugalomban van! ▶ Soha ne maradjon a nyitott kapu mozgástartományában. |
|  | |

| | |
|---|-----------------------|
|  | FIGYELMEZTETÉS |
| <p>Beszorulási veszély a fő záróélnél és a mellék záróélnél</p> <p>A kapu futása során ujjai vagy végtagjai a kapu és a fő záróél, valamint a mellék záróélek közé csípődhetnek.</p> <ul style="list-style-type: none"> ▶ Ne nyúljon a kapu futása közben a fő záróélhez vagy a mellék záróélekhez. | |

11.1 A felhasználók kioktatása

- ▶ Oktassa ki az összes személyt, aki a kapuszerkezetet használja, a meghajtás rendeltetésszerű és biztonságos használatáról.
- ▶ Mutassa be és tesztelje a mechanikus reteszelés kioldását valamint a biztonsági visszanyitást is.

11.2 A különböző rádiós kódok funkciói

Minden kéziadó-nyomógomb egy rádiós kódhoz van hozzárendelve. Ahhoz, hogy a meghajtást kéziadóval működtetni lehessen, az adott kéziadó-nyomógomb rádiós kódját az integrált vevőegység kívánt funkciójára csatornájára kell betanítani.

- ▶ Lásd a 6.1.4. fejezetet

MEGJEGYZÉS:

Ha a betanított kéziadó gomb rádiós kódja korábban egy másik kéziadóról lett átöröktve, akkor a kéziadó gombot az **első** működtetéskor 2 x nyomja meg.

11.2.1 1. csatorna / impulzus

A szárnyaskapu-meghajtás impulzuskövető normál üzemmódban működik. A megfelelő kéziadó gomb vagy egy külső nyomógomb megnyomása impulzusadást indít.

1. impulzus: A kapu futása megindul az egyik végállás irányába.
2. impulzus: A kapu megáll.
3. impulzus: A kapufutás megindul az ellenkező irányba.
4. impulzus: A kapu megáll.
5. impulzus: A kapufutás megindul az 1. impulzushoz kiválasztott végállás irányába.

stb.

11.2.2 2. csatorna / lámpa

Csak HOR 1* opciós relé vagy egy UAP 1 univerzális adapterpanel használata és csatlakoztatott külső lámpa, pl. udvari világítás esetén.

11.2.3 3. csatorna / részleges nyitás

Ha a kapu **nem a részleges nyitás pozíciójában** van, akkor a *Részleges Nyitás* rádiós kód a kaput ebbe a pozícióba futtatja.

Ha a kapu a **Részleges Nyitás pozíciójában** van, akkor

- a *Részleges Nyitás* rádiós kód a kaput a Kapu-Zárva végállásba futtatja.
- az *Impulzus* rádiós kód a kaput a Kapu-Nyitva végállásba futtatja.

11.2.4 4/5. csatorna / irányváltás Kapu-Nyit / Kapu-Zár

4. csatorna / irányváltás Kapu-Nyit

A *Kapu-Nyit* rádiós kód hatására a kapu impulzuskövetéssel (Nyit – Stop – Nyit – Stop) a Kapu-Nyitva végállásba fut.

5. csatorna / irányváltás Kapu-Zár

A *Kapu-Zár* rádiós kód hatására a kapu impulzuskövetéssel (Zár – Stop – Zár – Stop) a Kapu-Zárva végállásba fut.

* – Kiegészítő, nem része a szériafelszereltségnek!

11.3 Viselkedés feszültségkimaradásnál (szükségakku nélkül)

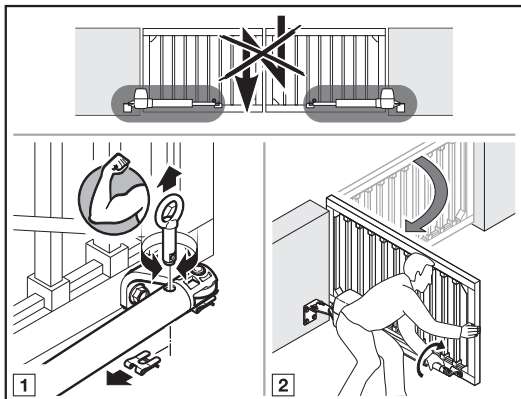

Áramszünet esetén a kaput kézzel kell kinyitni és bezárni. Ehhez a meghajtást ki kell reteszelnie.

Ha a kapu kiegészítésként egy elektromos zárral is biztosítva van, akkor előbb reteszelve ki az elektromos zárat a megfelelő kulccsal.

11.4 Viselkedés a feszültség visszatérése után (szükségakku nélkül)

A feszültség visszatérése után:

- 1 mp-ig világít a **8.8.** a kijelzőn.
Vagy
- a **8.8.** villog, amíg az összes betanított rádiós kód betöltésre nem kerül.

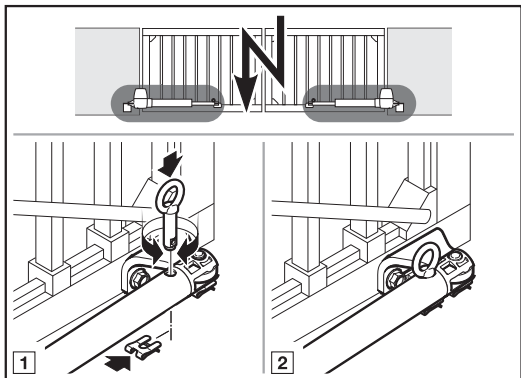

Feszültségkimaradás esetén a meghajtás a következő impulzusparancsra egy referenciatutást végez.

- ▶ Ismét kapcsolja össze a kaput a meghajtással.

11.5 Referenciatutás

2-szárnyú kapuszerkezet



1-szárnyú kapuszerkezet



Egy referenciatutás szükséges:

- Ha egy feszültségkimaradás után a kapu pozíciója nem ismert.
- Ha az erőhatárolás 3 x működésbe lép egy Kapu-Nyitás vagy Kapu-Zárás irányú futás közben.

A referenciatutás az alábbiak szerint történik:

- Csak Kapu-Zár irányba.
- Csökkentett sebességgel.
- Az utoljára betanított erőkhöz képest csekély erőnöveléssel.
- Erőhatárolás nélkül

Egy impulzusparancs indítja a referenciatutást.

A meghajtás a Kapu-Zárva végállásig fut.

Ha a veszélyeztetett tartomány nincs biztosítva fényzorompóval, akkor a referenciatutást csak a kapura való rálátás mellett szabad elindítani.

12 Ellenőrzés és karbantartás

A szárnyaskapu-meghajtás karbantartásmentes.

A saját biztonsága érdekében azonban azt ajánljuk, hogy a kapuberendezés gyártó útmutatása szerinti ellenőrzését és karbantartását szakemberrel, **évente** végeztesse el.

FIGYELMEZTETÉS

Sérülésveszély váratlan kapumozgás miatt

Váratlan kapuműködés jöhet létre, ha a kapuszerkezeten végzett átvizsgálási- és karbantartási munkák során egy harmadik személy véletlenül visszkapcsolja azt.

- ▶ Minden munkát előtt feszültségmentesítse a kapuszerkezetet **és** húzza ki a hálózati dugaszt és ha van, a szükségakku csatlakozóját.
- ▶ Biztosítsa a berendezést az illetéktelen visszkapcsolás ellen.

Vizsgálatot vagy szükséges javítást csak szakképzett személy végezhet. Forduljon ez esetben szakkereskedőinkhez.

Az üzemeltető elvégezheti a szemrevételező vizsgálatot.

- ▶ Ellenőrizze az összes biztonsági és védelmi funkciót **havonta**.
- ▶ **Félévente** ellenőrizze a 8k2 biztonsági kontaktsín működését.
- ▶ A meglévő hibákat ill. hiányosságokat **azonnal** el kell hártani.

12.1 Biztonsági visszanyitás / ellenirányú futás ellenőrzése

Ahhoz, hogy a biztonsági visszanyitást / ellenirányú futást ellenőrizze:

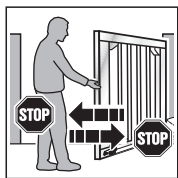

1. Mindkét kezével tartson ellen a **záródó** kapunak. A kapuszerkezetnek meg kell állnia, és meg kell kezdenie a biztonsági visszanyitást.
2. Mindkét kezével tartson ellen a **felnyíló** kapunak. A kapuszerkezetnek meg kell állnia, és meg kell kezdenie a biztonsági visszanyitást.

- ▶ Ha a biztonsági visszanyitás nem működik, bízson meg közvetlenül szakembert az ellenőrzéssel vagy a javítással.

13 Jótállási feltételek

A jótállás időtartama

A törvény szerinti szavatossági időn felül mi az alábbi részleges jótállást biztosítjuk a vásárlás dátumától számítva:

- 5 év a meghajtástechnikára, a motorra és a motorvezérlésre
- 2 év a távvezérlésre, a kiegészítőkre és az egyedi berendezésekre

A jótállási igénybevétele nem hosszabbítja meg a jótállási időt. A pótkatrész-szállításokra és utójavítási munkákra a jótállási idő 6 hónap, de legalább a folyamatban lévő jótállás határideje érvényes.

Előfeltételek

Jótállási igény csak abban az országban érvényesíthető, ahol a készüléket vásárolták. A terméket az általunk megadott forgalmazói úton keresztül kell megvásárolni. Jótállási igény csak azokra a károokra érvényesíthető, amelyek magán a szerződés tárgyán keletkeztek.

A vásárlási bizonylat igazolásként szolgál az Ön jótállási igényéhez.

Szolgáltatások

A jótállás időtartama alatt elhárítunk minden hiányosságot a terméken, ami igazolhatóan anyag- vagy gyártói hibára vezethető vissza. Kötelezettséget vállalunk arra, hogy választásunk szerint a hibás árut ingyenesen kicseréljük hibátlan árura, azt utólag megjavítjuk vagy értékcsökkenéssel kárpótolunk. A kicserélt alkatrészek a mi tulajdonunkba mennek át.

A jótállás nem tartalmazza a ki- és beszerelés, a megfelelő alkatrészek ellenőrzési költségeinek megtérítését, valamint az elmaradt nyereséggel és kártérítéssel szemben támasztott követelések megtérítését.

Hasonlóképpen kizárva az alábbiak okozta károk:

- szakszerűtlen beépítés és csatlakoztatás,
- szakszerűtlen üzembe helyezés és használat,
- külső hatások, mint pl. tűz, víz, normálistól eltérő időjárási hatások
- baleset, leesés vagy ütközés általi mechanikai sérülések
- gondatlan vagy szándékos rongálás,
- normál kopás vagy karbantartási hiányosság
- nem szakképzett személy általi javítás
- idegen eredetű alkatrészek használata
- a típus tábla eltávolítása vagy felismerhetetlenné tétele

14 Kivonat a beépítési nyilatkozatból

(a 2006/42/EK Gépek irányelve II. függelékének, 1.B része szerinti értelmében egy részben kész gép beépítéshez)

A hátoldalon ismertetett termék fejlesztése, konstruálása és gyártása az alábbi irányelvekkel összhangban történt:

- 2006/42/EK Gépek irányelve
- 2011/65/EU irányelv (RoHS direktíva)
- 2014/35/EU Kisfeszültség irányelve
- 2014/30/EU Elektromágneses összeférhetőség irányelve

Alkalmazott és felhasznált szabványok és specifikációk:

- EN ISO 13849-1, PL „c”, Cat. 2
Gépek biztonsága – vezérlések biztonsági vonatkozásai – 1. rész: Általános kialakítási irányelvek
- EN 60335-1/2, továbbá
a kapukhoz való elektromos készülékek / meghajtások biztonsága
- EN 61000-6-3
Elektromágneses összeférhetőség – zavar kibocsátás
- EN 61000-6-2
Elektromágneses összeférhetőség – zavartűrés

A 2006/42/EK irányelv értelmében a részben kész gép csak arra szolgál, hogy beépítsék egy másik gépbe vagy másik részben kész gépbe vagy berendezésbe vagy ahhoz hozzászerezlik, ezáltal az így létrejött gépre ez az irányelv vonatkozik.

Ezért ezt a terméket csak akkor szabad üzembe helyezni, ha megállapításra került, hogy a teljes gép / berendezés, amibe be lett építve, megfelel a fenti EK-irányelv határozatainak.

Ha a terméken velünk nem egyeztetett változtatást hajtanak végre, ez a nyilatkozat érvényességét veszti.

15 Kiszereles és megsemmisítés

MEGJEGYZÉS:

A kiszereles folyamán tartsa be az érvényben lévő biztonsági előírásokat.

Hagyja a szárnyaskapu-meghajtás ezen utasítás értelmében fordított sorrendben történő kiszerelesét és szakszerű megsemmisítését szakemberre.

16 Műszaki adatok

| | |
|---|---|
| Hálózati csatlakozás | 230–240 V~, 50 Hz |
| Standby | < 0,5 W |
| Védettség | <ul style="list-style-type: none"> • IP 44 meghajtás • IP 65 Vezérlésház |
| Hőmérséklet-tartomány | -20 °C-tól +60 °C-ig |
| Max. szárny szélesség | Meghajtástípustól függően: 2.500 mm / 4.000 mm |
| Max. kapumagasság | 2 000 mm |
| Max. kapuszárny súly | Meghajtástípustól függően: 220 kg / 400 kg |
| Max. kapuszárny-burkolat | Kapufelülettől függő. A helyi szélterhelést is figyelembe kell venni kapuburkolat használata esetén (EN 13241-1). |
| Névleges forgatónyomaték | Lásd a típustáblát |
| Max. forgatónyomaték | Lásd a típustáblát |
| Max. üresjárat fordulat/szám | Meghajtástípustól függően: 2,6 min ⁻¹ / 2,7 min ⁻¹ |
| Fordulatszám névleges nyomaték mellett | Meghajtástípustól függően: 2,5 min ⁻¹ / 2,6 min ⁻¹ |
| Ciklusszám (Nyitás / Zárás) naponta / óránként | Lásd a típustáblát |
| Max. nyitásszög | 125° |
| Meghajtásház | Alumínium-öntvény és időjárásálló, üvegszál erősített műanyag |
| Vezérlés | Mikroprocesszoros vezérlés, programozható |
| Vezérlő feszültség | 24 V / 37 V DC (kapcsolható) |
| Max. vezeték hossz | 30 m |
| Csatlakozások | Dugaszos-csavaros csatlakozók |
| Végállás-lekapcsolás / erőhatárolás | Elektronikus |
| Lekapcsoló-automatika | <ul style="list-style-type: none"> • Mindkét irányban automatikusan külön-külön megtanulásra kerül. • Erőhatárolás mindkét futásirányhoz, öntanuló és önellenőrző |
| Egyedi funkciók | <ul style="list-style-type: none"> • Stoppgomb / megszakító csatlakoztatható • Fénysorompó vagy záróélvédelem csatlakoztatható • Opció relé jelzőlámpához, • kiegészítő külső megvilágítás csatlakoztatható a HCP-Bus adapterén keresztül |
| Nyitvatartási idő | <ul style="list-style-type: none"> • Fénysorompó szükséges! • 5–300 mp között beállítható • beállítható 5 mp–240 perc között a Részleges Nyitáshoz • rövidített nyitvatartási idő az áthajtást ellenőrző fénysorompó hatására |
| Rádiós komponensek | <ul style="list-style-type: none"> • Integrált rádiós vevőegység • Kéziadó |

17 Hibák / karbantartások és üzemállapotok megjelenítése

17.1 Hibák és figyelmeztetések megjelenítése



















| Kijelző | Hiba / Figyelmeztetés | Lehetséges ok | Segítség |
|--------------------|---|---|--|
| 8.8 _(*) | Visszanyitási határ beállítása nem lehetséges. | Az SKS visszanyitási határának beállításakor akadály volt a működési úton. | Hárítsa el az akadályt. |
| | A Részleges Nyitás pozíciójának beállítása nem lehetséges | A Részleges Nyitás pozíciója túl közel található a Kapu-Zárva végálláshoz | A Részleges Nyitást nagyobbra kell venni |
| 2.8 _(*) | Biztonsági berendezés az SE1 aljzaton | Nincs biztonsági berendezés csatlakoztatva. | Egy biztonsági berendezés csatlakoztatva van vagy a menüben be van állítva. |
| | | A biztonsági berendezés jele megszakadt. | A biztonsági berendezést be kell állítani vagy szabályozni. Ellenőrizze a vezetékeket, adott esetben cserélje ki. |
| | | A biztonsági berendezés hibás. | Cserélje ki a fényzorompót. |
| 2.2 _(*) | Biztonsági berendezés az SE2 aljzaton | Nincs biztonsági berendezés csatlakoztatva. | Egy biztonsági berendezés csatlakoztatva van vagy a menüben be van állítva. |
| | | A biztonsági berendezés jele megszakadt. | A biztonsági berendezést be kell állítani vagy szabályozni. Ellenőrizze a vezetékeket, adott esetben cserélje ki. |
| | | A biztonsági berendezés hibás. | Cserélje ki a fényzorompót. |
| 2.3 _(*) | Biztonsági berendezés az SE3 aljzaton | Nincs biztonsági berendezés csatlakoztatva. | Egy biztonsági berendezés csatlakoztatva van vagy a menüben be van állítva. |
| | | A biztonsági berendezés jele megszakadt. | A biztonsági berendezést be kell állítani vagy szabályozni. Ellenőrizze a vezetékeket, adott esetben cserélje ki. |
| | | A biztonsági berendezés hibás. | Cserélje ki a fényzorompót. |
| 8.3 _(*) | Erőhatárolás <i>Kapu-Zár</i> irányban | A kapu túl nehézjárású vagy egyenetlen futású. | Korrigálja a kapufutást. |
| | | Akadály van a kapu területén. | Távolítsa el az akadályt, adott esetben tanítsa újra a meghajtást. |
| 8.4 _(*) | Nyugalmi áramkör megszakadt | Nyitott a nyitókontaktus a 12 / 13 kapcsokon. | Zárja a kontaktust. |
| | | A nyugalmi áramkör megszakadt. | Ellenőrizze a nyugalmi áramkört. |
| 8.5 _(*) | Erőhatárolás <i>Kapu-Nyit</i> irányban | A kapu túl nehézjárású vagy egyenetlen futású. | Korrigálja a kapufutást. |
| | | Akadály van a kapu területén. | Távolítsa el az akadályt, adott esetben tanítsa újra a meghajtást. |
| 8.6 _(*) | Rendszerhiba | Belső hiba | Végezzen gyári resetet és tanítsa be újból a meghajtást, szükség esetén cserélje ki. |
| | Futásidő-korlátozás | A meghajtás hibás. | Cserélje ki a meghajtást. |
| 8.7 _(*) | Kommunikációs hiba | A kiegészítő panellel való kommunikáció hibára futott (pl. UAP 1 vagy UAP 1-300, ESE) | Ellenőrizze a vezetékeket, adott esetben cserélje ki. |
| | | | Ellenőrizze a kiegészítő panelt, adott esetben cserélje ki. |

| Kijelző | Hiba / Figyelmeztetés | Lehetséges ok | Segítség |
|---------------------|---|--|--|
| 8.8 ^(*) | Kezelőelemek / működtetés | Hiba az adatbeadásban | Ellenőrizze a beadott értéket és változtasson |
| | | Érvénytelen érték megadva | Ellenőrizze a megadott értéket és változtasson |
| 8.9 ^(*) | Specifikus, betanított biztonsági berendezésekhez | A tesztelt biztonsági berendezés jele megszakadt. | Ellenőrizze a biztonsági berendezést, adott esetben cserélje ki. |
| | | 8k2 biztonsági kontaktsín megszakadt | Hárítsa el az akadályt. |
| | | 8k2 biztonsági kontaktsín meghibásodott vagy nincs csatlakoztatva. | Ellenőrizze a 8k2 biztonsági kontaktsínt. |
| 8.13 ^(*) | Túl alacsony feszültség | | Akkuüzem esetén: jelzés. Hálózati tápfeszültség esetén: belső hiba vagy jelzés |
| | | | |
| 8.17 ^(*) | Feszültséghiba (túl magas vagy alacsony feszültség) | | Töltse fel az akkut, ellenőrizze a feszültségforrást. |
| 8.8 | 2-szárnyú kapuszerkezet: Nincs referenciapont, kapuhelyzet ismeretlen | Feszültségkimaradás | Kapu futtatása a Kapu-Zárva végállásba. |
| | | Az erőhatárolás egymás után 3 x működésbe lépett. | |
| 8.8 | 1-szárnyú kapuszerkezet: Nincs referenciapont, kapuhelyzet ismeretlen | Feszültségkimaradás | Kapu futtatása a Kapu-Zárva végállásba. |
| | | Az erőhatárolás egymás után 3 x működésbe lépett. | |
| (8.1n) | Karbantartási intervallum jelzése villog minden kapufutás közben. | Nem hiba. Túl lett lépve a szerelő által beállított karbantartási intervallum. | A kapuberendezés ellenőrzését és karbantartását, a gyártó útmutatása szerint, szakértővel végeztesse el. |

17.2 Az üzemállapotok kijelzése 2-szárnyú kapuszerkezethez











| | | | |
|--------------------|---|--------------------|--|
| (8.8) | Az összes betanított rádiós kód betöltésre kerül. | 8.0 | A meghajtás nincs betanítva. ▶ Tanítsa be a meghajtást (lásd az 5. fejezetet). |
| 8.8 | Az A + B szárny a Kapu-Zárva végállásban található. | 8.8 | Az A + B szárny a Kapu-Nyitva végállásban található. |
| (8.8) | Az A + B szárny a Kapu-Zárva végállás irányába fut. | ((8.8)) | Az A + B szárny a Kapu-Nyitva végállás irányába fut vagy az automatikus utánzárás aktív. |
| ((8.8)) | Az A + B szárny a Kapu-Zár irányban van és az előjelzési idő aktív. | ((8.8)) | Az A + B szárny a Kapu-Nyit irányban van és az előjelzési idő aktív. |
| ((8.8)) | Az A + B szárny egy közbenső helyzetben található és az előjelzési idő aktív. | 8.8 | Az A jelű szárny egy közbenső helyzetben található. |
| ((8.8)) | Az A jelű szárny a Részleges Nyitás pozíciójának irányába fut. | 8.8 | Az A jelű szárny a Részleges Nyitás pozíciójában található. |
| (8.8) | Kommunikáció felépítése a meghajtással. | | |
| 0.8 | Az üzembe helyezés és a tanulót során a végálláskapcsoló nem lépett működésbe. | 0.8 | Az üzembe helyezés és a tanulót során a végálláskapcsoló működésbe lépett. |
| 8.8 ^(*) | Egy rádiós kód impulzusbemenete (1 x villan). | 8.8 ^(*) | Állapotjelzés küldése a kéziadóra (1 x villan). |
| | Standby (lassan villog) | | |





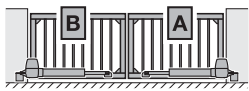

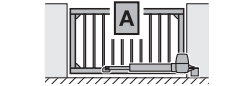
17.3 Az üzemállapotok kijelzése 1-szárnyú kapuszerkezethez



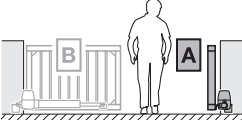

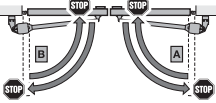
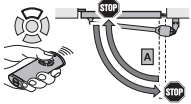

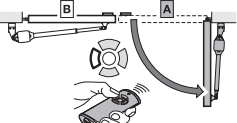
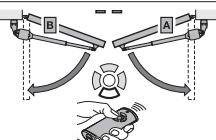
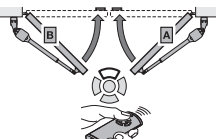



| | | | |
|--|---|---|---|
|  | Az összes betanított rádiós kód betöltésre kerül. |  | A meghajtás nincs betanítva. ▶ Tanítsa be a meghajtást (lásd az 5. fejezetet). |
|  | Az A jelű szárny a Kapu-Zárva végállásban található. |  | Az A jelű szárny a Kapu-Nyitva végállásban található. |
|  | Az A jelű szárny a Kapu-Zárva végállás irányába fut. |  | Az A jelű szárny a Kapu-Nyitva végállás irányába fut vagy az automatikus utanzárás aktív. |
|  | Az A jelű szárny a Kapu-Zár irányban van és az előjelzési idő aktív. |  | Az A jelű szárny a Kapu-Nyit irányban van és az előjelzési idő aktív. |
|  | Az A jelű szárny egy közbenső helyzetben található. |  | Az A jelű szárny egy közbenső helyzetben található és az előjelzési idő aktív. |
|  | Kommunikáció felépítése a meghajtással. |  | Az A jelű szárny a Részleges Nyitás pozíciójában található. |
|  | Az A jelű szárny a Részleges Nyitás pozíciójában található és az automatikus utanzárás aktív. |  | Az A jelű szárny a Részleges Nyitás pozíciójában található és az előjelzési idő aktív. |
|  | Az üzembe helyezés és a tanulóút során a végállaskapcsoló nem lépett működésbe. |  | Az üzembe helyezés és a tanulóút során a végállaskapcsoló működésbe lépett. |
|  | Egy rádiós kód impulzusbemenete (1 x villan). |  | Állapotjelzés küldése a kéziadóra (1 x villan). |
| | |  | Standby (lassan villog) |









18 Menü- és programozási áttekintés

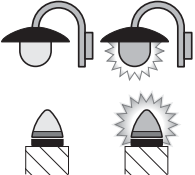



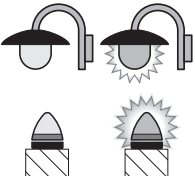

A nevezett gyári beállítások a RotaMatic meghajtástípusra érvényesek.

| Szimbólum | Menü | Funkciók / paraméterek | Megjegyzés |
|--|---|-------------------------|---|
| |  | | A programozó üzemmód megnyitása / elhagyása |
| Meghajtástípus kiválasztása | | | |
| RotaMatic |  | |  Az olyan standard beállítások, mint a sebesség, a lassított stop, a biztonsági berendezések ellenirányú mozgásának viselkedése, a visszanyitási határ, stb. gyárilag előre be vannak állítva) |
| RotaMatic P / L |  | | |
| VersaMatic |  | | |
| VersaMatic P |  | | |
| Kapukivitel kiválasztása | | | |
|  |  | 2-szárnyú kapuszerkezet |  |
|  |  | 1-szárnyú kapuszerkezet | |

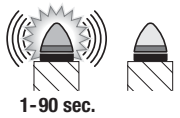
| Szimbólum | Menü | Funkciók / paraméterek | Megjegyzés |
|---|------|---|--|
| Részleges Nyitás szárnyának kiválasztása | | | |
|  | 08 | 1. motor részleges nyitása (A jelű szárny) |  |
|  | 09 | 2. motor részleges nyitása (B jelű szárny) | |
| Tanulóutak | | | |
|  | 80 | Végállások és erők újratanítása szerviz / karbantartás vagy változtatás után | |
| Kéziadó betanítása | | | |
|  | 88 | Impulzusos |  |
|  | 82 | Megvilágítás | |
|  | 83 | Részleges nyitás | |
|  | 84 | Irányváltás <i>Kapu-Nyit</i> | |
|  | 85 | Irányváltás <i>Kapu-Zár</i> | |
| Az összes rádiós kód törlése | | | |
|  | 89 | összes kéziadó összes funkció | |

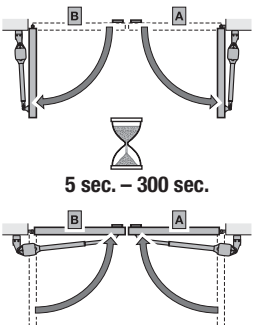
| Szimbólum | Menü | Funkciók / paraméterek | Megjegyzés |
|--|------|--|--|
| Belső megvilágítás / utánvilágítási idő | | | |
|  | 20. | Belső megvilágítás deaktiválva. |  Automatikusan aktiválódik a 31 jelű menü 07 paramétere. |
|  | 21. | Belső megvilágítás / utánvilágítási idő 30 mp | Automatikusan aktiválódik a 31 jelű menü 00 paramétere. |
|  | 22. | Belső megvilágítás / utánvilágítási idő 60 mp | |
|  | 23. | Belső megvilágítás / utánvilágítási idő 120 mp | |
|  | 24. | Belső megvilágítás / utánvilágítási idő 180 mp | |
| Külső megvilágítás / utánvilágítási idő | | | |
|  | 25. | Külső megvilágítás | |
|  | 26. | Külső megvilágítás / utánvilágítási idő 5 perc |  |
|  | 27. | Külső megvilágítás / utánvilágítási idő 10 perc | |
|  | 28. | Külső megvilágítás / utánvilágítási idő HOR 1 vagy UAP 1 3. reléjének funkciójával BE/KI | Külső megvilágítás Be/Ki |

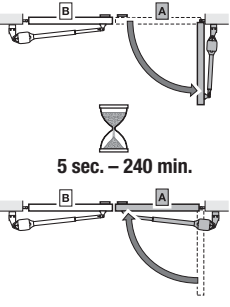
| Szimbólum | Menü | Funkciók / paraméterek | Megjegyzés | | | | | | | | | | | | | | | | | | | | | | | | | | | | | | | | | | |
|--|--|--|------------------------------------|----|--|---|----|--------------------------------|--|----|-------------------------------|--|----|---|--|----|---|--|----|-------------------------------|--|----|--|--|----|---|---|----|--|--|----|--|--|----|--|--|---|
| Kiegészítő funkciók (belső relé) | | | (HOR 1 vagy UAP 1 panel 3. reléje) | | | | | | | | | | | | | | | | | | | | | | | | | | | | | | | | | | |
|  | 30 | <table border="1"> <tr> <td rowspan="10">Paraméter</td> <td>00</td> <td>Külső megvilágítás funkció</td> <td></td> </tr> <tr> <td>01</td> <td>Kapu-Nyitva végállás kijelzése</td> <td></td> </tr> <tr> <td>02</td> <td>Kapu-Zárva végállás kijelzése</td> <td></td> </tr> <tr> <td>03</td> <td>Részleges nyitás végállásának jelzése</td> <td></td> </tr> <tr> <td>04</td> <td>Törlőjel Kapu-Nyit vagy Részleges Nyitás parancsadáskor</td> <td></td> </tr> <tr> <td>05</td> <td>Hibajelzés a kijelzőn (zavar)</td> <td></td> </tr> <tr> <td>06</td> <td>Indítási figyelmeztetés / előjelzés ¹⁾ tartós jel</td> <td></td> </tr> <tr> <td>07</td> <td>Indítási figyelmeztetés / előjelzés ¹⁾ villogó</td> <td></td> </tr> <tr> <td>08</td> <td>Relé meghúz a kapufutás alatt és elejt a végállásokban</td> <td></td> </tr> <tr> <td>09</td> <td>Figyelmeztetés karbantartási intervallumra (In a kijelzőn)</td> <td></td> </tr> <tr> <td>10</td> <td>Indítási figyelmeztetés / előjelzés ¹⁾ villogó csak Kapu-Zár irányban</td> <td></td> </tr> </table> | Paraméter | 00 | Külső megvilágítás funkció |  | 01 | Kapu-Nyitva végállás kijelzése | | 02 | Kapu-Zárva végállás kijelzése | | 03 | Részleges nyitás végállásának jelzése | | 04 | Törlőjel Kapu-Nyit vagy Részleges Nyitás parancsadáskor | | 05 | Hibajelzés a kijelzőn (zavar) | | 06 | Indítási figyelmeztetés / előjelzés ¹⁾ tartós jel | | 07 | Indítási figyelmeztetés / előjelzés ¹⁾ villogó | | 08 | Relé meghúz a kapufutás alatt és elejt a végállásokban | | 09 | Figyelmeztetés karbantartási intervallumra (In a kijelzőn) | | 10 | Indítási figyelmeztetés / előjelzés ¹⁾ villogó csak Kapu-Zár irányban | | <p>A 26 jelű menü automatikusan aktiválódik.</p> <p>A 25 jelű menü automatikusan aktiválódik.</p> |
| | | Paraméter | | 00 | Külső megvilágítás funkció |  | | | | | | | | | | | | | | | | | | | | | | | | | | | | | | | |
| | | | | 01 | Kapu-Nyitva végállás kijelzése | | | | | | | | | | | | | | | | | | | | | | | | | | | | | | | | |
| | | | | 02 | Kapu-Zárva végállás kijelzése | | | | | | | | | | | | | | | | | | | | | | | | | | | | | | | | |
| | | | | 03 | Részleges nyitás végállásának jelzése | | | | | | | | | | | | | | | | | | | | | | | | | | | | | | | | |
| | | | | 04 | Törlőjel Kapu-Nyit vagy Részleges Nyitás parancsadáskor | | | | | | | | | | | | | | | | | | | | | | | | | | | | | | | | |
| | | | | 05 | Hibajelzés a kijelzőn (zavar) | | | | | | | | | | | | | | | | | | | | | | | | | | | | | | | | |
| | | | | 06 | Indítási figyelmeztetés / előjelzés ¹⁾ tartós jel | | | | | | | | | | | | | | | | | | | | | | | | | | | | | | | | |
| | | | | 07 | Indítási figyelmeztetés / előjelzés ¹⁾ villogó | | | | | | | | | | | | | | | | | | | | | | | | | | | | | | | | |
| | | | | 08 | Relé meghúz a kapufutás alatt és elejt a végállásokban | | | | | | | | | | | | | | | | | | | | | | | | | | | | | | | | |
| 09 | Figyelmeztetés karbantartási intervallumra (In a kijelzőn) | | | | | | | | | | | | | | | | | | | | | | | | | | | | | | | | | | | | |
| 10 | Indítási figyelmeztetés / előjelzés ¹⁾ villogó csak Kapu-Zár irányban | | | | | | | | | | | | | | | | | | | | | | | | | | | | | | | | | | | | |
| 1) Előjelzés csak, ha a 32 jelű menü aktiválva van. | | | | | | | | | | | | | | | | | | | | | | | | | | | | | | | | | | | | | |
| Kiegészítő funkciók (külső relé) | | | (HOR 1 vagy UAP 1 panel 3. reléje) | | | | | | | | | | | | | | | | | | | | | | | | | | | | | | | | | | |
|  | 38 | <table border="1"> <tr> <td rowspan="10">Paraméter</td> <td>00</td> <td>Belső megvilágítás</td> <td></td> </tr> <tr> <td>01</td> <td>Kapu-Nyitva végálláskijelzés</td> <td></td> </tr> <tr> <td>02</td> <td>Kapu-Zárva végállás kijelzése</td> <td></td> </tr> <tr> <td>03</td> <td>A Részleges Nyitás végállásának kijelzése</td> <td></td> </tr> <tr> <td>04</td> <td>Törlőjel Kapu-Nyit vagy Részleges Nyitás parancsadáskor</td> <td></td> </tr> <tr> <td>05</td> <td>Hibajelzés a kijelzőn (zavar)</td> <td></td> </tr> <tr> <td>06</td> <td>Indítási figyelmeztetés / előjelzés ¹⁾ tartós jel</td> <td></td> </tr> <tr> <td>07</td> <td>Indítási figyelmeztetés / előjelzés ¹⁾ villogó</td> <td></td> </tr> <tr> <td>08</td> <td>Relé meghúz a kapufutás alatt</td> <td></td> </tr> <tr> <td>09</td> <td>Figyelmeztetés karbantartási intervallumra (In a kijelzőn)</td> <td></td> </tr> <tr> <td>10</td> <td>Indítási figyelmeztetés / előjelzés ¹⁾ villogó csak Kapu-Zár irányban</td> <td></td> </tr> </table> | Paraméter | 00 | Belső megvilágítás | | 01 | Kapu-Nyitva végálláskijelzés | | 02 | Kapu-Zárva végállás kijelzése | | 03 | A Részleges Nyitás végállásának kijelzése | | 04 | Törlőjel Kapu-Nyit vagy Részleges Nyitás parancsadáskor | | 05 | Hibajelzés a kijelzőn (zavar) | | 06 | Indítási figyelmeztetés / előjelzés ¹⁾ tartós jel | | 07 | Indítási figyelmeztetés / előjelzés ¹⁾ villogó |  | 08 | Relé meghúz a kapufutás alatt | | 09 | Figyelmeztetés karbantartási intervallumra (In a kijelzőn) | | 10 | Indítási figyelmeztetés / előjelzés ¹⁾ villogó csak Kapu-Zár irányban | | <p>A 22 jelű menü automatikusan aktiválódik.</p> <p>A 20 jelű menü automatikusan aktiválódik.</p> |
| | | Paraméter | | 00 | Belső megvilágítás | | | | | | | | | | | | | | | | | | | | | | | | | | | | | | | | |
| | | | | 01 | Kapu-Nyitva végálláskijelzés | | | | | | | | | | | | | | | | | | | | | | | | | | | | | | | | |
| | | | | 02 | Kapu-Zárva végállás kijelzése | | | | | | | | | | | | | | | | | | | | | | | | | | | | | | | | |
| | | | | 03 | A Részleges Nyitás végállásának kijelzése | | | | | | | | | | | | | | | | | | | | | | | | | | | | | | | | |
| | | | | 04 | Törlőjel Kapu-Nyit vagy Részleges Nyitás parancsadáskor | | | | | | | | | | | | | | | | | | | | | | | | | | | | | | | | |
| | | | | 05 | Hibajelzés a kijelzőn (zavar) | | | | | | | | | | | | | | | | | | | | | | | | | | | | | | | | |
| | | | | 06 | Indítási figyelmeztetés / előjelzés ¹⁾ tartós jel | | | | | | | | | | | | | | | | | | | | | | | | | | | | | | | | |
| | | | | 07 | Indítási figyelmeztetés / előjelzés ¹⁾ villogó |  | | | | | | | | | | | | | | | | | | | | | | | | | | | | | | | |
| | | | | 08 | Relé meghúz a kapufutás alatt | | | | | | | | | | | | | | | | | | | | | | | | | | | | | | | | |
| 09 | Figyelmeztetés karbantartási intervallumra (In a kijelzőn) | | | | | | | | | | | | | | | | | | | | | | | | | | | | | | | | | | | | |
| 10 | Indítási figyelmeztetés / előjelzés ¹⁾ villogó csak Kapu-Zár irányban | | | | | | | | | | | | | | | | | | | | | | | | | | | | | | | | | | | | |
| 1) Előjelzés csak, ha a 32 jelű menü aktiválva van. | | | | | | | | | | | | | | | | | | | | | | | | | | | | | | | | | | | | | |

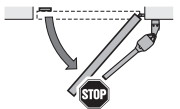
| Szimbólum | Menü | Funkciók / paraméterek | Megjegyzés |
|---|------------------|--|--|
| Előjelzési idő | | | |
|  <p>1-90 sec.</p> | <p>32</p> | <p>00 Előjelzés deaktiválva </p> | |
| | | 01 Előjelzés 1 mp | |
| | | 02 Előjelzés 2 mp | |
| | | 03 Előjelzés 5 mp | |
| | | 04 Előjelzés 10 mp | |
| | | 05 Előjelzés 15 mp | |
| | | 06 Előjelzés 20 mp | |
| | | 07 Előjelzés 25 mp | |
| | | 08 Előjelzés 30 mp | |
| | | 09 Előjelzés 60 mp | |
| | | 10 Előjelzés 90 mp | |
| Automatikus utánzárás – nyitvatartási idő | | | Fénysorompó szükséges |
|  <p>5 sec. – 300 sec.</p> | <p>34</p> | <p>00 Nyitvatartási idő deaktiválva </p> | <p>Automatikusan aktiválódik a 32 jelű menü 02 paramétere.</p> |
| | | 01 Nyitvatartási idő 5 mp | |
| | | 02 Nyitvatartási idő 10 mp | |
| | | 03 Nyitvatartási idő 15 mp | |
| | | 04 Nyitvatartási idő 30 mp | |
| | | 05 Nyitvatartási idő 60 mp | |
| | | 06 Nyitvatartási idő 90 mp | |
| | | 07 Nyitvatartási idő 120 mp | |
| | | 08 Nyitvatartási idő 180 mp | |
| | | 09 Nyitvatartási idő 240 mp | |
| | | 10 Nyitvatartási idő 300 mp | |
| Automatikus utánzárás – Részleges Nyitás | | | Fénysorompó szükséges |
|  <p>5 sec. – 240 min.</p> | <p>35</p> | <p>00 Nyitvatartási idő deaktiválva </p> | <p>Automatikusan aktiválódik a 32 jelű menü 02 paramétere.</p> |
| | | 01 Nyitvatartási idő azonos a 34 jelű menüben beállítottal | |
| | | 02 Nyitvatartási idő 5 perc | |
| | | 03 Nyitvatartási idő 15 perc | |
| | | 04 Nyitvatartási idő 30 perc | |
| | | 05 Nyitvatartási idő 45 perc | |
| | | 06 Nyitvatartási idő 60 perc | |
| | | 07 Nyitvatartási idő 90 perc | |
| | | 08 Nyitvatartási idő 120 perc | |
| | | 09 Nyitvatartási idő 180 perc | |
| | | 10 Nyitvatartási idő 240 perc | |
| A részleges nyitás pozíciójának megváltoztatása | | | |
|  | <p>36</p> | | |

Cuprins

| | | | | | |
|----------|--|-----------|----------|---|------------|
| 1 | Referitor la aceste instrucțiuni | 66 | 4.3.8 | Acumulator de urgență HNA-Outdoor* | 87 |
| 1.1 | Documente aferente | 66 | 4.3.9 | Deschizător electric* | 88 |
| 1.2 | Avertismente folosite | 66 | 4.4 | Transmițător radio | 88 |
| 1.3 | Definiții folosite | 66 | | | |
| 1.4 | Simboluri folosite | 67 | 5 | Punerea în funcțiune | 89 |
| 1.5 | Prescurtări folosite | 68 | 5.1 | Selectarea tipului de acționare și a modelului de poartă | 89 |
| 1.6 | Observații cu privire la imagini | 68 | 5.2 | Programarea sistemului de acționare | 89 |
| 2 |  Instrucțiuni de siguranță | 68 | 5.3 | Poartă cu 2 canaturi | 91 |
| 2.1 | Utilizarea conform destinației | 68 | 5.3.1 | Învățarea pozițiilor finale canat A | 91 |
| 2.2 | Utilizare necorespunzătoare | 69 | 5.3.2 | Învățarea pozițiilor finale canat B | 92 |
| 2.3 | Calificarea montatorului | 69 | 5.3.3 | Învățarea forțelor | 93 |
| 2.4 | Instrucțiuni de siguranță privind montajul, întreținerea, repararea și demontarea instalației porții | 69 | 5.4 | Poartă cu 1 canat | 94 |
| 2.5 | Norme de protecție cu privire la montaj | 69 | 5.4.1 | Învățarea pozițiilor finale | 94 |
| 2.6 | Indicații de siguranță la instalare | 69 | 5.4.2 | Învățarea forțelor | 96 |
| 2.7 | Instrucțiuni de siguranță privind punerea în funcțiune și operarea | 70 | 5.5 | Învățarea transmițătorului radio | 97 |
| 2.8 | Instrucțiuni de siguranță privind folosirea transmițătorului radio | 71 | 6 | Meniuri | 99 |
| 2.9 | Echipamente de siguranță testate | 71 | 6.1 | Descrierea meniurilor | 100 |
| 2.9.1 | Instrucțiuni de siguranță pentru respectarea forțelor motoare | 71 | 6.1.1 | Meniuri extinse | 100 |
| 3 | Montaj | 71 | 6.1.2 | Meniul 01 – 09: Tipuri de acționare și model de poartă | 100 |
| 3.1 | Verificarea și pregătirea porții / instalației porții | 71 | 6.1.3 | Meniul 10: Curse de învățare | 100 |
| 3.2 | Observații privind montajul | 72 | 6.1.4 | Meniul 11 – 15: Învățarea transmițătorului radio | 103 |
| 3.3 | Fixarea șinelor de culisare | 72 | 6.1.5 | Meniul 19: Ștergere radio – toate funcțiile ... | 104 |
| 3.4 | Stabilirea dimensiunilor de montare | 72 | 6.1.6 | Meniul 20 – 24: Iluminare / durată de iluminare la interior | 105 |
| 3.5 | Balamale urcătoare | 72 | 6.1.7 | Meniul 25 – 28: Iluminare / durată de iluminare continuă (releu extern) | 105 |
| 3.6 | Montarea sistemului de acționare | 75 | 6.1.8 | Meniul 30: Funcțiile releului la exterior | 105 |
| 3.7 | Montarea tabloului de comandă al sistemului de acționare | 77 | 6.1.9 | Meniul 31: Funcțiile releului la interior | 106 |
| 4 | Instalare | 78 | 6.1.10 | Meniul 32: Timpul de preavertizare | 106 |
| 4.1 | Racordarea sistemului de acționare | 79 | 6.1.11 | Meniul 34: Închiderea automată | 107 |
| 4.2 | Conectarea întrerupătoarelor de sfârșit de cursă integrate | 80 | 6.1.12 | Meniul 35: Închiderea automată în poziția deschidere parțială | 107 |
| 4.3 | Racordarea componentelor suplimentare / accesoriilor | 81 | 6.1.13 | Meniul 36: Modificarea poziției deschidere parțială | 108 |
| 4.3.1 | Receptor radio extern | 81 | 7 | Lucrări de încheiere | 108 |
| 4.3.2 | Buton extern* | 82 | 7.1 | Fixarea plăcuței de avertizare | 108 |
| 4.3.3 | Întrerupător (oprire sau oprire de urgență) | 83 | 7.2 | Verificarea funcționării | 108 |
| 4.3.4 | Semnalizator luminos SLK* | 83 | 8 | Transmițătorul radio | 109 |
| 4.3.5 | Echipamente de siguranță | 84 | 9 | Transmițător radio HS 5 | 109 |
| 4.3.6 | Releu de opțiuni HOR 1* | 87 | 9.1 | Descrierea transmițătorului radio | 110 |
| 4.3.7 | Placă de circuite adaptor universală UAP 1* sau UAP 1-300 | 87 | 9.2 | Introducerea / schimbarea bateriei | 110 |
| | | | 9.3 | Instrucțiuni de siguranță privind folosirea transmițătorului radio | 110 |
| | | | 9.4 | Moștenirea/transmiterea unui cod radio | 110 |
| | | | 9.5 | Interogarea stării | 110 |
| | | | 9.5.1 | Interogare manuală | 110 |
| | | | 9.5.2 | Răspuns automat după interogarea manuală | 111 |
| | | | 9.6 | Resetarea transmițătorului radio | 111 |

Transferul prezentului document către terți cât și multiplicarea, comercializarea și dezvăluirea conținutului acestuia sunt interzise atât timp cât nu ați obținut o aprobare expresă în acest sens. Contravențiile vă vor obliga la plata de despăgubiri. Toate drepturile referitoare la înregistrarea brevetului, a modelului de utilitate sau a modelului industrial sunt rezervate. Ne rezervăm dreptul la modificări.

| | | |
|-----------|---|------------|
| 9.7 | Afișaje cu LED | 111 |
| 9.8 | Curățarea transmițătorului radio | 112 |
| 9.9 | Eliminare ca deșeu | 112 |
| 9.10 | Date tehnice..... | 112 |
| 9.11 | Extras din declarația de conformitate pentru transmițătorul radio | 112 |
| 10 | Receptor radio extern | 112 |
| 10.1 | Învățarea unui cod radio la un receptor radio extern..... | 112 |
| 10.2 | Extras din declarația de conformitate pentru receptor | 112 |
| 11 | Operarea..... | 113 |
| 11.1 | Instruirea utilizatorilor..... | 113 |
| 11.2 | Funcții ale diverselor coduri radio..... | 113 |
| 11.2.1 | Canalul 1 / Impuls..... | 113 |
| 11.2.2 | Canalul 2 / Lumină..... | 113 |
| 11.2.3 | Canalul 3 / Deschidere parțială | 113 |
| 11.2.4 | Canal 4 / 5 – Alegerea direcției DESCHIS / ÎNCHIS | 113 |
| 11.3 | Comportamentul la căderi de tensiune (fără acumulator de rezervă) | 114 |
| 11.4 | Comportamentul după revenirea curentului (fără acumulator de rezervă) | 114 |
| 11.5 | Cursă de referință | 114 |
| 12 | Verificarea și întreținerea | 115 |
| 12.1 | Verificarea întoarcerii / cursei de întoarcere de siguranță | 115 |
| 13 | Condiții de garanție | 115 |
| 14 | Extras din declarația de montaj | 116 |
| 15 | Demontare și eliminare | 116 |
| 16 | Date tehnice | 117 |
| 17 | Afișare erori / mesaje de avertizare și stări de funcționare..... | 118 |
| 17.1 | Afișarea erorilor și avertizărilor..... | 118 |
| 17.2 | Afișare a stării de funcționare pentru instalația porții cu 2 canaturi..... | 119 |
| 17.3 | Afișare a stării de funcționare pentru instalația porții cu 1 canat..... | 120 |
| 18 | Prezentare meniu și programare..... | 120 |

Mult stimată clientă, mult stimat client,

Vă mulțumim că ați ales un produs de înaltă calitate al firmei noastre.

1 Referitor la aceste instrucțiuni

Acest manual este un **manual de utilizare original** în sensul Directivei 2006/42/CE.

Aceste instrucțiuni de utilizare conțin informații importante despre produsul achiziționat.

- ▶ Citiți instrucțiunile în întregime și cu atenție.
- ▶ Respectați indicațiile. Respectați îndeosebi instrucțiunile de siguranță și avertismentele.
- ▶ Păstrați aceste instrucțiuni cu grijă.
- ▶ Asigurați-vă că aceste instrucțiuni se află mereu la îndemâna utilizatorului produsului.

1.1 Documente aferente

Consumatorului final trebuie să i se pună la dispoziție următoarele documente pentru o utilizare și întreținere a porții în condiții de siguranță:

- prezentele instrucțiuni
- caietul de verificare anexat
- instrucțiunile pentru poartă

1.2 Avertismente folosite



Simbolul general de atenționare desemnează un pericol care poate provoca **răniri sau deces**. În partea de text, simbolul general de avertizare este utilizat în legătură cu treptele de avertizare descrise în continuare. În fotografie mai există o informație suplimentară referitoare la explicațiile din text.

⚠ PERICOL

Indică un pericol care provoacă în mod sigur decesul sau răniri grave.

⚠ AVERTIZARE

Indică un pericol care ar putea provoca decesul sau răniri grave.

⚠ PRECAUȚIE

Indică un pericol, care ar putea provoca răniri ușoare sau moderate.

⚠ ATENȚIE

Indică un pericol care poate duce la **avarierea sau distrugerea produsului**.

1.3 Definiții folosite

Timpul de menținere în poziția deschis

Timpul de așteptare la închiderea automată, înainte ca poarta să se închidă în poziția finală DESCHIS sau în deschiderea parțială.

Închidere automată

După expirarea timpului de menținere în poziția deschis și a timpului de preavertizare, poarta se închide automat din poziția finală DESCHIS sau deschiderea parțială.

Barieră fotoelectrică de trecere

După trecerea de poartă și bariera fotoelectrică de trecere, timpul de menținere în poziția deschis se scurtează. Poarta se închide la scurt timp după aceea.

Panou de trecere

Canatul care se deschide la porțile cu două canaturi pentru trecerea persoanelor.

Canat fix

Canatul care se deschide la porțile cu două canaturi odată cu panoul de trecere pentru trecerea persoanelor.

Umplutură canat

Umplutura canatului garantează ordinea corectă de închidere în cazul elementelor de feronerie suprapuse.

Controlul succesiunii impulsurilor

Codul radio Impuls învățat sau un buton declanșează controlul succesiunii impulsurilor. La fiecare acționare, poarta pornește în sens contrar ultimei curse sau se oprește o cursă de poartă.

Curse de învățare

Curse ale porții, în cursul cărora sistemul de acționare memorează următoarele:

- traseul de deplasare
- forțele necesare pentru deplasarea porții

Funcționare normală

Funcționarea normală înseamnă o cursă de poartă cu traseele și forțele memorate.

Cursă de referință

Cursă a porții cu viteză redusă în poziția finală ÎNCHIS, efectuată în vederea stabilirii poziției de bază.

Întoarcere de siguranță/întoarcere

Cursă a porții în direcție opusă, la declanșarea unui echipament de siguranță sau a sistemului de limitare a forței.

Limită de întoarcere

Limita de întoarcere este scurtă, înainte de poziția finală ÎNCHIS. În cazul în care un echipament de siguranță se declanșează, poarta se deschide în direcția opusă (întoarcere de siguranță). În intervalul limitei de întoarcere, acest comportament nu există.

Cursă lentă

Zona în care poarta se mișcă foarte încet, pentru a se deplasa ușor în poziția finală.

Regimul cu oprire automată/oprire automată

La un impuls, sistemul de acționare se mișcă în mod independent, în poziția finală.

Stare

Poziția actuală a unei porți.

Deschidere parțială

Traseul de cursă care se deschide pentru trecerea persoanelor.

Timeout

Un interval de timp definit, în timpul căruia se așteaptă o acțiune, de ex. activarea unei selecții de meniu sau funcție. În cazul în care acest interval de timp trece fără nicio acțiune, sistemul de acționare revine automat în regimul de funcționare.

Instalație poartă

O poartă cu sistemul de acționare aferent.

Regim de operare „mână moartă”

Poarta se mișcă numai atâta timp cât butonul corespunzător este acționat.

Traseu de cursă

Traseul parcurs de poartă de la poziția finală DESCHIS până în poziția finală ÎNCHIS.

Timp de preavertizare

Timpul dintre comanda de deplasare (impuls) și începutul cursei porții.

Resetarea la parametrii din fabrică

Resetarea valorilor învățate la starea de livrare / setările din fabrică.

1.4 Simboluri folosite

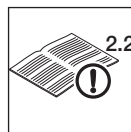

Vezi textul
De exemplu **2.2** înseamnă: vezi textul capitolului 2.2



Indicație importantă pentru evitarea producerii unor vătămări corporale sau a unor pagube materiale



Disponere sau activitate permisă



Disponere sau activitate nepermisă



Setare din fabrică



Forță necesară mare



Forță necesară mică



Verificare



Pană de curent



Revenire curent



Se aprinde afișajul

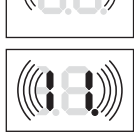

Afișajul clipește rar



Afișajul clipește repede



Punctul clipește

1.5 Prescurtări folosite

Codul de culori pentru cabluri, fire individuale și elemente de construcție

Prescurtarea culorilor cablurilor și firelor precum și a elementelor constructive se realizează în conformitate cu codul de culori internațional IEC 757:

| | | | |
|-----------|--------|----------------|---------------|
| WH | Alb | BK | Negru |
| BN | Maro | BU | Albastru |
| GN | Verde | OG | Portocaliu |
| YE | Galben | RD / BU | Roșu/albastru |

Denumirile articolelor

| | |
|---------------|--|
| HS 5 BiSecur | Transmițător radio cu feedback al stării |
| HEI 3 BiSecur | Receptor cu 3 canale |
| ESEI BiSecur | Receptor bidirecțional cu 5 canale |
| HOR 1 | Releu de opțiuni |
| LSE 1 | Extensie barieră fotoelectrică 1 |
| LSE 2 | Extensie barieră fotoelectrică 2 |
| UAP 1 | Plăcuța de circuite-adaptor universală |
| UAP 1-300 | Plăcuța de circuite-adaptor universală |
| SLK | Semnalizator luminos cu LED-uri |

1.6 Observații cu privire la imagini

Toate dimensiunile din partea cu figuri sunt exprimate în milimetri [mm].

2 Instrucțiuni de siguranță

ATENȚIE:

INSTRUCȚIUNI DE SIGURANȚĂ IMPORTANTE.

PENTRU SIGURANȚA PERSOANELOR ESTE IMPORTANT SĂ RESPECTAȚI ACESTE INSTRUCȚIUNI. PĂSTRAȚI-LE CU GRIJĂ.

2.1 Utilizarea conform destinației

Sistemul de acționare pentru porți batante este gândit exclusiv pentru operarea porților batante care merg ușor. Mărimea maxim admisă și greutatea maximă a porții nu trebuie depășite. Poarta trebuie să se poată deschide și închide cu ușurință cu mâna.

Se permite utilizarea de porți cu rampă sau pantă de până la max. 6°, dar doar cu set de șine de culisare* pentru balamale urcătoare.

Respectați indicațiile producătorului privind combinația poartă - sistem de acționare. Eventualele pericole în sensul normei SR EN 13241-1 sunt evitate prin construcția și montajul conform instrucțiunilor noastre.

* – Accesoriiile nu sunt incluse în dotarea standard. Accesoriiile se comandă separat!

Porțile care se află pe domeniul public și care dispun de un singur dispozitiv de protecție, de ex. de limitare a forței, pot fi utilizate doar sub supraveghere.

2.2 Utilizare necorespunzătoare

Funcționarea continuă este interzisă.

2.3 Calificarea montatorului

Numai o montare și o întreținere corect efectuate, în conformitate cu instrucțiunile, efectuate de către o întreprindere sau o persoană competentă / de specialitate poate garanta o funcționare sigură și inițial prevăzută a sistemului montat.

Conform EN 12635, o persoană de specialitate este o persoană care dispune de pregătirea necesară, de cunoștințe calificate și experiența practică necesare pentru a monta poarta în mod corect și sigur și pentru a o testa și întreține.

2.4 Instrucțiuni de siguranță privind montajul, întreținerea, repararea și demontarea instalației porții

AVERTIZARE

Pericol de rănire în caz de eroare la instalația porții

- ▶ Vezi avertismentul din capitolul 3.1

Pericol de accidentare din cauza unei curse accidentale a porții

- ▶ Vezi avertismentul din capitolul 12

Montajul, întreținerea, repararea și demontarea instalației porții și a sistemului de acționare pentru porți batante trebuie efectuate de către persoane specializate.

- ▶ În cazul defectării instalației porții sau a sistemului de acționare pentru porți batante (dacă se deschide cu greutate sau apar alte defecțiuni), apelați imediat la un specialist pentru verificarea / repararea acesteia.

2.5 Norme de protecție cu privire la montaj

Persoanele calificate trebuie să aibă în vedere respectarea normelor de protecție a muncii și a regulamentelor cu privire la utilizarea aparaturii electrice în timpul efectuării lucrărilor de montaj. În acest scop trebuie respectate directivele naționale. Eventualele pericole în sensul normei SR EN 13241-1 sunt evitate prin construcția și montajul conform instrucțiunilor noastre.

După finalizarea montajului, persoana specializată trebuie să facă o declarație referitoare la conformitate conform EN 13241-1, cu privire la limitele permise.

AVERTIZARE

Pericol de rănire în caz de mișcare involuntară a porții

În cazul montării sau manipulării greșite a sistemului de acționare puteți declanșa mișcări nedorite ale porții și astfel persoane sau obiecte se pot prinde în poartă.

- ▶ Respectați toate instrucțiunile din prezentul document.

AVERTIZARE

Materiale de fixare neadecvate

Utilizarea de materiale de fixare neadecvate poate cauza o fixare defectuoasă a sistemului de acționare, iar acesta se poate desprinde.

- ▶ Montatorul trebuie să verifice adecvarea materialelor de fixare livrate (dibluri) pentru locul de montaj prevăzut, eventual să folosească altele. Materialele de fixare livrate sunt adecvate pentru beton (\geq B15), dar nu sunt aprobate oficial.

ATENȚIE

Deteriorare din cauza murdăririi

Praful și șpanul rezultate ar putea duce la defecțiuni de funcționare.

- ▶ Dacă efectuați lucrări de găurire, acoperiți sistemul de acționare / sistemele de acționare și unitatea de comandă al sistemelor de acționare.

2.6 Indicații de siguranță la instalare



PERICOL

Pericol letal de electrocutare la tensiunea de rețea

În cazul contactului cu tensiunea rețelei există pericolul electrocutării mortale.

- ▶ Conexiunile electrice vor fi efectuate numai de către un electrician calificat.
- ▶ Aveți grijă ca instalația electrică de la locul utilizării să respecte normele de protecție relevante în domeniu (230/240 V c.a., 50/60 Hz).
- ▶ În cazul unei racordări directe la rețea a sistemului de acționare, trebuie să prevedeați un dispozitiv cu ploturi separate, având o siguranță preliminară corespunzătoare.
- ▶ Înainte de orice lucrare, scoateți instalația de sub tensiune. Asigurați instalația împotriva repornirii neautorizate.
- ▶ Dacă racordul la rețea s-a deteriorat, acesta trebuie înlocuit de un electrician calificat pentru a preveni eventualele deteriorări.

⚠️ AVERTIZARE

Pericol de rănire în caz de mișcare involuntară a porții

Dacă aparatele de comandă (ca de ex. butoanele) sunt montate greșit, se pot declanșa mișcări ale porții în mod accidental și în acest fel, se pot prinde în poartă persoane sau obiecte.



- ▶ Montați aparatele de comandă la o înălțime de cel puțin 1,5 m (în afara razei de acțiune a copiilor).
- ▶ Aparatele de comandă montate fix (ca de ex. butoanele) se vor monta în câmpul vizual al porții, dar departe de piesele aflate în mișcare.

În cazul defectării echipamentelor de siguranță existente, persoane sau obiecte pot fi prinse.

- ▶ Conform ASR A1.7, în apropierea porții trebuie adăugat cel puțin un opritor de avarie ușor de identificat și accesibil (opritor electronic). În caz de urgență, opritorul de avarie oprește mișcarea porții (vezi capitolul 4.3.3).

ATENȚIE

Defecțiuni în cablurile de comandă

Cablurile de comandă și cablurile de alimentare puse împreună pot duce la defecțiuni de funcționare.

- ▶ Trageți cablurile de comandă ale sistemului de acționare (24 V c.c.) printr-un sistem de instalare separat față de cablurile de alimentare (230/240 V c.a.).

Tensiunea de la sursă independentă la bornele de conexiune

Tensiunea de la o sursă independentă apărută la bornele de conexiune ale tabloului de comandă poate să ducă la o defectare a sistemului electronic.

- ▶ Nu conectați tensiunea rețelei la bornele de conexiune ale comenzilor (230/240 V c.a.).

Deteriorare din cauza umezelii

Umezeala care pătrunde poate deteriora tabloul de comandă.

- ▶ La deschiderea carcasei tabloului de comandă, se va proteja tabloul de comandă de umezeală.

2.7 Instrucțiuni de siguranță privind punerea în funcțiune și operarea



⚠️ AVERTIZARE

Pericol de rănire în caz de mișcare a porții

Când poarta se află în mișcare pot avea loc răniri sau deteriorări în perimetrul porții.

- ▶ Copii nu au voie să se joace cu instalația porții.
- ▶ Asigurați-vă că în zona de mișcare a porții nu se află nicio persoană sau niciun obiect.
- ▶ Dacă instalația porții dispune de un singur echipament de siguranță, folosiți sistemul de acționare pentru porți batante doar când aveți în câmpul vizual întreaga arie de mișcare a porții.
- ▶ Supravegheați cursa porții până când aceasta ajunge în poziția finală.
- ▶ Intrați sau ieșiți pe poarta cu instalație a porții telecomandată doar după ce aceasta s-a oprit!
- ▶ Nu staționați niciodată în instalația de poartă deschisă.

⚠️ AVERTIZARE

Pericol de strivire la muchia de închidere principală și la cantul de închidere alăturat

La cursa porții, degetele sau membrele se pot strivi atât între poartă și muchia principală de închidere, precum și muchia secundară de închidere.

- ▶ În timpul mișcării porții nu umblați la muchia principală și la muchia secundară de închidere.

⚠️ PRECAUȚIE

Pericol de rănire din cauza tipului de acționare selectat incorect

- ▶ Vezi avertismentul din capitolul 5.1

2.8 Instrucțiuni de siguranță privind folosirea transmițătorului radio

AVERTIZARE

Pericol de rănire în caz de mișcare a porții

- ▶ Vezi avertismentul din capitolul 9

PRECAUȚIE

Pericol de rănire în cazul unei curse accidentale a porții

- ▶ Vezi avertismentul din capitolul 9

Pericol de arsuri la transmițătorul radio

- ▶ Vezi avertismentul din capitolul 9

2.9 Echipamente de siguranță testate

Următoarele funcții și componente, în măsura în care există, corespund cat. 2, PL „c” conform EN ISO 13849-1:2008 și au fost proiectate și verificate corespunzător:

- Limitarea internă a forțelor
- Echipamente de siguranță verificate

Dacă astfel de caracteristici sunt necesare pentru alte funcții sau componente, acest lucru trebuie studiat separat pentru fiecare caz.

PRECAUȚIE

Pericol de rănire din cauza echipamentelor de siguranță nefuncționale

- ▶ Vezi avertismentul din capitolul 7.2

2.9.1 Instrucțiuni de siguranță pentru respectarea forțelor motoare

În cazul în care respectați aceste instrucțiuni și, **în plus** următoarele condiții, se poate presupune că forțele motoare sunt respectate conform EN 12453/12445:

- Alegeți din tabelul **1a / 1b** o combinație dintre cota A și cota B din zona pe fond gri (domeniu preferențial).
- Centrul de greutate al porții este în centru (abatere maximă de ± 20 %).
- La cantul de închidere, profilul de amortizare DP 2 este montat cu profilul C corespunzător. Acesta trebuie comandat separat (nr. articol 436 304).
- La o lățime de deschidere de 50 mm, limita de întoarcere este verificată și menținută pe toată lungimea muchiei principale de închidere.

3 Montaj

ATENȚIE:

INSTRUCȚIUNI IMPORTANTE PENTRU UN MONTAJ SIGUR.

RESPECTAȚI TOATE INSTRUCȚIUNILE. UN MONTAJ GREȘIT POATE AVEA DREPT CONSECINȚĂ PROVOCAREA UNOR RĂNIRI GRAVE.

3.1 Verificarea și pregătirea porții / instalației porții

AVERTIZARE

Pericol de rănire în caz de eroare la instalația porții

Erorile de la instalația porții sau porțile reglate în mod greșit pot să cauzeze răniri grave!

- ▶ Nu folosiți instalația porții în timpul efectuării unor lucrări de reparație sau de reglaj!
- ▶ Întreaga instalație a porții (articulații, lagăre ale porții și elemente de fixare) trebuie controlată cu privire la uzură și la eventualele deteriorări.
- ▶ Verificați dacă există rugină, coroziune sau fisuri.

Construcția sistemului de acționare pentru porți batante nu a fost concepută pentru porți grele: acestea sunt porți care nu mai pot fi deschise sau care se deschid sau se închid cu mâna greu.

Din punct de vedere mecanic, poarta trebuie să se afle într-o condiție impecabilă, astfel încât aceasta să poată fi acționată și manual cu ușurință (EN 12604).

- ▶ Verificați poarta dacă se poate închide și deschide în mod corespunzător.
- ▶ Scoateți din funcțiune încuietorile mecanice ale porții care nu sunt necesare la utilizarea împreună cu un sistem de acționare.
- ▶ Eventual, demontați complet încuietorile mecanice. Din această categorie fac parte mai ales mecanismele de încuiere ale porții.
- ▶ La porțile cu rampă sau pantă (max 6°) folosiți setul de șine de culisare* pentru balamale urcătoare. La locul de utilizare, asigurați ușa împotriva închiderilor independente (vezi capitolul 3.5).
- ▶ Când se folosesc umpluturi de poartă, luați în considerare presiunile regionale ale vântului (EN 13241-1).

* – Accesoriile nu sunt incluse în dotarea standard. Accesoriile se comandă separat!

3.2 Observații privind montajul

Următoarele condiții asigură o durată de viață lungă a sistemului de acționare:

- Cursa porții merge ușor.
- Dimensiunile de construcție trebuie alese din domeniul preferențial, din tabelul **1a/1b**.
- Pentru o viteză uniformă a cursei porții, cota A și cota B trebuie să fie aproape egale. Diferența nu trebuie să depășească 40 mm.
- Viteza cursei porții are influență directă asupra forțelor. Viteza la cantul de închidere a porții trebuie să fie cât mai mică posibil:
 - Pe cât posibil utilizați întreaga cursă a axului.
 - Mărirea cotei A reduce viteza la cantul de închidere a porții *ÎNCHIS*.
 - Mărirea cotei B reduce viteza la cantul de închidere a porții *DESCHIS*.
 - Pentru un unghi mai mare de deschidere a porții, selectați o cotă B mai mare (vezi tabelul **1a/1b**).
- Unghiul maxim de deschidere a porții scade odată cu creșterea cotei A.
- Pentru a reduce forțele totale de la sistemul de acționare, alegeți
 - cota A cât mai mare posibil
 - distanța dintre centrul de rotație a porții și fixarea axului la poartă cât mai mare posibil.

3.3 Fixarea șinelor de culisare

Șinele de culisare livrate sunt galvanizate și astfel pregătite pentru post-tratare.

Stâlp din piatră sau stâlp din beton

La locașurile pentru dibluri, respectați recomandările pentru distanțele până la margine. La diblurile livrate, această distanță minimă este egală cu lungimea diblului.

Rotiți diblul astfel încât direcția șpraițului de la diblu să fie paralelă cu muchia.

Îmbunătățirile oferă ancore cu legături din adeziv, unde un știft filetat este lipit în zidărie, fiind scos de sub tensiune.

La coloanele din cărămidă înșurubați o placă mare pe zid/stâlp* care acoperă mai multe pietre, pe care se montează cornierul de fixare.

Stâlp din oțel

Verificați dacă suportul pus la dispoziție este suficient de stabil. Dacă nu, consolidați suportul. Utilizarea de piulițe-nit este utilă. Sudați șinele de culisare direct.

Stâlp din lemn

Înșurubați cornierul de fixare în stâlp. Pentru aceasta, folosiți șaibe mari din oțel pe partea posterioară a stâlpului. Astfel, pentru ca fixarea să nu se poată slăbi, o contraplacă stâlp* este chiar mai potrivită.

Accesorii pentru fixarea șinelor de culisare:

- Consultați vederea de ansamblu C

| | |
|----------------|-------------------------------|
| 436 330 | Cornier de colț pentru stâlpi |
| 436 331 | Placă de prelungire |
| 436 332 | Contraplacă stâlp |
| 436 333 | Placă pe zid-stâlp |
| 436 451 | Cornier eclisă pentru stâlpi |

3.4 Stabilirea dimensiunilor de montare

1. Stabiliți dimensiunea e.
2. Stabiliți cota B cât mai mare posibil, după cum urmează.
 - Mergeți la tabelul **1a/1b**.
 - În coloana **e**, selectați linia cea mai apropiată de dimensiunea e.
 - În această linie selectați unghiul de deschidere necesar.
 - Citiți dimensiunea B de mai sus.
3. Stabiliți pe stâlpi poziția de găurire pentru cornierul de fixare. Fixarea șinelor de culisare, vezi capitolul 3.3.
4. După găurire, verificați adâncimea găurii.

OBSERVAȚIE:

- Un unghi de deschidere ales inutil de mare afectează negativ comportamentul porții.
- Dacă nu se găsește o cotă A(e) adecvată,
 - utilizați un alt șablon cu găuri pe consola stâlpului, sau
 - puneți suporturi sub consola stâlpului, sau
 - utilizați o placă de prelungire*.
- Valorile indicate în tabel sunt doar orientative.

3.5 Balamale urcătoare

Pot fi folosite la porți cu rampă sau pantă de max. 6°.

- La porțile batante cu balamale urcătoare folosiți setul de șine de culisare* de la accesorii (vezi imaginea 2.1b).

În cazul în care se folosesc balamale urcătoare.

- La locul de utilizare, asigurați ușa împotriva închiderilor independente (de ex. cilindru de frână cu acționare pe o parte, arc de tracțiune etc.).

* – Accesoriile nu sunt incluse în dotarea standard. Accesoriile se comandă separat!

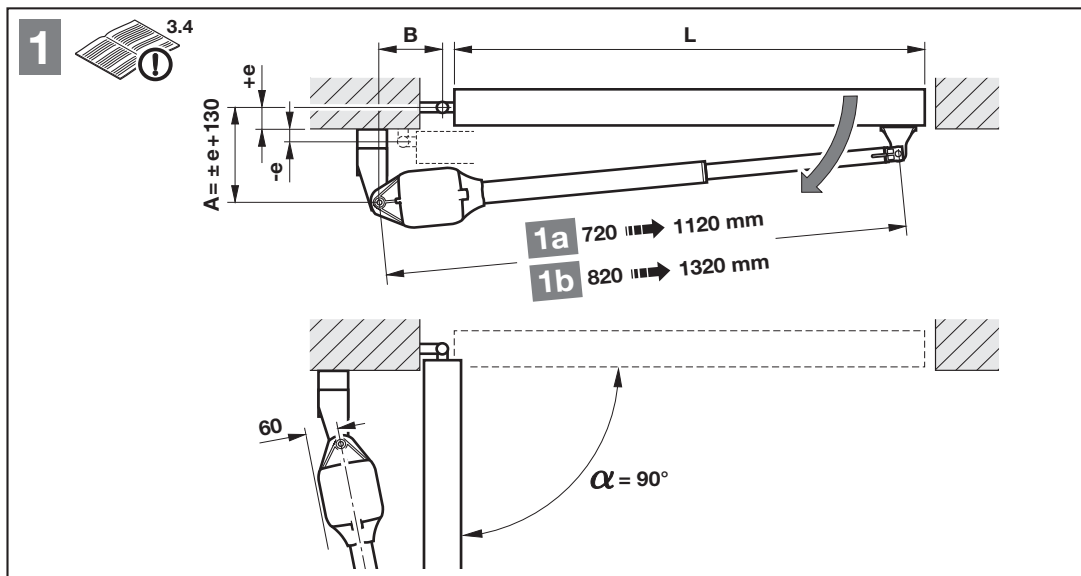

1a $L = 1000 \rightarrow 2500$ mm, $e = -30 \rightarrow +150$ mm

| A [mm] | e [mm] | B [mm] | | | | | | | | |
|--------|--------|--------|------|------|------|------|------|------|------|------|
| | | 100 | 110 | 120 | 130 | 140 | 150 | 160 | 170 | 180 |
| 100 | -30 | 95° | 100° | 105° | 110° | 115° | 118° | 120° | 122° | 125° |
| 120 | -10 | 95° | 100° | 105° | 108° | 112° | 115° | 117° | 120° | 122° |
| 140 | 10 | 95° | 100° | 103° | 105° | 108° | 112° | 115° | 118° | 120° |
| 160 | 30 | 95° | 98° | 100° | 102° | 105° | 108° | 112° | 115° | 110° |
| 180 | 50 | 93° | 96° | 98° | 100° | 103° | 105° | 108° | 103° | 98° |
| 200 | 70 | 93° | 96° | 98° | 100° | 103° | 105° | 100° | 95° | 92° |
| 220 | 90 | 93° | 95° | 97° | 99° | 102° | 97° | 93° | 90° | - |
| 240 | 110 | 93° | 95° | 97° | 99° | 94° | 90° | - | - | - |
| 260 | 130 | 92° | 94° | 90° | - | - | - | - | - | - |
| 280 | 150 | 90° | - | - | - | - | - | - | - | - |

1b $L = 1500 \rightarrow 4000$ mm, $e = -30 \rightarrow +210$ mm

| A [mm] | e [mm] | B [mm] | | | | | | | | |
|--------|--------|--------|------|------|------|------|------|------|------|------|
| | | 100 | 110 | 120 | 130 | 140 | 150 | 160 | 170 | 180 |
| 100 | -30 | 95° | 100° | 105° | 110° | 115° | 118° | 120° | 122° | 125° |
| 120 | -10 | 95° | 100° | 105° | 108° | 112° | 115° | 117° | 120° | 122° |
| 140 | 10 | 95° | 100° | 103° | 105° | 108° | 112° | 115° | 118° | 120° |
| 160 | 30 | 95° | 98° | 100° | 102° | 105° | 108° | 112° | 115° | 117° |
| 180 | 50 | 93° | 96° | 98° | 100° | 103° | 105° | 108° | 112° | 114° |
| 200 | 70 | 93° | 96° | 98° | 100° | 103° | 105° | 107° | 110° | 112° |
| 220 | 90 | 93° | 95° | 97° | 99° | 102° | 104° | 107° | 108° | 110° |
| 240 | 110 | 93° | 95° | 97° | 99° | 101° | 103° | 106° | 106° | 108° |
| 260 | 130 | 92° | 94° | 97° | 99° | 100° | 102° | 105° | 105° | 105° |
| 280 | 150 | 90° | 94° | 96° | 98° | 100° | 102° | 103° | 96° | 94° |
| 300 | 170 | 90° | 94° | 96° | 97° | 99° | 97° | 93° | 90° | - |
| 320 | 190 | 90° | 93° | 95° | 93° | 92° | - | - | - | - |
| 340 | 210 | 90° | 93° | 90° | - | - | - | - | - | - |

1.1a

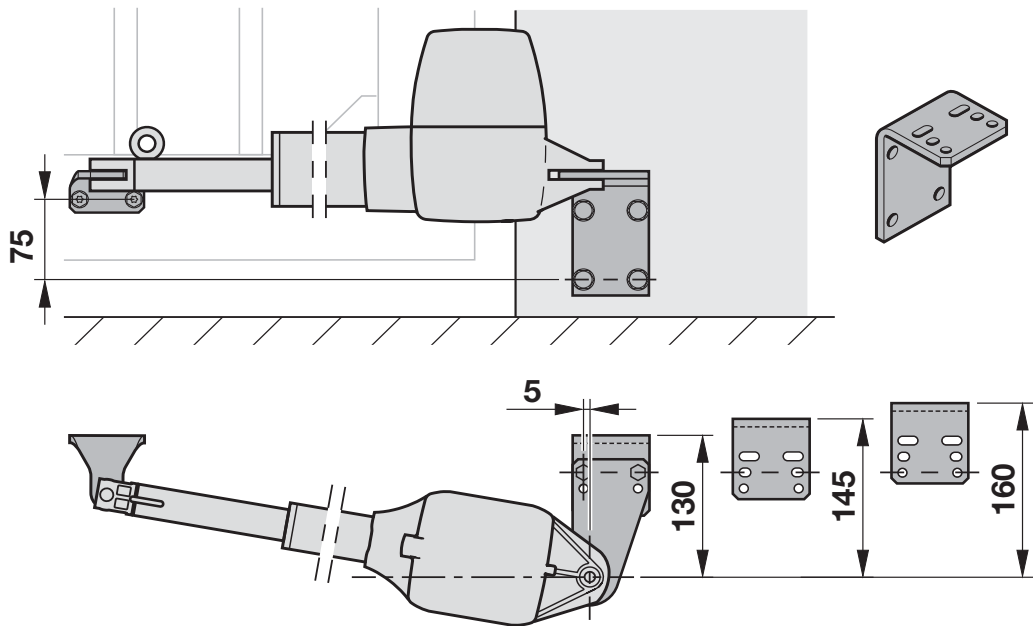

1.1b

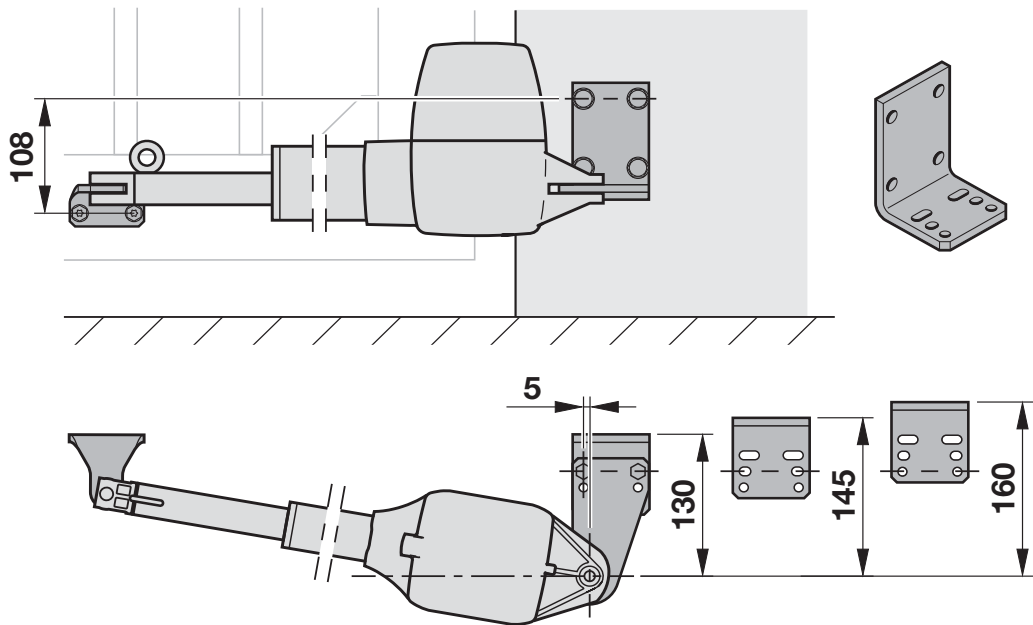

3.6 Montarea sistemului de acționare

- ▶ Respectați instrucțiunile de siguranță din capitolul 2.5.
 - *Materiale de fixare neadecvate*

ATENȚIE!

Deteriorare din cauza murdăririi

- ▶ La lucrările de găurire, protejați sistemul de acționare de praf sau șpan.
- ▶ Acordați atenție montajului pe un element de fixare orizontal, stabil și sigur la stâlpi și canaturi de poartă.
- ▶ Folosiți materiale de fixare adecvate. Materialele de fixare neadecvate nu rezistă la forțele care apar la deschidere și la închidere.

OBSERVAȚIE:

Spre deosebire de imagine: pentru alte tipuri de porți, trebuie să utilizați materialele de fixare cele mai adecvate cu lungimi de înșurubare diferite (de ex. la porțile din lemn, șuruburi din lemn corespunzătoare).

1. Montați consola stâlpului.
2. Ungeți bolțul.
3. Fixați sistemul de acționare la consola stâlpului.

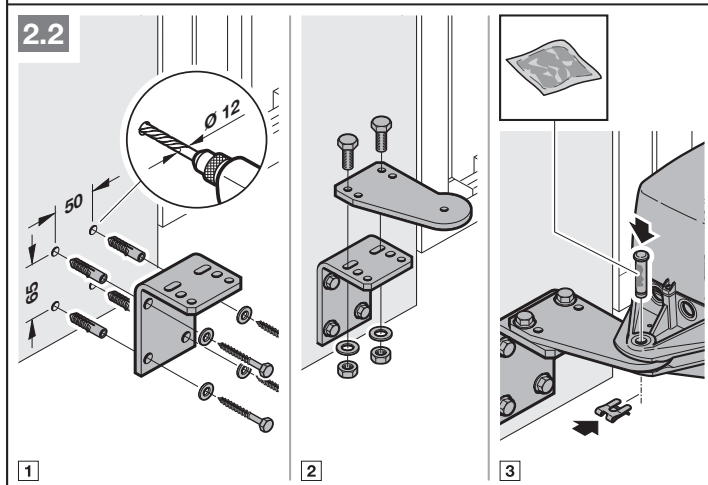
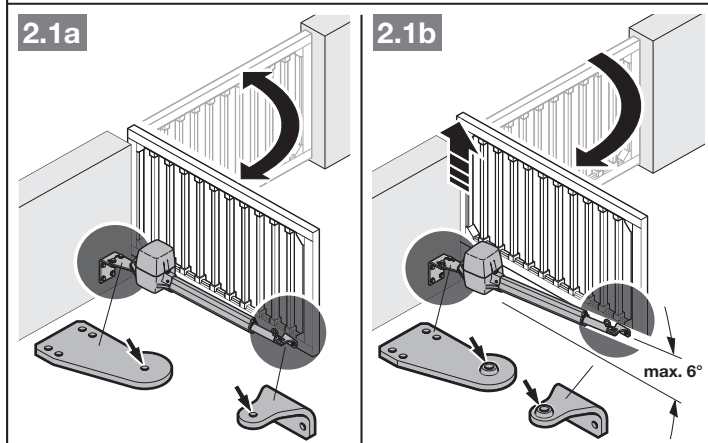
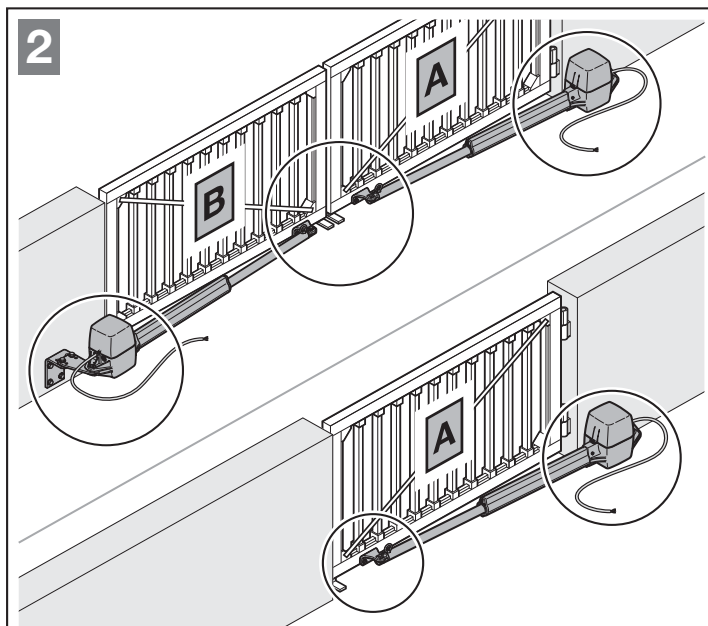

4. Pivotați bara de împingere în afară până la cota maximă.
5. Pentru a avea o rezervă, rotiți bara de împingere înapoi cu 1 rotație.

Nu la

| cota e | Sistem de acționare |
|--------|---------------------|
| 150 mm | 720 → 1120 mm |
| 210 mm | 820 → 1320 mm |

6. Ungeți bolțul.
7. Fixați șina barei de împingere provizoriu la poarta închisă, cu o menhină de mână.
8. Pentru a verifica dimensiunile finale:
 - Decuplați sistemul de acționare.
 - Mișcați ușa cu mâna în poziția finală dorită.
9. Desenați găurile pe poartă.
10. Îndepărtați menhina de mână.
11. Dați găurile.
12. Montați șina de culisare.

OBSERVAȚIE:

Spre deosebire de imagine: în funcție de grosimea materialului și de rezistența materialului, diametrul necesar al găurii de bază necesare se poate modifica, de ex. la

- aluminiu Ø 5,0–5,5 mm
- oțel Ø 5,7–5,8 mm

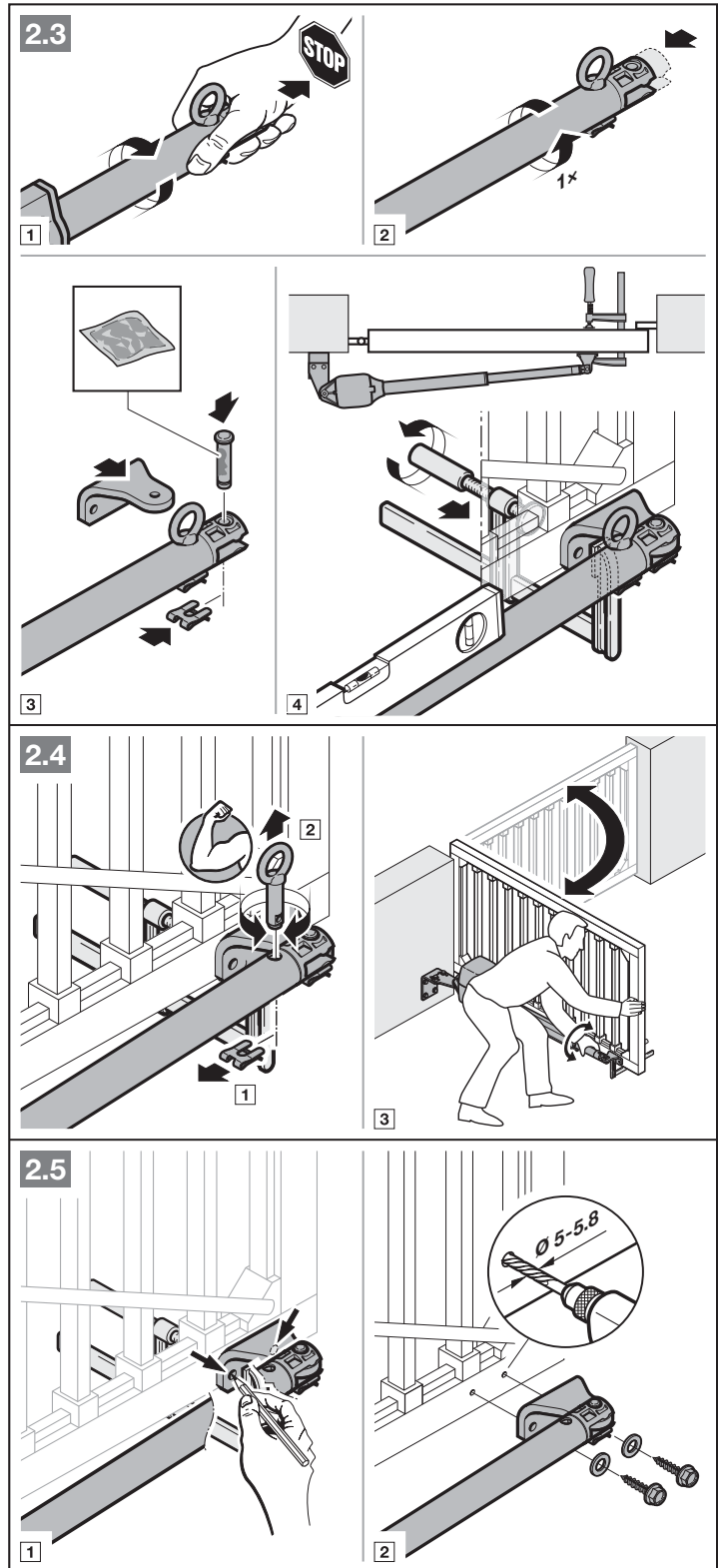

3.7 Montarea tabloului de comandă al sistemului de acționare

- ▶ Montați tabloul de comandă a sistemului de acționare în poziție verticală, cu presetupele de cablu în jos.
- ▶ Pentru a ajusta presetupele cablurilor, găuriți spațiile marcate numai cu capacul închis.
- ▶ Lungimea cablului de conexiune dintre sistemul de acționare / sistemele de acționare și tabloul de comandă al sistemului de acționare trebuie să fie de maxim 30 m.

Penru montarea tabloului de comandă al sistemului de acționare

1. Scoateți capacul de la tabloul de comandă al sistemului de acționare.
2. Montați cele 4 picioare ale tabloului de comandă al sistemului de acționare.
3. Desenați găurile.
4. Dați găurile și montați tabloul de comandă al sistemului de acționare.

ATENȚIE!

Deteriorare din cauza murdăririi

- ▶ La lucrările de găurire, protejați sistemul de acționare de praf sau șpan.

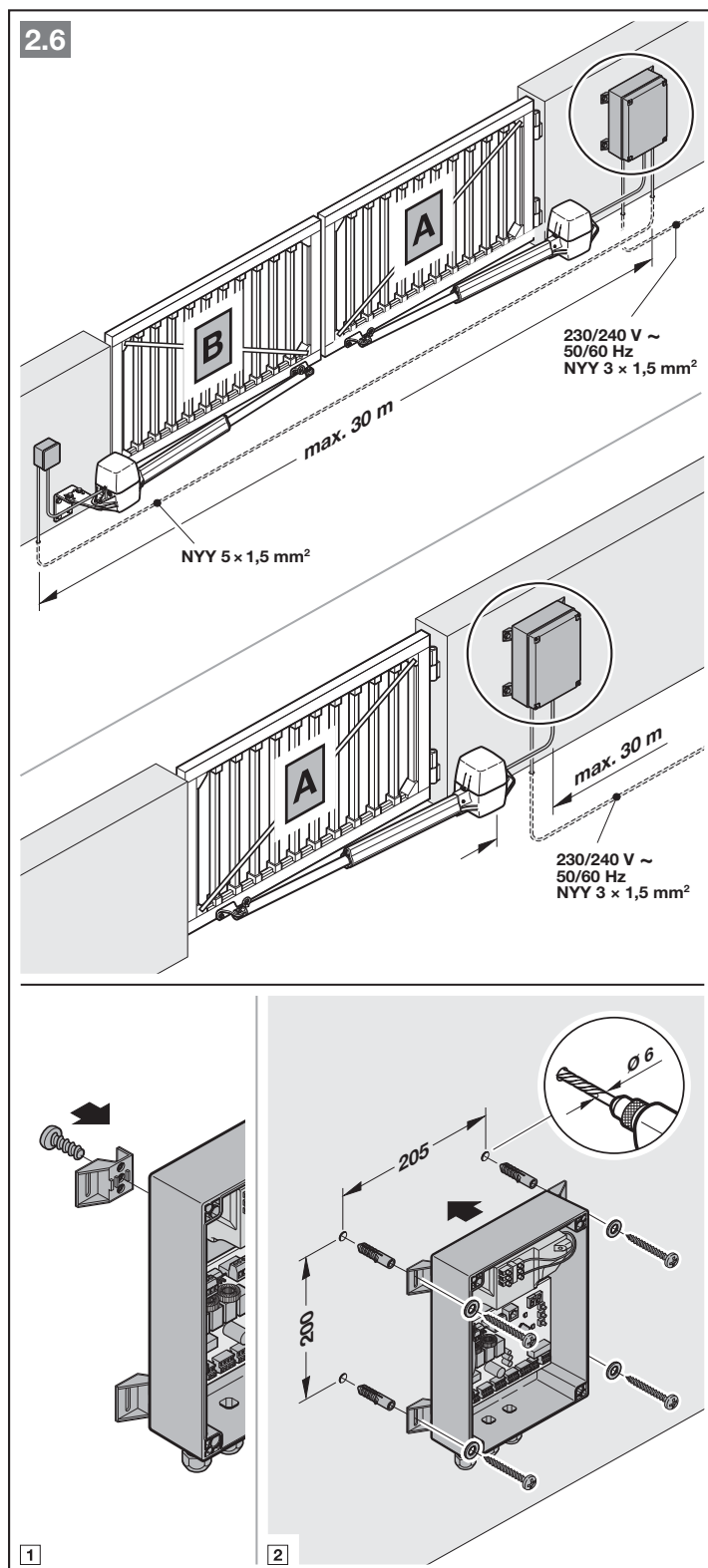

4 Instalare

- ▶ Respectați instrucțiunile de siguranță din capitolul 2.6.
 - *Pericol letal de electrocutare la tensiunea de rețea*
 - *Defecțiuni în cablurile de comandă*

ATENȚIE!

Deteriorare din cauza umezelii

- ▶ La deschiderea carcasei sistemului de acționare, se va proteja tabloul de comandă de umezeală.
- ▶ Introduceți de jos toate cablurile, fără a le răsuși, în tabloul de comandă al sistemului de acționare și în sistemul/sisteme de acționare.
- ▶ Racordați cablul de conectare la rețeaua electrică ($3 \times 1,5 \text{ mm}^2$) direct la borna de conexiune de la sursa de alimentare cu comutare.

OBSERVAȚIE:

Pentru toate cablurile din sol folosiți cablul de împământare NYY-J $3 \times 1,5 \text{ mm}^2$ sau $5 \times 1,5 \text{ mm}^2$.

În cazul în care conexiunea la cablurile sistemului de acționare trebuie prelungită cu cabluri de împământare, folosiți o cutie de racordare protejată împotriva stropirii (clasa de protecție IP 65, de montat la fața locului).

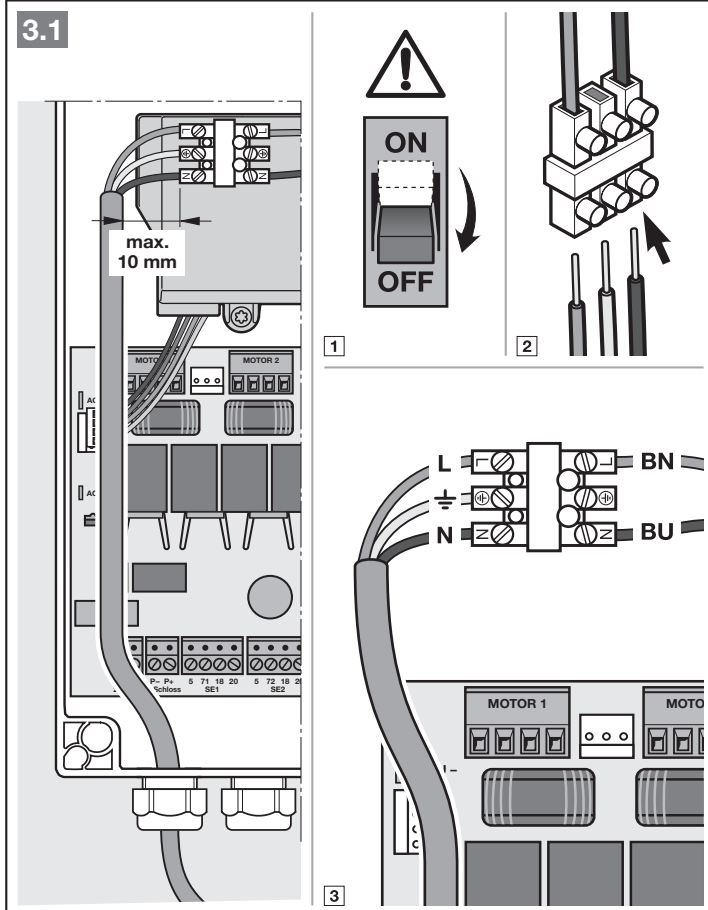
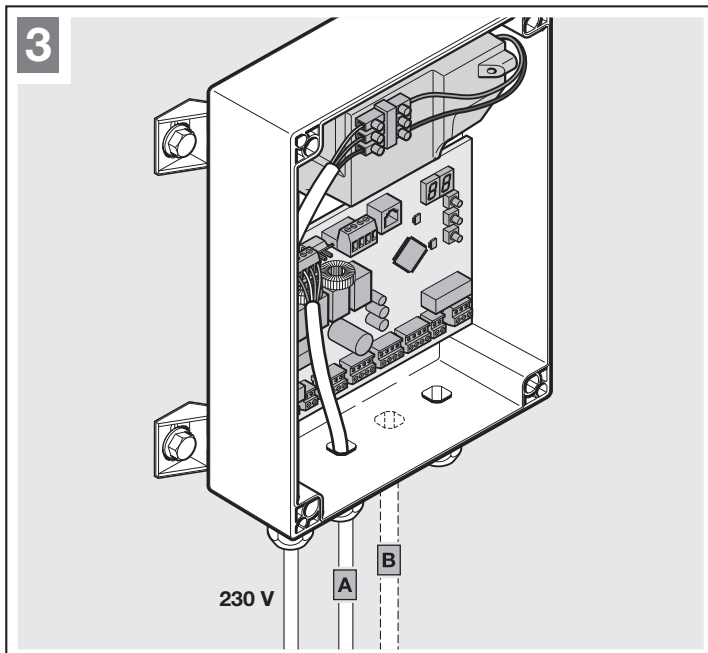

4.1 Racordarea sistemului de acționare

Poartă cu 2 canaturi

| | |
|---------|---|
| | Canatul care trebuie să se deschidă primul. |
| Canat A | Canatul mai mic, dacă dimensiunea canaturilor este diferită. |
| Canat B | Canatul mai mare, dacă dimensiunea canaturilor este diferită. |

- ▶ Conectați la plăcuța electronică a tabloului de comandă, cablul de conexiune pentru canatul A la conectorul motor 1.
- ▶ Conectați la plăcuța electronică a tabloului de comandă, cablul de conexiune pentru canatul B la conectorul motor 2.

Poartă cu 1 canat

- ▶ Conectați la plăcuța electronică a tabloului de comandă, cablul de conexiune la conectorul motor 1.

3.2a

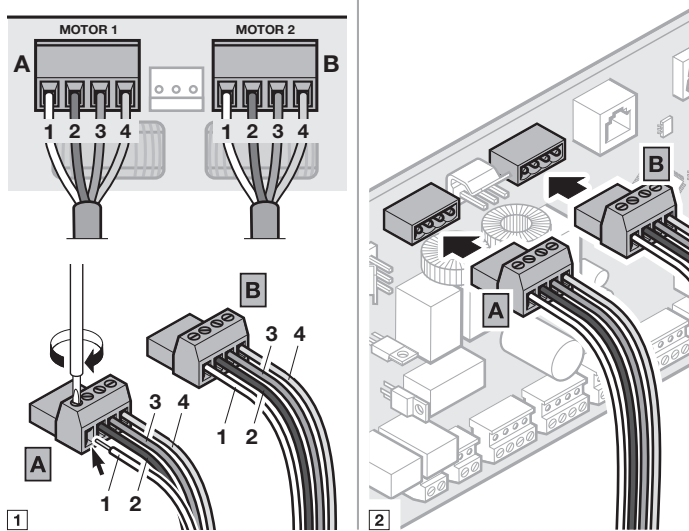
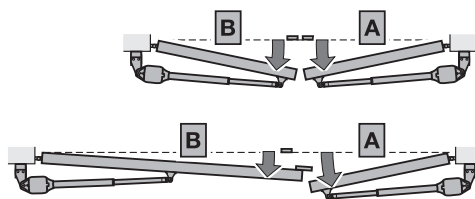

3.2b

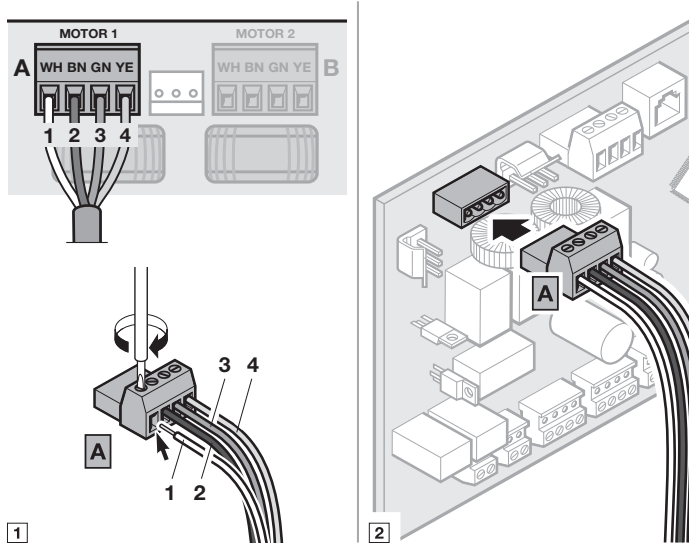
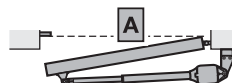

- ▶ Introduceți cablul de conexiune în sistemul de acționare, în slotul de pe plăcuța de conexiuni a motorului.

4.2 Conectarea întrerupătoarelor de sfârșit de cursă integrate

Dacă **nu** există limitatoare de cursă din construcție:

- ▶ Asigurați-vă că firele întrerupătorului de sfârșit de cursă sunt conectate la bornele **5/6**.

Dacă există limitatoare de cursă din construcție:

- ▶ În locul firelor întrerupătorului de sfârșit de cursă, prindeți la bornele **5/6** o punte cu fir (pusă la dispoziție de beneficiar).

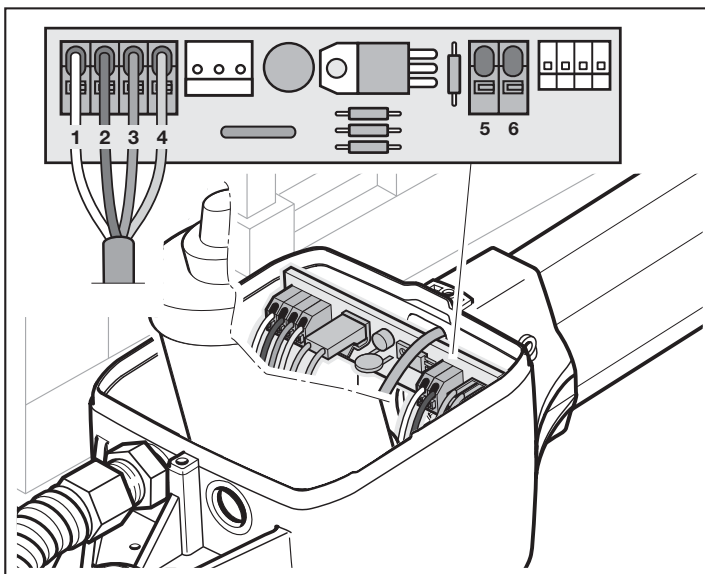

3.3a

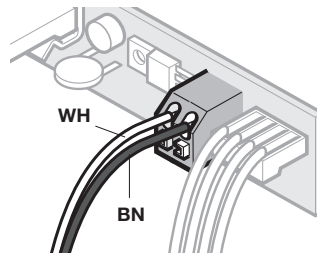
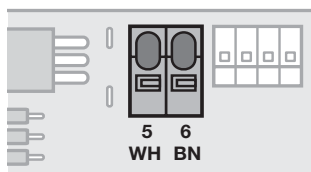
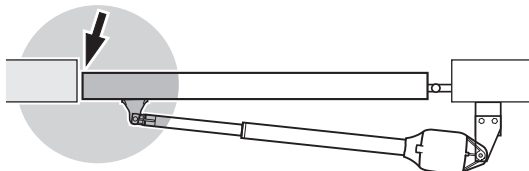

3.3b

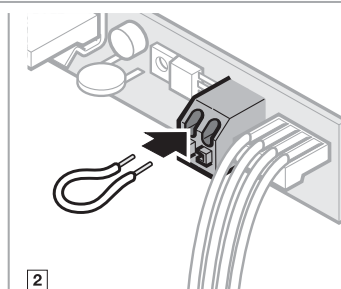
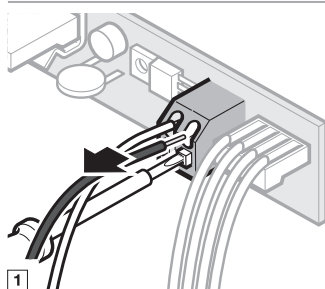
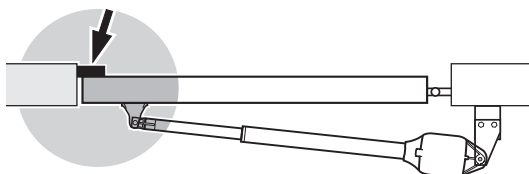

4.3 Racordarea componentelor suplimentare / accesoriilor

- Respectați instrucțiunile de siguranță din capitoul 2.6.

ATENȚIE!

Defectarea părții electronice prin conectarea la tensiunea de la o sursă independentă

- Nu conectați tensiunea rețelei la bornele conexiunilor (230/240 V c.a.).

Toate bornele de conexiune permit o legare multiplă:

- Grosime minimă: $1 \times 0,5 \text{ mm}^2$
- Grosime maximă: $1 \times 2,5 \text{ mm}^2$

La mufa de sistem BUS există posibilitatea de conectare a accesoriilor cu funcții speciale. Accesoriile conectate vor fi identificate automat.

OBSERVAȚIE:

Sarcina totală a tuturor accesoriilor nu are voie să încarce sistemul de acționare **cu mai mult de 250 mA**. Consumul de curent pentru componente se poate vedea în imagini.

4.3.1 Receptor radio extern*

- Firele unui receptor radio extern se leagă după cum urmează:

| | |
|-----------|--|
| GN | Borna 20 (0 V) |
| WH | Borna 21 (semnal canal 1) |
| BN | Borna 5 (+24 V) |
| YE | Borna 23 (semnal pentru deschiderea parțială canal 2). |

sau

- Introduceți ștecherul receptorului HEI 3 BiSecur în mufa corespunzătoare.

sau

- Conectați un receptor radio extern ESEI BiSecur la mufa de sistem BUS.

* – Accesoriile nu sunt incluse în dotarea standard.

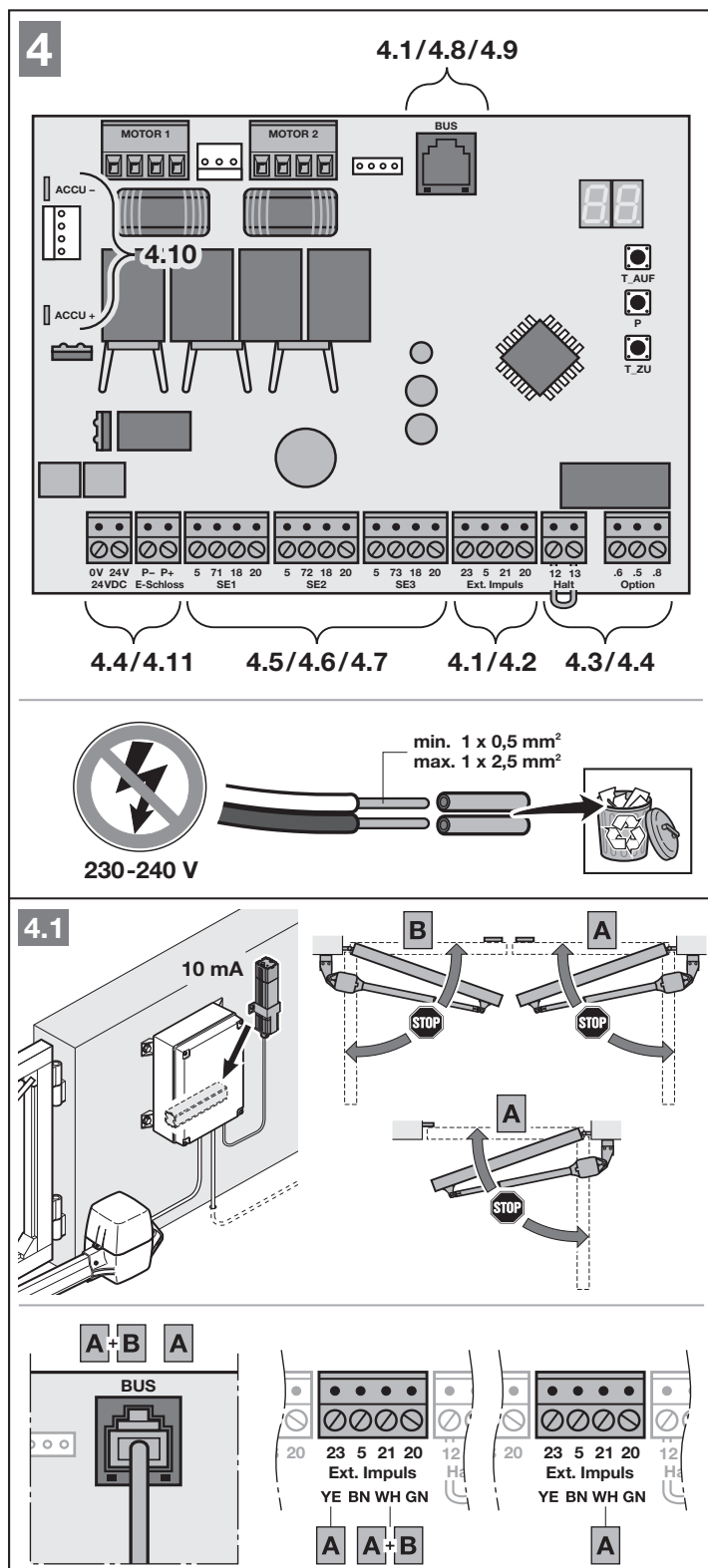

4.3.2 Buton extern*

Unul sau mai multe butoane cu contacte normal închise (fără potențial sau comutabile la 0 V), de ex. butoane cu cheie, pot fi legate în paralel.

Lungime cablu max. 30 m.

Poartă cu 2 canaturi

Sistem de comandă cu impulsuri comandă de deplasare panou de trecere (A):

| | |
|------------------|-----------------|
| Contactul 1 | Borna 23 |
| Al 2-lea contact | Borna 20 |

Sistem de comandă cu impulsuri comandă de deplasare panou de trecere (A) și panou fix (B):

| | |
|------------------|-----------------|
| Contactul 1 | Borna 21 |
| Al 2-lea contact | Borna 20 |

Poartă cu 1 canat

Sistem de comandă cu impulsuri comandă de deplasare deschidere parțială:

| | |
|------------------|-----------------|
| Contactul 1 | Borna 23 |
| Al 2-lea contact | Borna 20 |

Sistem de comandă cu impulsuri:

| | |
|------------------|-----------------|
| Contactul 1 | Borna 21 |
| Al 2-lea contact | Borna 20 |

OBSERVAȚIE:

În cazul în care pentru un buton extern este necesară o tensiune auxiliară, la borna **5** este prevăzută o tensiune de +24 V c.c. (comparativ cu borna **20** = 0 V).

4.2

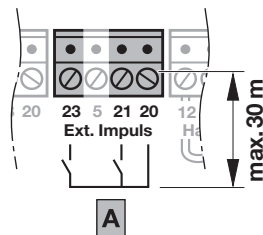
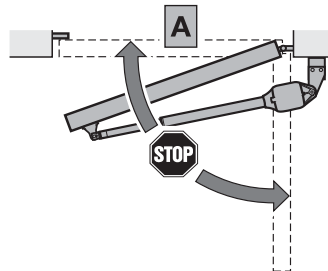
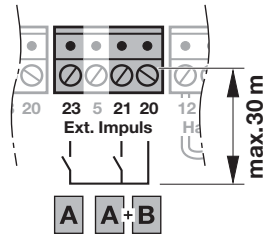
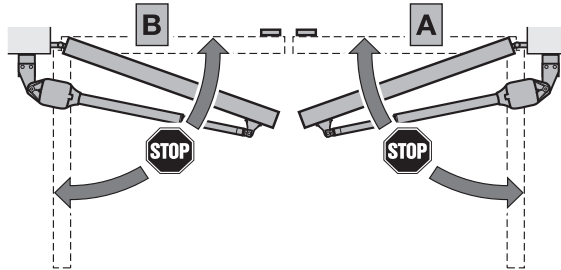
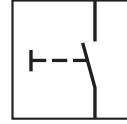
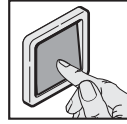

4.3.3 Întrerupător (oprire sau oprire de urgență)*

Conectați un întrerupător cu contacte deschizătoare (fără potențial sau comutabil la 0 V) după cum urmează:

1. Îndepărtați puntea cu fire introdusă pe o parte, între bornele 12 + 13.

| | |
|----------|-----------------------------------|
| Borna 12 | Oprire sau deconectare de urgență |
| Borna 13 | 0 V |

2. Conectați contactele comutatorului.

OBSERVAȚIE:

Deschiderea contactului oprește o cursă de poartă imediat. Cursa porții este întreruptă definitiv.

4.3.4 Semnalizator luminos SLK*

Conectați un semnal luminos la contactul fără potențial de la ștecherul *Opțiune*.

Pentru funcționarea unei lămpi de 24 V (max. 7 W), preluați tensiunea de la ștecher de 24 V = , de ex. pentru mesaje de avertizare și în timpul cursei porții.

- Funcția se reglează în meniul 31.

OBSERVAȚIE:

- Alimentați un semnal luminos de 230 V prin tensiunea de rețea externă.
- Prevedeți cu o izolație suplimentară firele cablurilor de alimentare de la rețea până la racordare (de ex., tub de protecție).

4.3

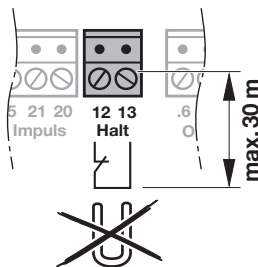
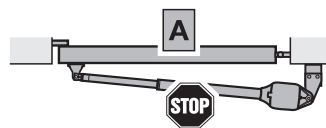
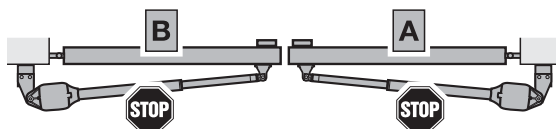
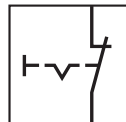
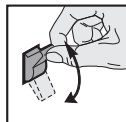

4.4 a

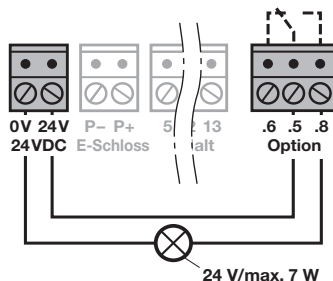
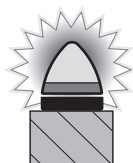

4.4 b

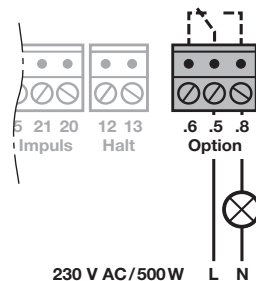

* – Accesoriile nu sunt incluse în dotarea standard!

4.3.5 Echipamente de siguranță*

La circuitele de siguranță **SE1**, **SE2** și **SE3** conectați echipamente de siguranță, ca de ex.

- Barieră fotoelectrică,
- Baghete de contact de rezistență 8k2.

În cazul în care doriți să conectați la circuitele de siguranță câte 2 bariere fotoelectrice, este necesară o exetensie de barieră fotoelectrică LSE 1 * sau LSE 2 *.

OBSERVAȚIE:

O dată la șase luni verificați echipamentele de siguranță fără testare (de ex. bariere fotoelectrice statice).

Echipamentele de siguranță fără testare sunt permise doar pentru protecția materială!

Echipament de siguranță SE 1

- | | |
|------------|---|
| SE1 | • Barieră fotoelectrică cu cablu bifilar dinamică |
| | • Barieră fotoelectrică cu cablu trifilar statică testată |
| | • Barieră fotoelectrică cu cablu trifilar statică netestată |
| | • Baghete de contact de rezistență 8k2 |

Alocarea bornelor:

| | |
|----------|--------------------------------|
| Borna 20 | 0 V (alimentare electrică) |
| Borna 18 | Semnal de test |
| Borna 71 | Intrare semnal de comutare SE1 |
| Borna 5 | +24 V (alimentare electrică) |

Direcția de acționare și comportamentul la inversare pot fi reglate din meniurile extinse. În acest scop, adresați-vă distribuitorului dumneavoastră de specialitate.

| | |
|--|--|
|  | Direcție de acționare ÎNCHIS, întoarcere din scurt |
|--|--|

* – Accesoriiile nu sunt incluse în dotarea standard!

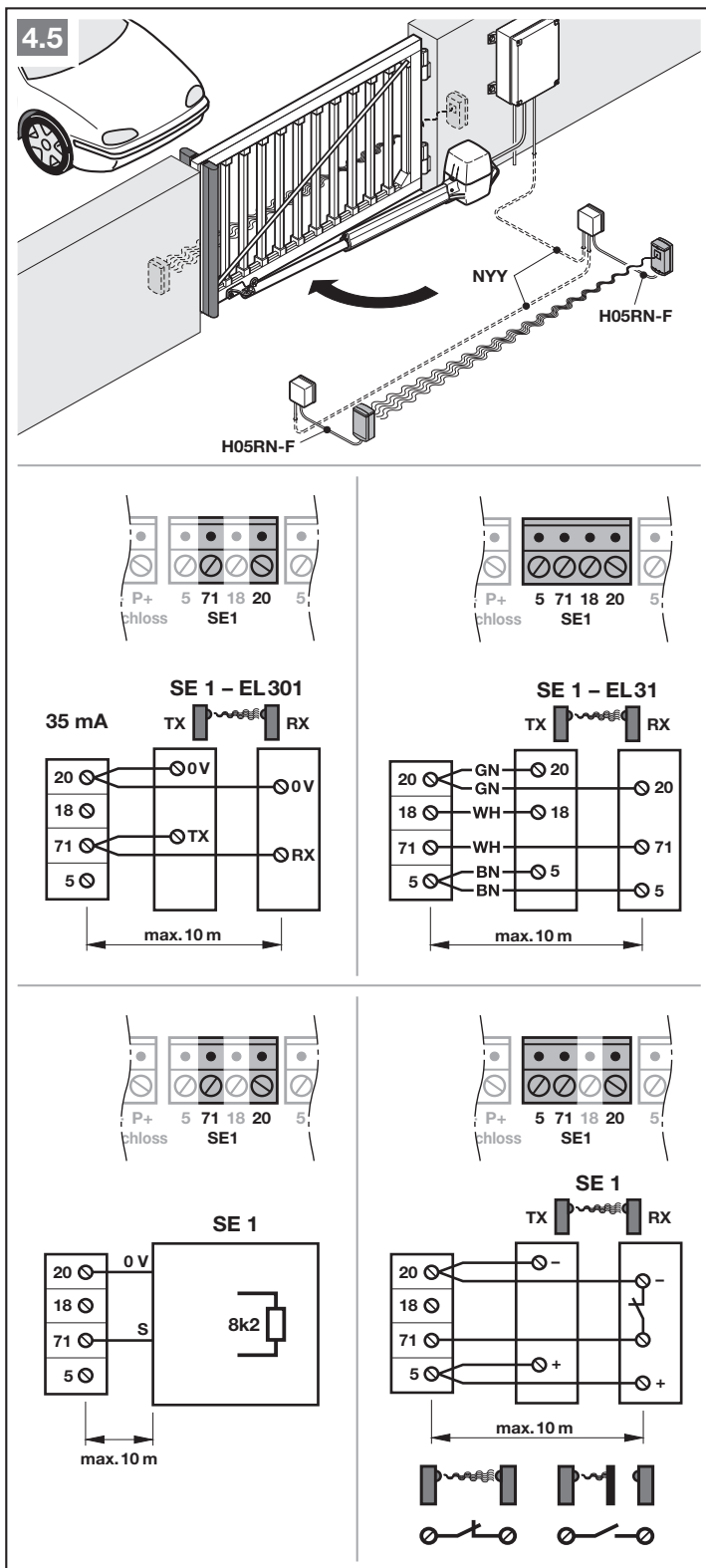

Echipament de siguranță SE 2

| | |
|------------|---|
| SE2 | • Barieră fotoelectrică cu cablu bifilar dinamică |
| | • Barieră fotoelectrică cu cablu trifilar statică testată |
| | • Barieră fotoelectrică cu cablu trifilar statică netestată |
| | • Baghete de contact de rezistență 8k2 |
| | |

Alocarea bornelor:

| | |
|-----------------|--------------------------------|
| Borna 20 | 0 V (alimentare electrică) |
| Borna 18 | Semnal de test |
| Borna 72 | Intrare semnal de comutare SE2 |
| Borna 5 | +24 V (alimentare electrică) |

Direcția de acționare și comportamentul la inversare pot fi reglate din meniurile extinse. În acest scop, adresați-vă distribuitorului dumneavoastră de specialitate.

| | |
|---|---|
|  | Direcție de acționare DESCHIS , întoarcere din scurt |
|---|---|

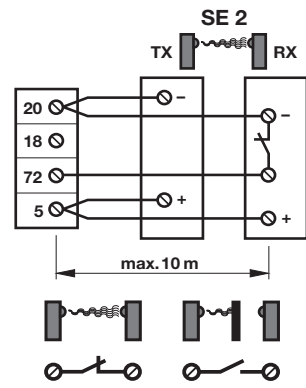
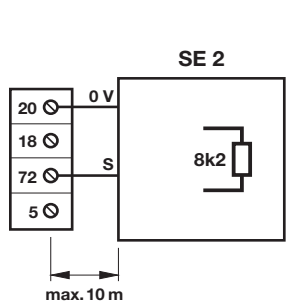
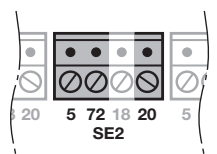
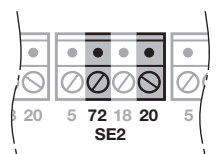
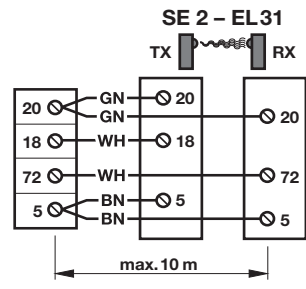
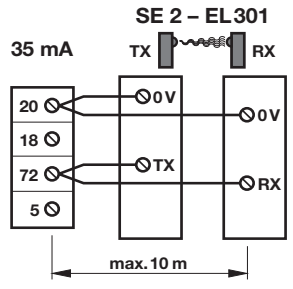
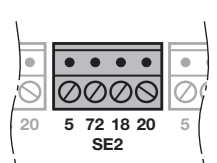
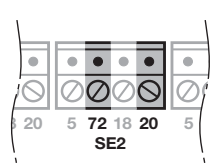
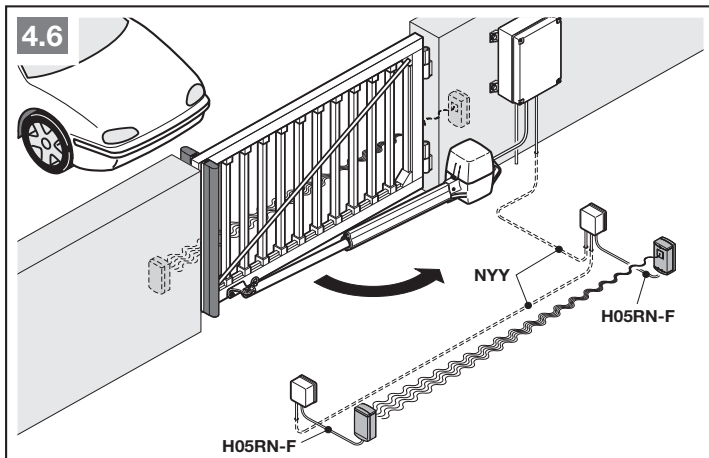

Echipament de siguranță SE 3

- SE3**
- Barieră fotoelectrică cu cablu bifilar dinamică
 - Barieră fotoelectrică cu cablu trifilar statică testată
 - Barieră fotoelectrică cu cablu trifilar statică netestată

Alocarea bornelor:

| | |
|----------|--------------------------------|
| Borna 20 | 0 V (alimentare electrică) |
| Borna 18 | Semnal de test |
| Borna 73 | Intrare semnal de comutare SE3 |
| Borna 5 | +24 V (alimentare electrică) |

Dirrecția de acțiune și comportamentul la inversare pot fi reglate din meniurile extinse. În acest scop, adresați-vă distribuitorului dumneavoastră de specialitate.

| | |
|--|---|
|  | Dirrecție de acțiune ÎNCHIS, întoarcere din scurt |
|--|---|

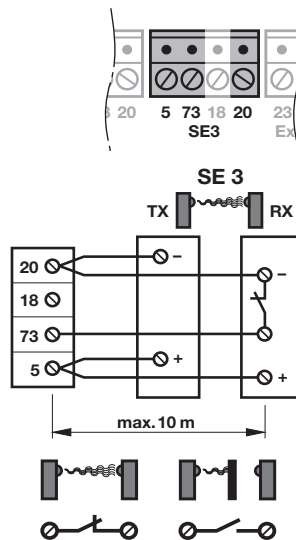
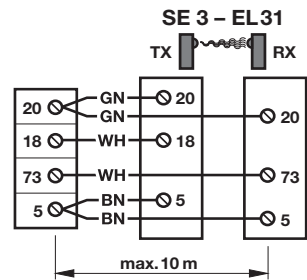
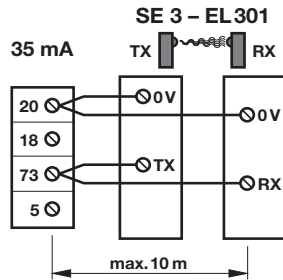
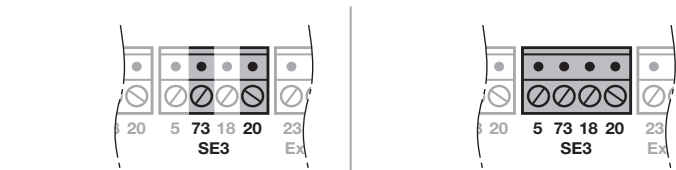
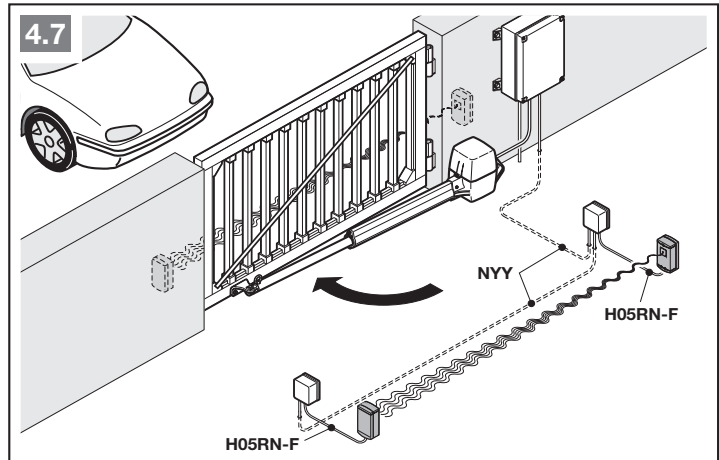

4.3.6 Releu de opțiuni HOR 1*

Releul de opțiuni HOR 1 este necesar la conectarea unei lămpi sau a unui semnalizator luminos extern.

► Funcția se reglează în meniul 30.

4.3.7 Placă de circuite adaptor universală UAP 1* sau UAP 1-300*

Posibilitate de conectare a plăcii de circuite adaptor universale UAP 1 sau UAP 1-300.

Placa de circuite adaptor universală UAP1 va fi utilizată și pentru alte funcții suplimentare:

- pentru alegerea direcției (*Deschis/Închis*) și funcția de deschidere parțială prin elementele externe de control,
- pentru raportările poziției finale *DESCHIS* și *ÎNCHIS*,
- pentru conectarea unei lămpi externe (iluminare timp de 2 min.), de exemplu, iluminarea curții.

► Funcția se reglează în meniul 30.

4.3.8 Acumulator de urgență HNA-Outdoor*

Pentru a deplasa poarta în cazul unei pene de curent, se poate conecta un acumulator de urgență opțional. Trecerea la operarea pe bază de acumulator va avea loc automat.

⚠ AVERTIZARE

Pericol de accidentare din cauza unei curse accidentale a porții

O cursă neașteptată a porții poate avea loc în cazul în care instalația porții este comutată fără tensiune, iar un acumulator de urgență este conectat.

- Înainte de orice lucrare, scoateți instalația porții de sub tensiune.
- Scoateți ștecherul acumulatorului de urgență.
- Asigurați instalația porții împotriva unei eventuale reporniri neautorizate.

* – Accesoriile nu sunt incluse în dotarea standard!

4.8

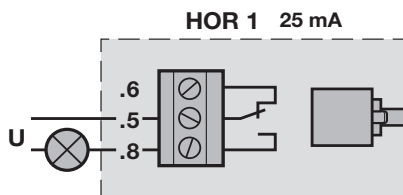
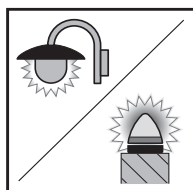

4.9

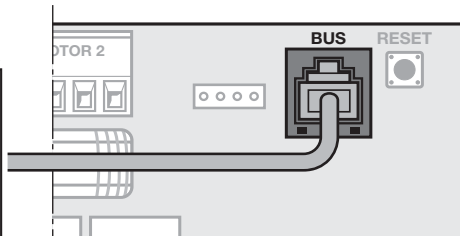
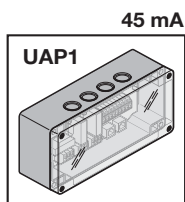

4.10

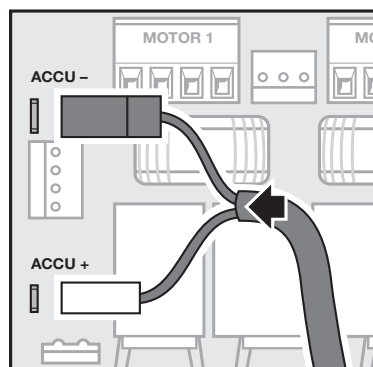
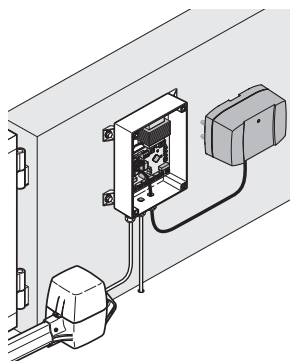
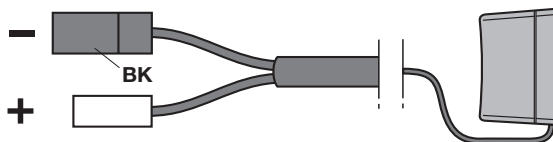

4.3.9 Deschizător electric*

- Conectați firele la bornele de conexiune **broască electronică**.

4.4 Transmițător radio

- 1 LED, multicolor
- 2 Butoane transmițător
- 3 Buton stare poziție
- 4 Capac baterie
- 5 Baterie

După introducerea bateriei, transmițătorul radio este pregătit de funcționare.

4.11

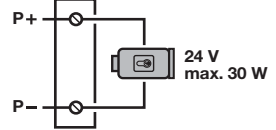
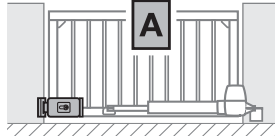
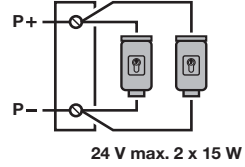
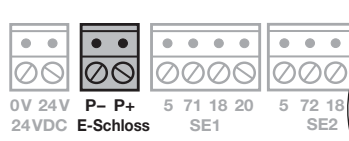

5

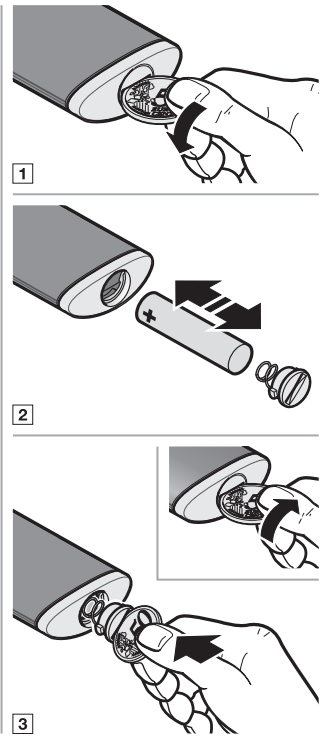
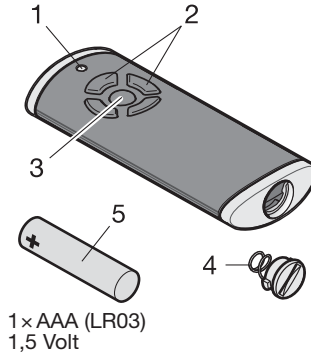

5 Punerea în funcțiune

- Înainte de punerea în funcțiune citiți și urmați instrucțiunile de siguranță din capitolul 2.7 și 2.9.

La cursa de învățare, sistemul de acționare este adaptat la poartă. Lungimea traseului de cursă, forța necesară pentru cursele de deschidere și de închidere și echipamentele de siguranță conectate vor fi învățate în mod automat și salvate permanent. Aceste date sunt valabile numai pentru această poartă.

OBSERVAȚIE:

- Transmițătorul radio trebuie să fie pregătit de funcționare (vezi capitolul 4.4)
- În zona de funcționare a echipamentelor de siguranță nu trebuie să existe niciun obstacol.
- Echipamentele de siguranță trebuie montate și conectate anterior.
- Direcția deschiderii și direcția închiderii sunt stabilite în timpul curselor de învățare. După punerea în funcțiune, doar o resetare la parametrii din fabrică și o nouă cursă de învățare pot modifica direcțiile.
- În timpul cursei de învățare, releul de opțiuni nu cuplează.
- Dacă se conectează o lampă la releul de opțiuni, poziția întrerupătorului de sfârșit de cursă se poate observa de la distanță (lampă stinsă = poziție finală atinsă).
- În cazul în care traseul cursei este învățat, sistemul de acționare se deplasează în cursă lentă.
- La punerea în funcțiune nu există niciun timeout.

5.1 Selectarea tipului de acționare și a modelului de poartă

Tipul sistemului de acționare este presetat din starea de livrare. Tipul existent de acționare se poate selecta numai după o resetare la parametrii de fabrică.



PRECAUȚIE

Pericol de rănire din cauza tipului de acționare selectat incorect

Dacă tipul de acționare este selectat greșit, sunt presetate valori nespecificate. Comportamentul incorect al instalației porții poate duce la răniri.

- Selectați doar meniurile care corespund instalației dumneavoastră de poartă existentă.

| Meniu | Tip acționare | |
|-------|------------------|---|
| 01 | RotaMatic |  |
| 02 | RotaMatic P / PL | |
| 03. | VersaMatic | |
| 04 | VersaMatic P | |

| Meniu | Model de poartă | |
|-------|---------------------------------------|---|
| 06. | Poartă cu 2 canaturi |  |
| 07 | Poartă cu 1 canat | |
| 08. | Deschidere parțială canat A (motor 1) |  |
| 09 | Deschidere parțială canat B (motor 2) | |

5.2 Programarea sistemului de acționare

1. Realizați alimentarea cu tensiune.
Pe ecran
 - **8.8.** se aprinde timp de 1 secundă,
 - ulterior **U** se aprinde permanent.
2. Apăsati butonul **DESCHIS** și selectați
 - **01** pentru RotaMatic
 - **02** pentru RotaMatic P / PL.
3. Apăsati și țineți apăsat butonul **P**.
 - **01.** apar **02.** apar scurt,
 - **06.** se aprinde.

Instalația porții are 2 canaturi:

4. Apăsati și țineți apăsat butonul **P**.
 - **08.** se aprinde.

Instalația porții are 1 canat:

- 4.1 Apăsati butonul **DESCHIS**.
 - **07** se aprinde.
- 4.2 Apăsati și țineți apăsat butonul **P**.
 - **LA** se aprinde timp de 1 secundă (**învățare canat A**),
 - **L_** clipește.

Panoul de trecere trebuie să fie canatul **A** :

5. Apăsati și țineți apăsat butonul **P**.
 - **LA** se aprinde timp de 1 secundă (**învățare canat A**),
 - **L_** clipește.

Panoul de trecere trebuie să fie canatul **B** :

- 5.1 Apăsati butonul **DESCHIS**.
 - **09** se aprinde.
- 5.2 Apăsati și țineți apăsat butonul **P**.
 - **LA** se aprinde timp de 1 secundă (**învățare canat A**),
 - **L_** clipește.

6

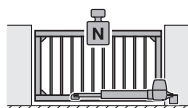

01

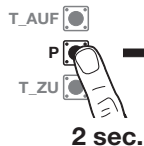
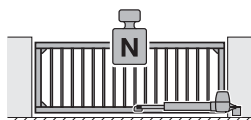

01 / 02

1 sec.

02

06



06

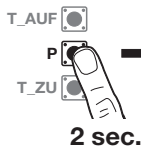

08

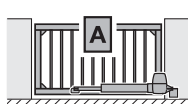

07

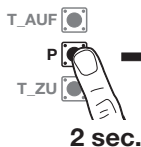

0A

1 sec.

(08)

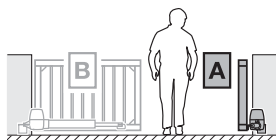

08

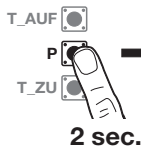

0A

1 sec.

(08)

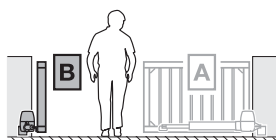

09

5.3 Poartă cu 2 canaturi

► Vezi imaginea 9a–9.4a

5.3.1 Învățarea pozițiilor finale canat A

Canatul **B** trebuie să fie închis.

1. Deblocați sistemul de acționare.
2. Deschideți canatul aprox. 1 m.
3. Blocați sistemul de acționare.
4. Apăsăți și țineți apăsat butonul **ÎNCHIS**.
 - Canatul B se deplasează pe direcția **ÎNCHIS**.
 - **L** se aprinde.

În cazul în care canatul se deplasează în direcția **DESCHIS**, inversați sensul de rotație:

- Eliberați scurt butonul **ÎNCHIS**.
- Apăsăți din nou și țineți apăsat butonul **ÎNCHIS**.

5. Eliberați butonul **ÎNCHIS**, în cazul în care canatul
 - a. se oprește din cauza întrerupătorului de sfârșit de cursă.
 - Se stinge punctul zecimal.
 - sau

- b. se oprește din cauza limitatorului de cursă din construcție.
 - **EL** se aprinde timp de 2 secunde,
 - La întrerupătorul de sfârșit de cursă se aprinde intermitent **L**,
 - La limitatorul de cursă se aprinde intermitent **L**.

Poziția finală **ÎNCHIS** este învățată.

În cazul în care poziția învățată prin intermediul întrerupătorului de sfârșit de cursă nu corespunde cu poziția finală dorită:

- a. Schimbați poziția prin răsucirea șurubului de reglare.

1 rotație = 1 mm de cursă ax.

Rotire șurub de reglare în direcția + = poziție finală în direcția **ÎNCHIS**.

Rotire șurub de reglare în direcția – = poziție finală în direcția **DESCHIS**.

- b. Deplasați linia de alimentare cu atenție, în direcția coresounzătoare.
- c. Apăsăți și țineți apăsat puțin butonul **DESCHIS**.
- d. Apăsăți și țineți apăsat butonul **ÎNCHIS** până când canatul este oprit de întrerupătorul de sfârșit de cursă.

Dacă este necesar, repetați pasul a–d.

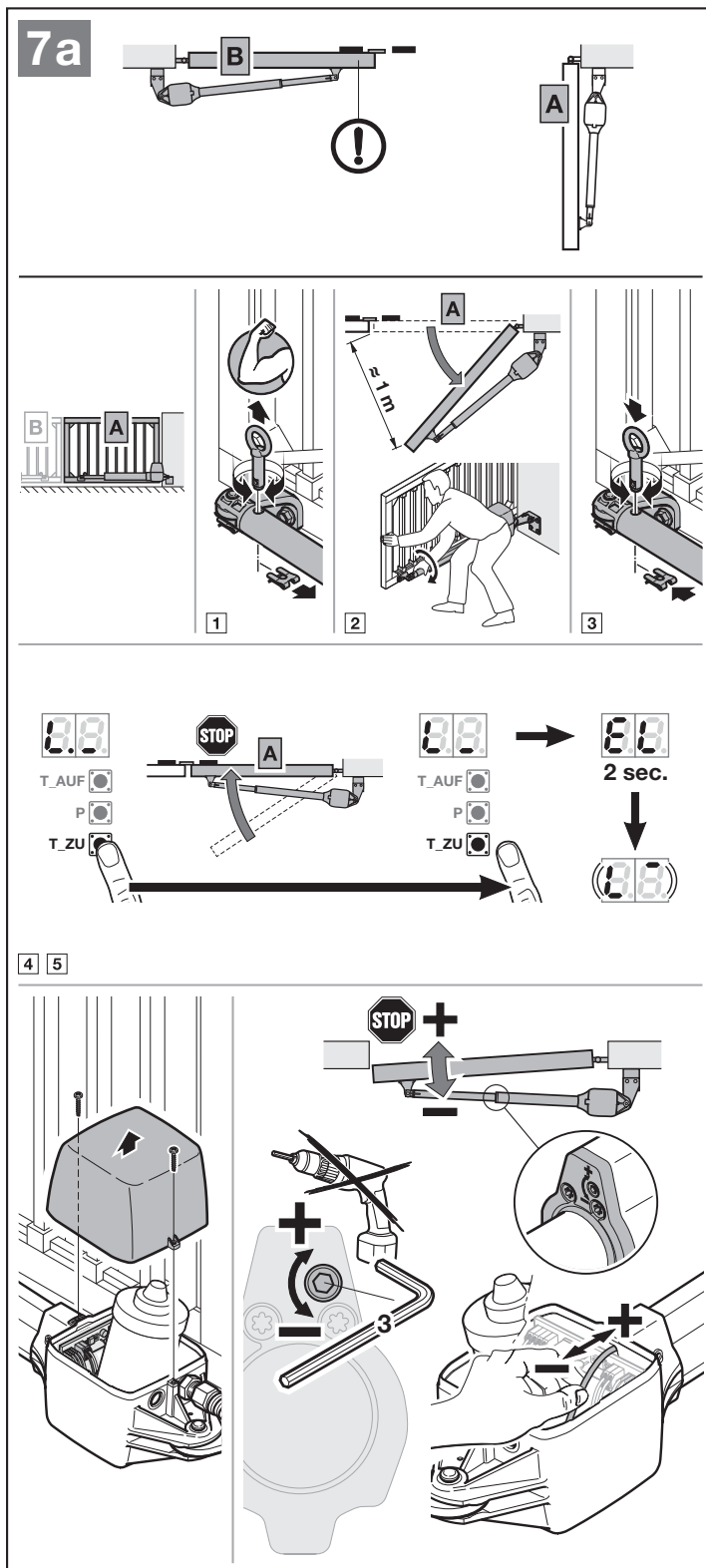

6. Apăsați și țineți apăsat butonul **DESCHIS**.
 - Canatul se deplasează pe direcția **DESCHIS**.
 - **L₋** se aprinde continuu.
7. Dacă s-a atins poziția finală **DESCHIS** dorită, eliberați butonul **DESCHIS**. Traseul minim al cursei cca. 45°. Cu butoanele **DESCHIS / ÎNCHIS** se poate efectua o reglare de precizie.
8. Apăsați butonul **P** pentru a salva această poziție.
 - **EL** se aprinde timp de 2 secunde,
 - **L_b** se aprinde timp de 1 secundă (**învățare canat B**),
 - La întrerupătorul de sfârșit de cursă se aprinde intermitent **L₋**,
 - La limitatorul de cursă se aprinde intermitent **L₋**.

În cazul în care poziția selectată este sub 45°, apare eroarea 8 cu punctul zecimal aprins intermitent. Cea mai mică poziție posibilă va fi setată automat.

5.3.2 Învățarea pozițiilor finale canat B

Canatul **A** trebuie să fie deschis.

1. Deblocați sistemul de acționare.
2. Deschideți canatul aprox. 1 m.
3. Blocați sistemul de acționare.
4. Apăsați și țineți apăsat butonul **ÎNCHIS**.
 - Canatul **B** se deplasează pe direcția **ÎNCHIS**.
 - **L₋** se aprinde.

În cazul în care canatul se deplasează în direcția **DESCHIS**, inversați sensul de rotație:

- ▶ Eliberați scurt butonul **ÎNCHIS**.
- ▶ Apăsați din nou și țineți apăsat butonul **ÎNCHIS**.

5. Eliberați butonul **ÎNCHIS**, în cazul în care canatul
 - a. se oprește din cauza întrerupătorului de sfârșit de cursă.
 - Se stinge punctul zecimal.
 - sau
 - b. se oprește din cauza limitatorului de cursă din construcție.
 - **EL** se aprinde timp de 2 secunde,
 - La întrerupătorul de sfârșit de cursă se aprinde intermitent **L₋**,

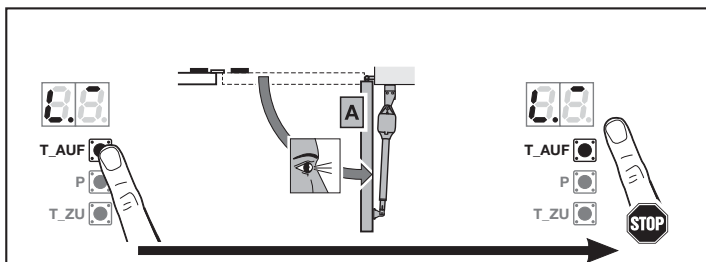

6 7

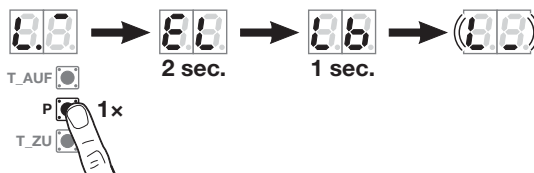

8

7.1a

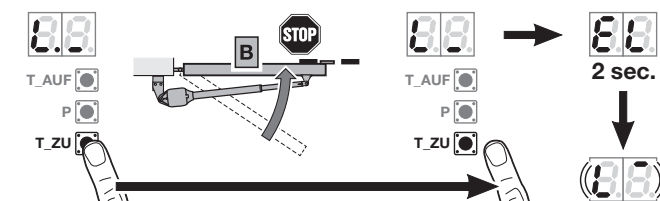
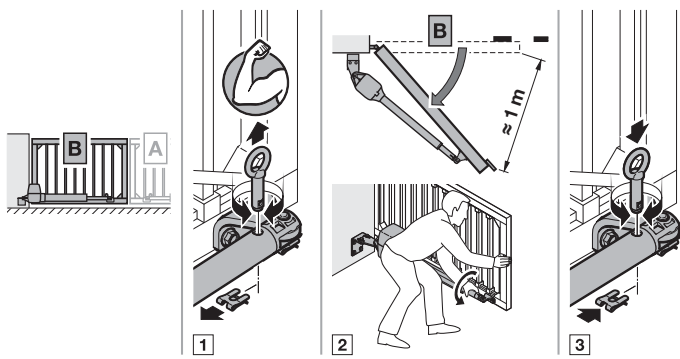
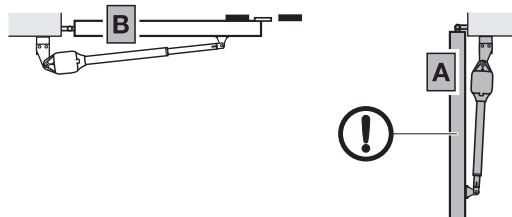

4 5

- La limitatorul de cursă se aprinde intermitent **L₋**.

Poziția finală ÎNCHIS este învățată.

În cazul în care poziția învățată prin intermediul întrerupătorului de sfârșit de cursă nu corespunde cu poziția finală dorită:

- ▶ Urmați același procedeu ca la canatul **A**.
6. Apăsați și țineți apăsat butonul **DESCHIS**.
 - Canatul se deplasează pe direcția **DESCHIS**.
 - **L₋** se aprinde.
 7. Dacă s-a atins poziția finală dorită **DESCHIS**, eliberați butonul **DESCHIS**. Cu butoanele **DESCHIS** / **ÎNCHIS** se poate efectua o reglare de precizie.
 8. Apăsați butonul **P** pentru a salva această poziție.
 - **EL** se aprinde timp de 2 secunde,
 - **L₋** se aprinde.

5.3.3 Învățarea forțelor

La cursele de învățare a forțelor nu trebuie să se declanșeze niciun echipament de siguranță. Cursele de învățare a forțelor sunt realizate cu umplutură de canat foarte lungă.

Curse de învățare a forțelor:

1. Apăsați butonul **ÎNCHIS**.
 - Canatul **B** se deplasează pe direcția **ÎNCHIS**. Apoi urmează canatul **A**.
 - Ambele canaturi se deplasează în poziția finală **ÎNCHIS**. **L₋** se aprinde.
 2. Apăsați butonul **DESCHIS**.
 - Canatul **A** se deplasează pe direcția **DESCHIS**. Apoi urmează canatul **B**.
 - Ambele canaturi se deplasează în poziția finală **DESCHIS**. **L₋** se aprinde.
 - De îndată ce ambele canaturi au ajuns, **11** clipește.
- ▶ Continuați cu capitolul 5.5.

Întrerupere curse de învățare a forțelor:

Un impuls oprește cursele de învățare a forțelor, de ex.

- printr-un element de comandă la bornele 20/21/23,
- prin intrări de comandă ale plăcii de circuite suplimentare UAP 1 sau UAP 1-300,

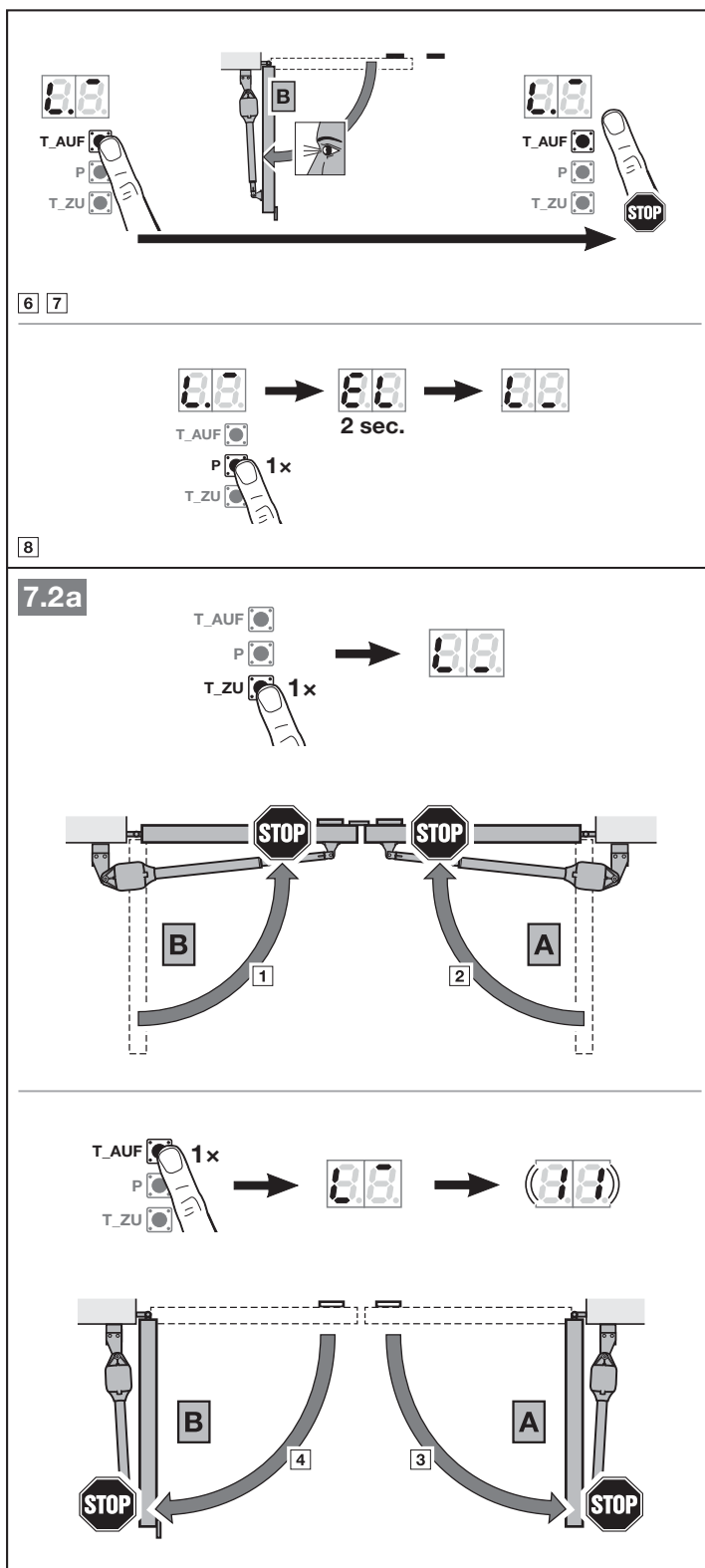

- prin radio intern *,
- prin intermediul unui receptor radio extern,
- prin acționarea butoanelor **DESCHIS / ÎNCHIS**.

Ulterior, pe afișaj se aprinde **U**.

După o întrerupere, cursele de învățare a forțelor trebuie pornite din nou. Setările din meniurile **01 – 09** rămân valabile.

* În cazul în care coduri radio sunt deja învățate.

5.4 Poartă cu 1 canat

► Vezi imaginea 9b – 9.2b

5.4.1 Învățarea pozițiilor finale

1. Deblocați sistemul de acționare.
2. Deschideți canatul aprox. 1 m.
3. Blocați sistemul de acționare.
4. Apăsati și țineți apăsat butonul **ÎNCHIS**.
 - Canatul B se deplasează pe direcția **ÎNCHIS**.
 - **L_** se aprinde.

În cazul în care canatul se deplasează în direcția **DESCHIS**, inversați sensul de rotație:

- Eliberați scurt butonul **ÎNCHIS**.
- Apăsati din nou și țineți apăsat butonul **ÎNCHIS**.

5. Eliberați butonul **ÎNCHIS**, în cazul în care canatul
 - a. se oprește din cauza întrerupătorului de sfârșit de cursă.
 - Se stinge punctul zecimal.
 - sau
 - b. se oprește din cauza limitatorului de cursă din construcție.
 - **EL** se aprinde timp de 2 secunde,
 - La întrerupătorul de sfârșit de cursă se aprinde intermitent **L_**,
 - La limitatorul de cursă se aprinde intermitent **L_**.

Poziția finală ÎNCHIS este învățată.

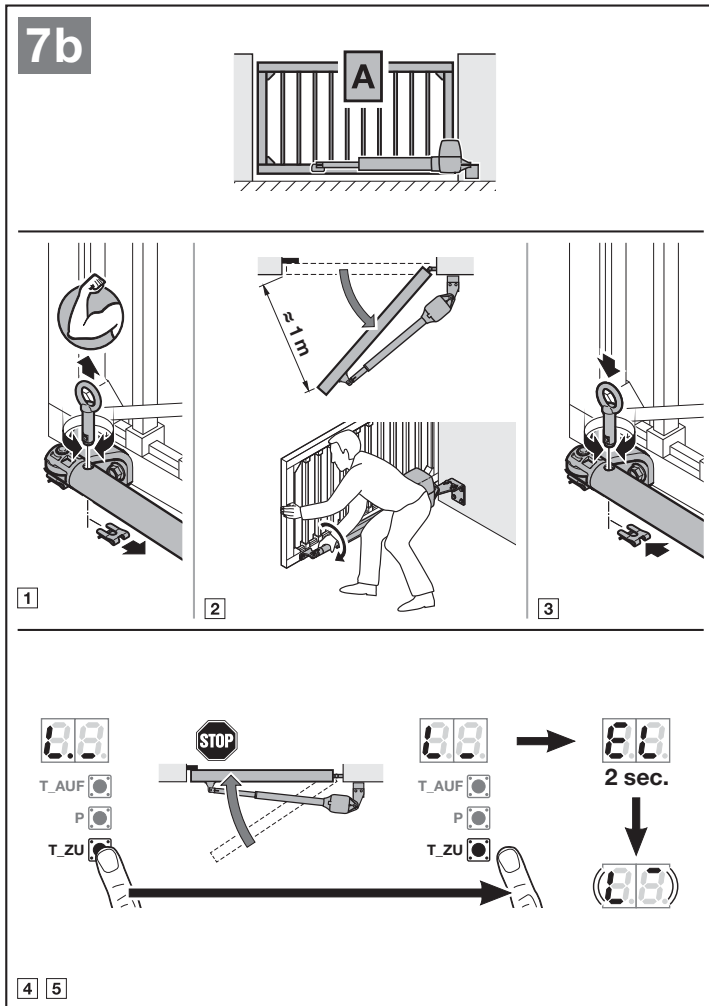

În cazul în care poziția învățată prin intermediul întrerupătorului de sfârșit de cursă nu corespunde cu poziția finală dorită:

- a. Schimbați poziția prin răsucirea șurubului de reglare.

1 rotație = 1 mm de cursă ax.

Rotire șurub de reglare în direcția + = poziție finală în direcția ÎNCHIS.

Rotire șurub de reglare în direcția - = poziție finală în direcția DESCHIS.

- b. Deplasați linia de alimentare cu atenție, în direcția coresounzătoare.
- c. Apăsăți și țineți apăsat puțin butonul **DESCHIS**.
- d. Apăsăți și țineți apăsat butonul **ÎNCHIS** până când canatul este oprit de întrerupătorul de sfârșit de cursă.

Dacă este necesar, repetați pasul a-d.

6. Apăsăți și țineți apăsat butonul **DESCHIS**.

- Canatul se deplasează pe direcția *DESCHIS*.
- **L₁** se aprinde.

7. Dacă s-a atins poziția finală *DESCHIS* dorită, eliberați butonul **DESCHIS**. Traseul minim al cursei cca. 45°. Cu butoanele **DESCHIS / ÎNCHIS** se poate efectua o reglare de precizie.

8. Apăsăți butonul **P** pentru a salva această poziție.
- **EL** se aprinde timp de 2 secunde,
 - **L₁** se aprinde.

În cazul în care poziția selectată este sub 45°, apare eroarea **8** cu punctul zecimal aprins intermitent. Cea mai mică poziție posibilă va fi setată automat.

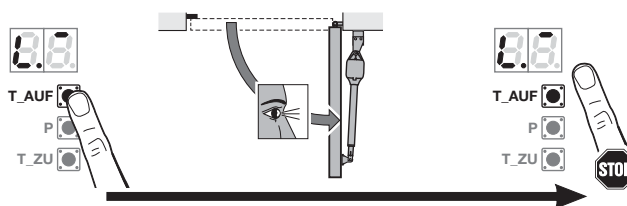
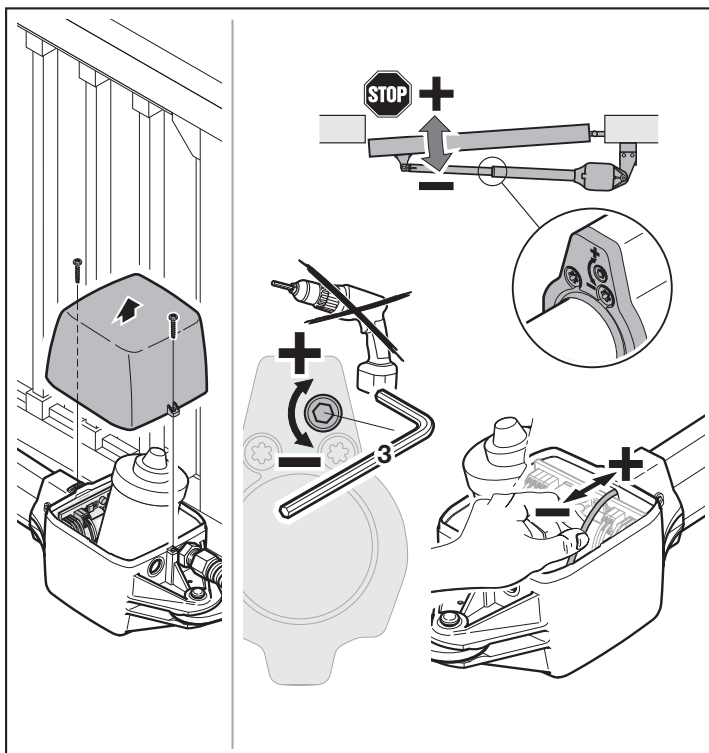

6 7

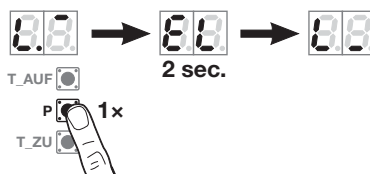

8

5.4.2 Învățarea forțelor

La cursele de învățare a forțelor nu trebuie să se declanșeze niciun echipament de siguranță. Cursele de învățare a forțelor sunt realizate cu umplutură de canat mare.

Curse de învățare a forțelor:

1. Apăsați butonul **ÎNCHIS**.
 - Canatul se deplasează în poziția finală **ÎNCHIS**. **L₋** se aprinde.
2. Apăsați butonul **DESCHIS**.
 - Canatul se deplasează în poziția finală **DESCHIS**. **L₋** se aprinde.
 - De îndată ce canatul a ajuns, **11** clipește.

Întrerupere curse de învățare a forțelor:

Un impuls oprește cursele de învățare a forțelor, de ex.

- printr-un element de comandă la bornele 20 / 21 / 23,
- prin intrări de comandă ale plăcii de circuite suplimentare UAP 1 sau UAP 1-300,
- prin radio intern *,
- prin intermediul unui receptor radio extern,
- prin acționarea butoanelor **DESCHIS / ÎNCHIS**.
Ulterior, **U** se aprinde.

După o întrerupere, cursele de învățare a forțelor trebuie pornite din nou. Setările din meniurile **01 – 09** rămân valabile.

7.1b

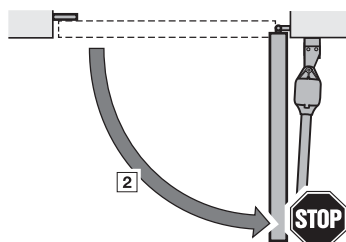
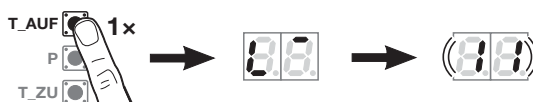
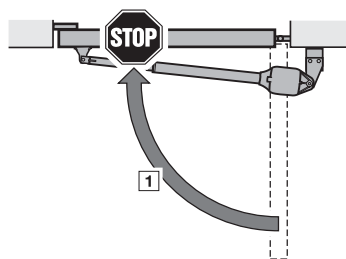
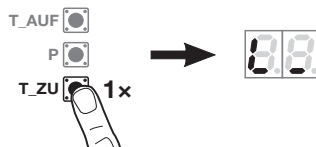

* În cazul în care coduri radio sunt deja învățate.

5.5 Învățarea transmițătorului radio

Sistemul de acționare comută automat la meniul pentru învățarea transmițătorului radio.

Fiecărui buton de la transmițător radio îi este alocat un cod radio.

- Respectați și capitoul 9.

Pe afișaj **11** clipește normal.

Pentru a învăța un cod radio (impuls):

1. Apăsați și țineți apăsat butonul de la codul radio pe care doriți să îl transmiteți.

Transmițător radio:

- LED-ul se aprinde albastru timp de 2 secunde și se stinge.
- După 5 secunde LED-ul se aprinde alternativ roșu și albastru. Codul radio este transmis.

Sistem de acționare:

În cazul în care receptorul identifică un cod radio valabil, pe afișaj **11** clipește repede.

2. Eliberați butonul transmițătorului radio.

Transmițătorul radio a fost programat și este gata de funcționare.

Pe afișaj **11** clipește normal. Transmițătorii radio suplimentari pot fi învățați în decurs de 25 de secunde.

Pentru a învăța coduri radio suplimentare (impuls):

- Repetați pasul 1 + 2.

Pentru a întrerupe mai devreme învățarea codului de radio:

- Apăsați pe butonul **P**.

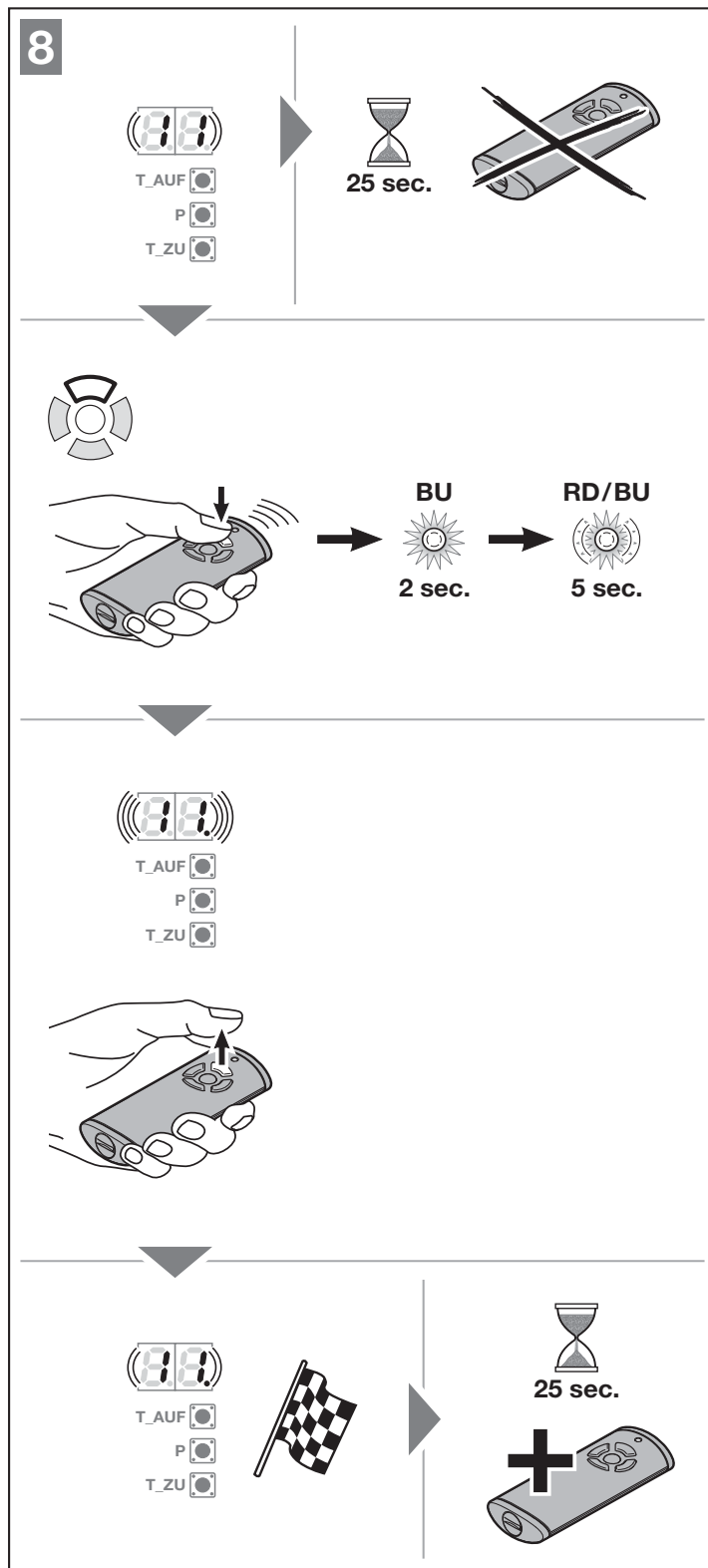

Pentru învățarea altor funcții la transmțătorul radio:

1. Apăsați butonul **DESCHIS** și selectați:

| | |
|----------|----------------------------|
| Meniu 12 | Sistem de iluminare |
| Meniu 13 | Deschidere parțială |
| Meniu 14 | Alegerea direcției DESCHIS |
| Meniu 15 | Alegerea direcției ÎNCHIS |

2. Apăsați butonul **P** și selectați în modul de programare. În mod corespunzător 12, 13, 14 sau 15 clipesc normal.
3. Efectuați pasul 1 + 2 la fel ca la meniul 11.

Pentru a nu învăța alți transmțători radio suplimentari:

1. Selectați meniul 00 de la butoanele **DESCHIS / ÎNCHIS**.
2. Apăsați pe butonul **P**. Sistemul de acționare comută în regimul de funcționare. sau
 - Timp de 25 de secunde nu are loc nicio introducere (Timeout).

Sistemul de acționare este gata de funcționare.

Acum, echipamentele de siguranță învățate sunt active în meniuri.

Timeout:

În cazul în care în timpul învățării transmțătorului radio, timeout-ul (25 de secunde) expiră, sistemul de acționare comută automat în regimul de programare. Pentru înregistrarea unui transmțător radio, meniul aferent trebuie selectat manual, așa cum este descris în capitolul 6.1.4.

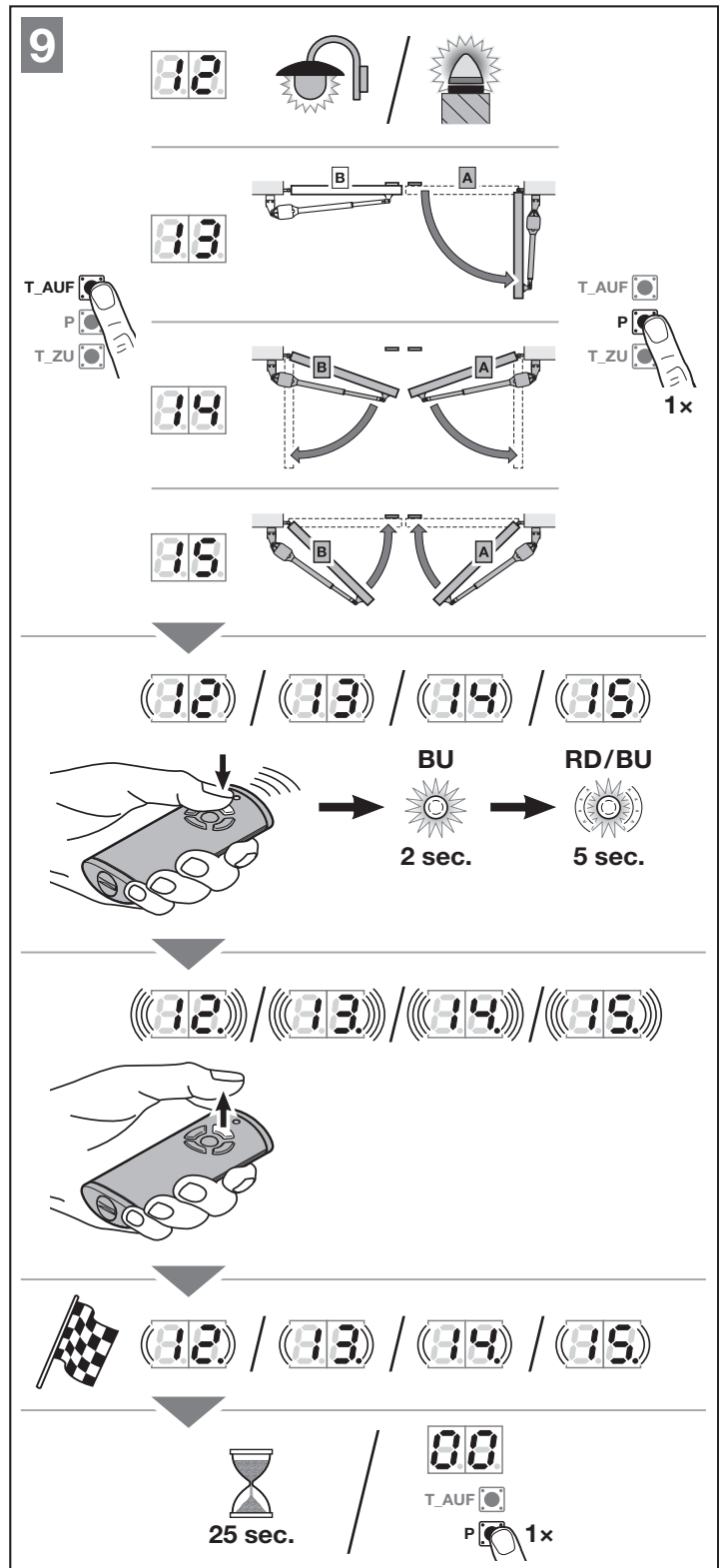

6 Meniuri

OBSERVAȚIE:

- Meniul **00** este primul meniu vizibil în modul de programare
- Meniul **00** servește și la ieșirea din modul de programare.
- Meniurile **01 – 09** pot fi accesate numai la punerea în funcțiune.
- După punerea în funcțiune, mai sunt vizibile doar meniurile care pot fi selectate **10 – 38**.
- Un punct zecimal lângă numărul meniului indică un meniu activ.

Pentru a trece în modul de programare:

- ▶ Apăsați butonul **P**, până când se aprinde afișajul **00**.

Pentru a selecta un meniu:

- ▶ Selectați meniul dorit de la butoanele **DESCHIS/ÎNCHIS**. Apăsarea și ținerea apăsată a butoanelor **DESCHIS/ÎNCHIS** permite o trecere rapidă.

Pentru a activa un meniu cu funcție individuală:

- ▶ Apăsați butonul **P** timp de 2 secunde. Punctul zecimal de lângă numărul meniului se aprinde. Meniul este activat imediat.

Pentru a activa un meniu cu parametri selectabili:

1. Apăsați pe butonul **P**. Parametrul activ clipește.
2. Selectați parametrul dorit de la butoanele **DESCHIS/ÎNCHIS**.
3. Apăsați butonul **P** timp de 2 secunde.
4. Parametrul devine activ imediat. Numărul meniului se aprinde cu punctul zecimal.

Pentru a ieși din modul de programare:

1. Selectați meniul **00** de la butoanele **DESCHIS/ÎNCHIS**.
2. Apăsați pe butonul **P**.
sau
- ▶ Timp de 60 de secunde nu are loc nicio introducere (Timeout). Toate introducerile sunt salvate. Sistemul de acționare comută în regimul de funcționare.

10

T_AUF P 5 sec. T_AUF P T_ZU T_ZU

10.1

T_AUF P T_ZU T_AUF P T_ZU

10.2

T_AUF P 2 sec. T_ZU

10.3

T_AUF P 1x T_AUF P T_ZU T_AUF P 2 sec. T_ZU

10.4

T_AUF P 1x T_AUF P T_ZU 60 sec.

6.1 Descrierea meniurilor

O prezentare sub formă tabelară a tuturor meniurilor se găsește la capitolul 18 la pagina 120.

6.1.1 Meniuri extinse

În afară de meniurile **01 – 36** prezentate aici, se pot face și alte setări, de ex.

- adaptarea vitezei
- adaptarea sistemului de limitare a forțelor
- modificarea limitei de întoarcere
- direcția de acționare și comportamentul la întoarcere a echipamentelor de siguranță

Setările, cu care este modificată setarea din fabrică, trebuie efectuate doar de către persoane specializate. În acest scop, adresați-vă distribuitorului dumneavoastră de specialitate.

OBSERVAȚIE:

Modificările trebuie efectuate doar respectând punctele menționate în capitolul **2.9.1 Instrucțiuni de siguranță pentru respectarea forțelor motoare**.

6.1.2 Meniul 01 – 09: Tipuri de acționare și model de poartă

De meniurile **01 – 09** aveți nevoie doar pentru a pune sistemul de acționare în funcțiune. Aceste meniuri pot fi selectate la prima punere în funcțiune sau după o resetare la parametrii din fabrică.

În cazul în care selectați tipul de acționare, toate valorile specifice porții sunt presetate în mod automat, ca de ex.

- viteze,
- oprire controlată,
- comportamentul la întoarcere a echipamentelor de siguranță,
- limitele de întoarcere
- etc.

O prezentare generală a tipurilor de acționare apare în capitolul 5.1.

6.1.3 Meniul 10: Curse de învățare

► Respectați observațiile din capitolul 5.

Cursele de învățare sunt necesare,

- atunci când pozițiile finale sunt reglate ulterior,
- după lucrările de service sau de întreținere,
- când ulterior sunt montate echipamente de siguranță, de ex. barieră fotoelectrică sau baghete de contact de rezistență 8k2,
- când la poartă se fac modificări.

OBSERVAȚIE:

De îndată ce meniul **10** este activat:

- Datele de poartă existente (traseu cursă și forțe) sunt șterse.
- Nu se mai poate ieși din meniu mai devreme. Traseul cursei și forțele trebuie învățate din nou!
- Nu există niciun timeout.

Pentru a porni cursele de învățare:

1. Selectați meniul **10**.
2. Apăsați butonul **P** timp de 5 secunde.
 - **10** clipește,
 - ulterior clipește **00** sau **88**.
3. Apăsați butonul **ÎNCHIS**. Canatul se deplasează până în poziția finală **ÎNCHIS**.
 - **00** sau **88** clipește.
 În cazul în care poziția finală este atinsă:
 - Se stinge punctul zecimal.
 - **LA** se aprinde continuu timp de 1 secundă,
 - La întrerupătorul de sfârșit de cursă se aprinde intermitent **L₋**,
 - La limitatorul de cursă se aprinde intermitent **L₋**.
4. Apăsați și țineți apăsat butonul **DESCHIS**. Canatul se deplasează pe direcția **DESCHIS**.
 - **L₋** se aprinde.
5. Dacă s-a atins poziția finală dorită, eliberați butonul **DESCHIS**. Traseul minim al cursei cca. 45°. Cu butoanele **DESCHIS** / **ÎNCHIS** se poate efectua o reglare de precizie.
6. Apăsați butonul **P** pentru a salva această poziție.
 - a. Dacă există canatul **B**:
 - **EL** se aprinde continuu timp de 2 secunde, **Lb** se aprinde continuu timp de 1 secundă (**învățarea** canatului **B**),
 - La întrerupătorul de sfârșit de cursă se aprinde intermitent **L₋**,
 - La limitatorul de cursă se aprinde intermitent **L₋**.
 - a. Dacă nu există canatul **B**:
 - **EL** se aprinde timp de 2 secunde,
 - **L₋** se aprinde.

În cazul în care poziția selectată este sub 45°, apare eroarea **8** cu punctul zecimal aprins intermitent. Cea mai mică poziție posibilă va fi setată automat.

11

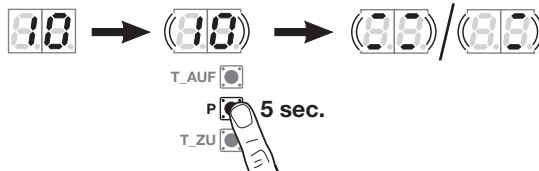

1 2

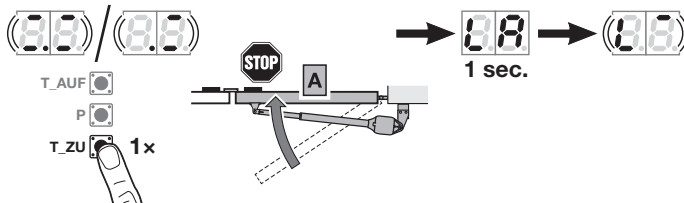

3

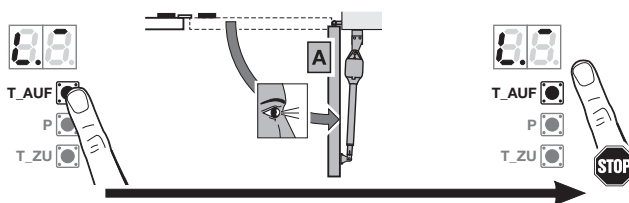

4 5

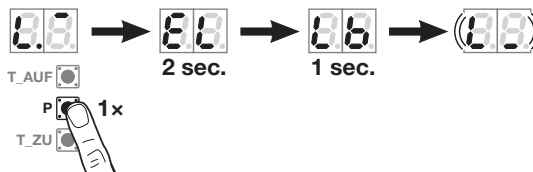

6

Canatul B, dacă există:

1. Efectuați pașii 4 + 5 la fel ca la canalul A.
2. Apăsați pe butonul **P**.
 - **EL** se aprinde timp de 2 secunde,
 - **L₋** se aprinde.

Învățarea forțelor (2 canaturi)

1. Apăsați butonul **ÎNCHIS**.
 - Canalul **B** se deplasează pe direcția **ÎNCHIS**. Apoi urmează canalul **A**.
 - Ambele canaturi se deplasează în poziția finală **ÎNCHIS**. **L₋** se aprinde.
2. Apăsați butonul **DESCHIS**.
 - Canalul **A** se deplasează pe direcția **DESCHIS**. Apoi urmează canalul **B**.
 - Ambele canaturi se deplasează în poziția finală **DESCHIS**. **L₋** se aprinde.
 - De îndată ce ambele canaturi au ajuns, **10**, clipește foarte rapid timp de 2 secunde.
 - Ulterior **10** se aprinde permanent.

Învățarea forțelor (1 canat)

1. Apăsați butonul **ÎNCHIS**.
 - Canalul se deplasează în poziția finală **ÎNCHIS**. **L₋** se aprinde.
2. Apăsați butonul **DESCHIS**.
 - Canalul se deplasează în poziția finală **DESCHIS**. **L₋** se aprinde.
 - De îndată ce canalul a ajuns, **10**, clipește foarte rapid timp de 2 secunde.
 - Ulterior **10** se aprinde permanent.

11.1

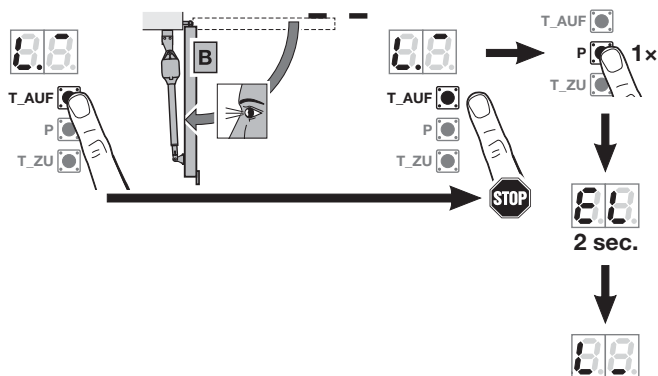

1 2

11.2

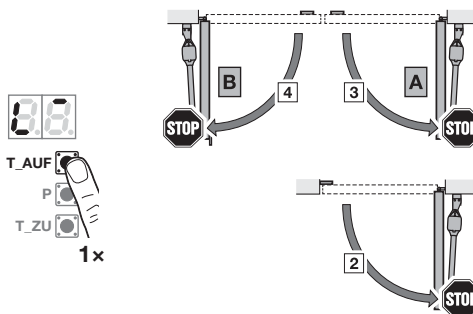
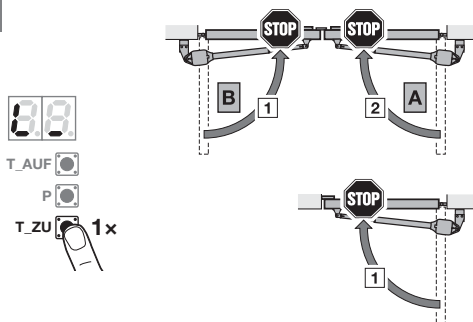

6.1.4 Meniul 11 – 15: Învățarea transmițătorului radio

Receptorul radio integrat poate învăța maxim 150 de coduri radio.

Codurile radio se pot împărți între canalele existente.

Dacă se învață mai mult de 150 de coduri radio, atunci primul cod memorat se șterge.

În cazul în care codul radio al unui buton de la transmițătorul este învățat pentru două funcții diferite, codul radio pentru prima funcție învățată este șters.

Pentru a învăța un cod radio, trebuie îndeplinite următoarele condiții preliminare:

- Sistemul de acționare este oprit.
- Timpul de preavertizare nu este activ.
- Timpul de menținere în poziția deschis nu este activ.

Meniul 11: Învățarea codului radio pentru sistemul de comandă cu impulsuri

1. Selectați meniul 11, în modul descris în capitolul 6.
2. Apăsați pe butonul P. Pe afișaj 11 clipește normal.
3. Efectuați pașii 1 + 2 ca în capitolul 5.5..

Pentru a întrerupe mai devreme înregistrarea transmițătorului radio:

- ▶ Apăsați pe butonul P.

Meniul 12: Învățarea codului radio pentru lumină:

- ▶ Urmăriți aceeași procedură ca la meniul 11.

Funcția Lumină doar împreună cu un releu de opțiuni HOR 1 (consultați capitolul 4.3.6) sau cu o plăcuță cu circuite adaptoare universală UAP 1 (consultați capitolul 4.3.7).

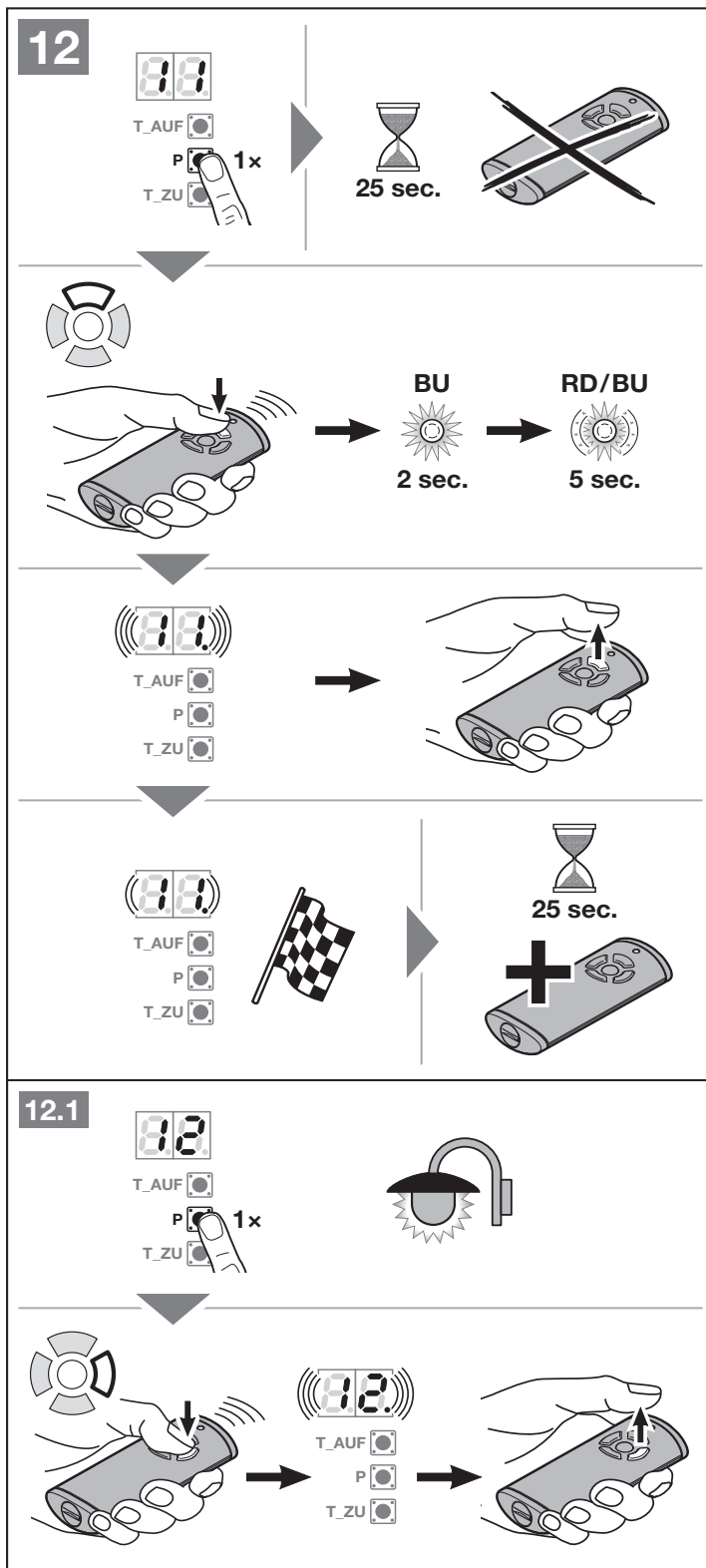

Meniul 13: Învățarea codului radio pentru deschidere parțială:

- ▶ Urmați aceeași procedură ca la meniul 11.

Meniul 14: Învățarea codului radio pentru alegerea direcției DESCHIS:

- ▶ Urmați aceeași procedură ca la meniul 11.

Meniul 15: Învățarea codului radio pentru alegerea direcției ÎNCHIS:

- ▶ Urmați aceeași procedură ca la meniul 11.

6.1.5 Meniul 19: Ștergere radio – toate funcțiile

- ▶ Vezi imaginea 14.5

Codurile radio de la butoanele unui transmițător radio individual sau ale unor funcții individuale nu pot fi șterse.

1. Selectați meniul 19.
2. Apăsați butonul **P** timp de 5 secunde.
 - 19 clipește rar timp de 5 secunde.
 - 19 clipește rapid timp de 3 secunde.
 - 19 se aprinde permanent în momentul în care sunt șterse toate codurile radio.

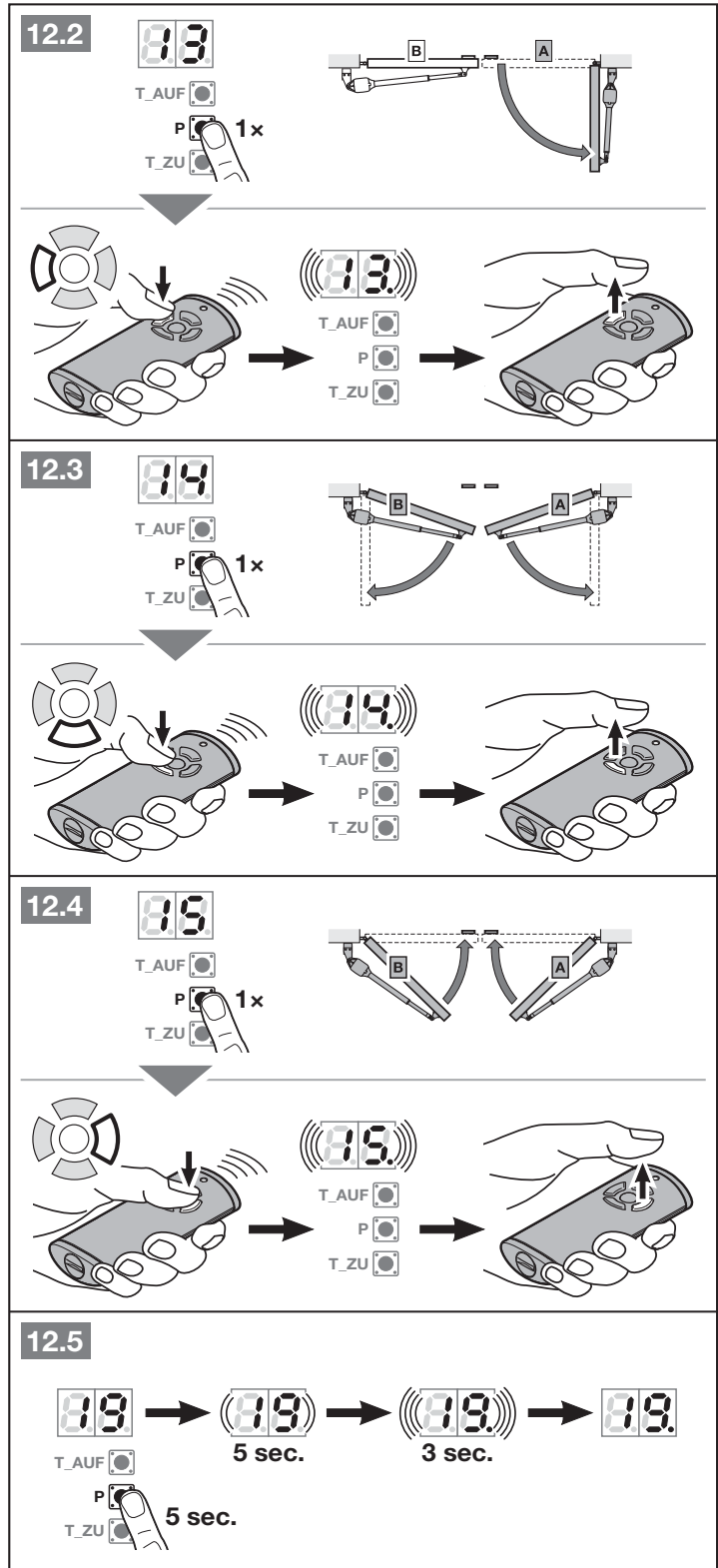

Pentru meniurile prezentate în continuare:

- ▶ Vezi și prezentarea generală de la pagina 120.

6.1.6 Meniul 20 – 24: Iluminare / durată de iluminare la interior

De îndată ce poarta începe să se miște, iluminarea la interior este activată. În cazul în care poarta și-a terminat cursa, iluminarea rămâne pornită în funcție de timpul stabilit (durată de iluminare).

Pentru a seta funcția dorită:

- ▶ Selectați meniul funcției dorite, în modul prezentat în capitolul 6.

| | | |
|-----------|--|---|
| 20 | Iluminarea la interior dezactivată |  |
| 21 | Iluminare / durată de iluminare la interior 30 de secunde | |
| 22 | Iluminare / durată de iluminare la interior 60 de secunde | |
| 23 | Iluminare / durată de iluminare la interior 120 de secunde | |
| 24 | Iluminare / durată de iluminare la interior 180 de secunde | |

În cazul în care meniul **20** este activat, mișcarea porții nu pornește iluminarea. Meniul **31** – Parametrul **07** se activează și el automat.

În cazul în care meniul **21 – 24** este activat, meniul **31** – Parametru **00** se activează și el automat.

Timeout

În cazul în care în vederea salvării, butonul **P** nu este apăsat în decurs de 60 de secunde, meniul presetat rămâne valabil.

6.1.7 Meniul 25 – 28: Iluminare / durată de iluminare continuă (releu extern)

Un element de comandă extern (de ex. transmițător radio sau buton) pornește iluminarea și aceasta rămâne pornită în funcție de timpul stabilit (iluminare de durată).

Pentru a seta funcția dorită:

- ▶ Selectați meniul funcției dorite, în modul prezentat în capitolul 6.

| | | |
|-----------|--|---|
| 25 | Iluminarea la exterior dezactivată | |
| 26 | Iluminare / durată de iluminare la exterior 5 minute |  |
| 27 | Iluminare / durată de iluminare la exterior 10 minute | |
| 28 | Funcția iluminare / Durată de iluminare la exterior HOR 1 sau UAP 1-Releu 3 PORNIT / OPRIT | |

În cazul în care meniul **25** este activat, un element de comandă extern nu pornește iluminarea.

În cazul în care meniul **28** este activat, iluminarea de la placa de circuite suplimentară HOR 1 sau UAP 1-Releu 3 poate fi pornită sau oprită permanent. Meniul **28** nu poate fi folosit împreună cu meniul **25**.

Timeout

În cazul în care în vederea salvării, butonul **P** nu este apăsat în decurs de 60 de secunde, meniul presetat rămâne valabil.

6.1.8 Meniul 30: Funcțiile releului la exterior

Releul de opțiuni HOR 1 este necesar la conectarea unei lămpi sau a unui semnalizator luminos extern.

Cu placa de circuite adaptoare universală UAP 1-Releu 3 sau UAP 1-300 pot fi activate alte funcții, ca de exemplu, raportarea poziției finale DESCHIS și ÎNCHIS, alegerea direcției sau iluminarea.

Pentru a seta funcția dorită:

- ▶ Selectați meniul și parametrul funcției dorite, în modul prezentat în capitolul 6.

| | | |
|-----------|--|---|
| 30 | Funcțiile releului la exterior HCP, HOR 1, releu UAP 1 3, UAP 1-300 | |
| | 00 | Funcția iluminare la exterior  |
| | 01 | Mesaj poziție finală DESCHIS |
| | 02 | Mesaj poziție finală ÎNCHIS |
| | 03 | Mesaj poziție finală deschidere parțială |
| | 04 | Semnal de ștergere la comanda de DESCHIS sau deschidere parțială |
| | 05 | Mesaj de eroare pe afișaj (defecțiuni) |
| | 06 | Avertizare de pornire / preavertizare ¹⁾ semnal continuu |
| | 07 | Avertizare de pornire / preavertizare ¹⁾ clipire |
| | 08 | Releul urcă în timpul cursei și coboară în pozițiile finale |
| | 09 | Mesaj interval de întreținere (afișaj In) |
| | 10 | Avertizare de pornire / preavertizare ¹⁾ clipire doar în direcția ÎNCHIS |

1) Preavertizare doar când este activată în meniul 32.

În cazul în care în meniul **30**

- parametrul **00** este activat, meniul **26** se activează și el automat.
- parametrul **01 – 10** este activat, meniul **25** se activează și el automat.

Timeout

În cazul în care pentru salvarea parametrilor dorțiți, butonul **P** nu este apăsat în decurs de 60 de secunde, parametrul presetat rămâne valabil.

6.1.9 Meniul 31: Funcțiile releului la interior

Este necesar de ex. la conectarea unei lămpi sau a unui semnalizator luminos extern.

Pentru a seta funcția dorită:

- ▶ Selectați meniul și parametrul funcției dorite, în modul prezentat în capitolul 6.

| 31 | Funcțiile releului la interior | |
|----|---|---|
| 00 | Funcția iluminare la interior | |
| 01 | Mesaj poziție finală DESCHIS | |
| 02 | Mesaj poziție finală ÎNCHIS | |
| 03 | Mesaj poziție finală deschidere parțială | |
| 04 | Semnal de ștergere la comanda de DESCHIS | |
| 05 | Mesaj de eroare pe afișaj (defecțiune) | |
| 06 | Avertizare de pornire / preavertizare ¹⁾ semnal continuu | |
| 07 | Avertizare de pornire / preavertizare ¹⁾ clipire |  |
| 08 | Releul urcă în timpul cursei și coboară în pozițiile finale | |
| 09 | Mesaj interval de întreținere (afișaj In) | |
| 10 | Avertizare de pornire / preavertizare ¹⁾ clipire doar în direcția ÎNCHIS | |

1) Preavertizare doar când este activată în meniul 32.

În cazul în care în meniul 31

- parametrul **00** este activat, meniul **22** se activează și el automat.
- parametrul **01 – 10** este activat, meniul **20** se activează și el automat.

Timeout

În cazul în care pentru salvarea parametrilor doriți, butonul **P** nu este apăsat în decurs de 60 de secunde, parametrul presetat rămâne valabil.

6.1.10 Meniul 32: Timpul de preavertizare

În cazul în care se dă o comandă, un semnalizator luminos conectat la releul de opțiuni clipește pe perioada timpului de preavertizare, înainte de pornirea cursei porții. Timpul de preavertizare este activ pe direcția *DESCHIS* și *ÎNCHIS*.

Pentru a seta funcția dorită:

- ▶ Selectați meniul și parametrul funcției dorite, în modul prezentat în capitolul 6.

| 32 | Timp de preavertizare | |
|----|--|---|
| 00 | dezactivat. În cazul în care se dă o comandă, cursa porții pornește imediat. |  |
| 01 | 1 secundă | |
| 02 | 2 secunde | |
| 03 | 3 secunde | |
| 04 | 4 secunde | |
| 05 | 5 secunde | |
| 06 | 10 secunde | |
| 07 | 15 secunde | |
| 08 | 20 secunde | |
| 09 | 30 secunde | |
| 10 | 60 secunde | |

Timeout

În cazul în care pentru salvarea parametrilor doriți, butonul **P** nu este apăsat în decurs de 60 de secunde, parametrul presetat rămâne valabil.

6.1.11 Meniul 34: Închiderea automată

La o închidere automată, poarta se deschide la o comandă. După expirarea timpului de menținere în poziția deschis și a timpului de preavertizare, poarta se închide automat. În cazul în care poarta are o comandă dată la momentul închiderii, poarta se oprește.

OBSERVAȚIE:

- Conform domeniului de valabilitate al standardului EN 12453, închiderea automată trebuie / poate fi activată doar dacă la sistemul existent de limitare a forței, ca dotare în serie, este conectat cel puțin un echipament de siguranță **suplimentar** (barieră fotoelectrică).
- Un echipament de siguranță **suplimentar** (barieră fotoelectrică) trebuie obligatoriu învățat înainte.
- În cazul în care este setată închiderea automată (meniurile **34 – 35**), timpul de preavertizare (meniul **32 – parametru 02**) este activat și el automat.

Pentru a seta funcția dorită:

- ▶ Selectați meniul și parametrul funcției dorite, în modul prezentat în capitolul 6.

| 34 | Închidere automată | |
|----|--|---|
| 00 | Dezactivat |  |
| 01 | Timp de menținere în poziția deschis 5 secunde | |
| 02 | Timp de menținere în poziția deschis 10 secunde | |
| 03 | Timp de menținere în poziția deschis 20 secunde | |
| 04 | Timp de menținere în poziția deschis 30 secunde | |
| 05 | Timp de menținere în poziția deschis 60 secunde | |
| 06 | Timp de menținere în poziția deschis 90 secunde | |
| 07 | Timp de menținere în poziția deschis 120 secunde | |
| 08 | Timp de menținere în poziția deschis 180 secunde | |
| 09 | Timp de menținere în poziția deschis 240 secunde | |
| 10 | Timp de menținere în poziția deschis 300 secunde | |

Timeout

În cazul în care pentru salvarea parametrilor doriți, butonul **P** nu este apăsat în decurs de 60 de secunde, parametrul presetat rămâne valabil.

6.1.12 Meniul 35: Închiderea automată în poziția deschidere parțială

OBSERVAȚIE:

- Conform domeniului de valabilitate al standardului EN 12453, închiderea automată trebuie / poate fi activată doar dacă la sistemul existent de limitare a forței, ca dotare în serie, este conectat cel puțin un echipament de siguranță **suplimentar** (barieră fotoelectrică).
- Un echipament de siguranță **suplimentar** (barieră fotoelectrică) trebuie obligatoriu învățat înainte.
- În cazul în care este setată închiderea automată (meniurile **34 – 35**), timpul de preavertizare (meniul **32 – parametru 02**) este activat și el automat.

Pentru a seta funcția dorită:

- ▶ Selectați meniul și parametrul funcției dorite, în modul prezentat în capitolul 6.

| 35 | Închidere automată – deschidere parțială | |
|----|--|---|
| 00 | Dezactivat |  |
| 01 | Timp de menținere în poziția deschis identic cu cel setat în meniul 34 | |
| 02 | Timpul de menținere în poziția deschis 5 minute | |
| 03 | Timpul de menținere în poziția deschis 15 minute | |
| 04 | Timpul de menținere în poziția deschis 30 minute | |
| 05 | Timpul de menținere în poziția deschis 45 minute | |
| 06 | Timpul de menținere în poziția deschis 60 minute | |
| 07 | Timpul de menținere în poziția deschis 90 minute | |
| 08 | Timpul de menținere în poziția deschis 120 minute | |
| 09 | Timpul de menținere în poziția deschis 180 minute | |
| 10 | Timpul de menținere în poziția deschis 240 minute | |

Timeout

În cazul în care pentru salvarea parametrilor doriți, butonul **P** nu este apăsat în decurs de 60 de secunde, parametrul presetat rămâne valabil.

6.1.13 Meniul 36: Modificarea poziției deschidere parțială

Poziția de deschidere parțială poate fi accesată prin canalul radio 3 (meniul 13), printr-un receptor extern, plăcuța de circuite suplimentară UAP 1 sau UPA 1-300 sau un impuls la bornele 20/23.

Poziție deschidere parțială

| Poartă cu 2 canaturi | Poartă cu 1 canat |
|---|---|
| Este presetată din fabrică la lățimea completă de deschidere a canatului A . | Este presetată din fabrică la jumătate din traseul cursei învățate. |

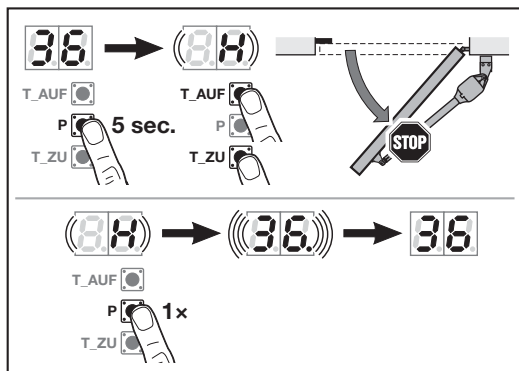

Pentru a modifica poziția de deschidere parțială:

1. Selectați meniul **36**.
2. Apăsați butonul **P** timp de 5 secunde și activați meniul.
3. De la butoanele **DESCHIS** sau **ÎNCHIS** deplasați poarta în poziția dorită.
În timpul cursei se aprinde intermitent
 - **88** la porțile cu 2 canaturi,
 - **8H** la porțile cu 1 canat.
4. Apăsați butonul **P** pentru a salva această poziție.
 - **36** clipește rapid, punctul zecimal se aprinde.
 - **36** se aprinde.

Poziția de deschidere parțială modificată este salvată.

În cazul în care poziția selectată este prea aproape de poziția finală ÎNCHIS, apare eroarea **1** cu punctul zecimal care clipește (vezi capitolul 17). Cea mai mică poziție posibilă va fi setată automat.

7 Lucrări de încheiere

După încheierea tuturor pașilor necesari pentru punerea în funcțiune:

- ▶ Aplicați capacul carcasei tabloului de comandă al sistemelor de acționare și capacul carcasei sistemelor de acționare.

7.1 Fixarea plăcuței de avertizare

- ▶ Prindeți definitiv plăcuța de avertizare furnizată într-un loc vizibil de pe poartă.

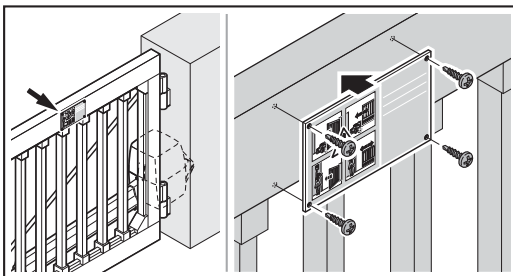

7.2 Verificarea funcționării

Pentru verificarea cursei de întoarcere de siguranță:

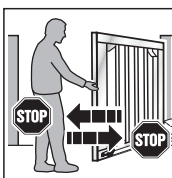

1. Pentru aceasta, opriți poarta în timpul **cursei de închidere** cu ambele mâini.
Poarta trebuie să se oprească și cursa de întoarcere trebuie să înceapă.
2. Pentru aceasta, opriți poarta în timpul **cursei de deschidere** cu ambele mâini.
Poarta trebuie să se oprească și cursa de întoarcere trebuie să înceapă.

- ▶ În cazul în care o întoarcere de siguranță eșuează, încredințați inspecția sau repararea unui specialist.

⚠ AVERTIZARE

Pericol de rănire din cauza echipamentelor de siguranță nefuncționale

Dacă echipamentele de siguranță nu funcționează, comportamentul incorrect poate duce la răniri.

- ▶ După cursele de învățare, persoana care pune în funcțiune sistemul de acționare trebuie să verifice funcția (funcțiile) echipamentului(elor) de siguranță.

Numai după încheierea acestor verificări instalația porții este pregătită pentru funcționare.

8 Transmițătorul radio

⚠ PRECAUȚIE

Pericol de rănire în cazul unei curse accidentale a porții

În timpul procesului de programare, sistemul radio poate declanșa curse accidentale ale porții.

- ▶ Aveți grijă ca în timpul procesului de învățare a sistemului radio, nicio persoană sau niciun obiect să nu se afle în raza de mișcare a porții.

La punerea în funcțiune, extinderea sau modificarea sistemului radio:

- Este posibil, doar dacă sistemul de acționare se află în repaus,
- Efectuați o verificare a funcționării.
- Folosiți în exclusivitate piese originale.
- Realitățile de la fața locului pot să influențeze raza de acțiune a sistemului radio.
- În cazul utilizării concomitente a unor telefoane mobile GSM-900 poate fi influențată raza de acțiune.

9 Transmițător radio HS 5

⚠ AVERTIZARE



Pericol de rănire în caz de mișcare a porții

Dacă se acționează transmițătorul radio, mișcarea porții poate cauza accidentarea persoanelor.

- ▶ Asigurați-vă că transmițătorul radio nu se află la îndemâna copiilor și că va fi folosit numai de către persoane care au fost instruite în legătură cu modul de funcționare a instalației porții telecomandate!
- ▶ Dacă dispuneți numai de un singur echipament de siguranță, în general trebuie să operați transmițătorul radio păstrând contactul vizual cu poarta.
- ▶ Intrați sau ieșiți pe poarta cu instalație a porții telecomandată doar după ce aceasta s-a oprit!
- ▶ Nu staționați niciodată în instalația de poartă deschisă.
- ▶ Aveți grijă să nu apăsați din greșeală pe un buton al transmițătorului radio (de ex. când se află în buzunarul pantalonilor / în geantă) și să declanșați astfel o cursă nedorită a porții.

⚠ PRECAUȚIE

Pericol de arsuri din cauza transmițătorului radio

Lumina directă a soarelui sau căldura extremă pot încălzi puternic transmițătorul radio. Acest lucru poate duce la arsuri în timpul utilizării.

- ▶ Protejați transmițătorul radio de expunerea directă la radiația solară și la căldură mare (de exemplu, în compartimentul de depozitare din autovehicul).

ATENȚIE

Afectarea bunei funcționări de către factorii de mediu

Temperaturile ridicate, apa și murdăria influențează funcțiile transmițătorului radio.

Protejați transmițătorul radio de următoarele influențe:

- expunerea directă la soare (temperatura ambientală acceptabilă $-20\text{ }^{\circ}\text{C}$ până la $+60\text{ }^{\circ}\text{C}$)
- umezeală
- depuneri de praf

9.1 Descrierea transmîtorului radio

- ▶ Vezi imaginea 5

9.2 Introducerea / schimbarea bateriei

- ▶ Vezi imaginea 5

ATENȚIE

Deteriorarea transmîtorului radio din cauza scurgerii lichidului din baterii

Lichidul din baterii se poate scurge și poate deteriora transmîtorul radio.

- ▶ Îndepărtați bateria din transmîtorul radio dacă nu o utilizați pe o perioadă mai îndelungată.

9.3 Instrucțiuni de siguranță privind folosirea transmîtorului radio

Fiecărui buton de la transmîtorul radio îi este alocat un cod radio.

- ▶ Apăsăți butonul aferent codului radio pe care doriți să-l transmiteți.
 - LED-ul se aprinde albastru timp de 2 secunde.
 - Codul radio este transmis.

OBSERVAȚIE:

În situația în care codul radio al butonului transmîtorului radio a fost copiat de la un alt transmîtor radio, la prima punere în funcțiune butonul transmîtorului radio trebuie apăsat de 2 ori.

Afișarea stării bateriei la transmîtorul radio

| | |
|--|---|
| LED-ul clipește de 2 ori roșu, după aceasta codul radio încă se mai transmite. | Bateria trebuie înlocuite în scurt timp. |
| LED-ul clipește de 2 ori roșu, după aceasta codul radio nu se mai transmite. | Bateria trebuie înlocuită imediat. |

9.4 Moștenirea/transmiterea unui cod radio

- Apăsăți și țineți apăsat butonul aferent codului radio pe care doriți să-l moșteniți/transmiteți.
 - LED-ul se aprinde albastru timp de 2 secunde și se stinge.
 - După 5 secunde LED-ul se aprinde alternativ roșu și albastru.
 - Butonul transmîtorului radio emite codul radio.
- În cazul în care codul radio este învățat și identificat, eliberați butonul transmîtorului radio.
 - LED-ul se stinge.

OBSERVAȚIE:

Pentru procesul de moștenire/transmitere a codului radio aveți la dispoziție 15 secunde. Dacă moștenirea/emiterea nu se realizează cu succes în acest interval, repetați procedura.

9.5 Interogarea stării

9.5.1 Interogare manuală

Cu această transmîtor radio puteți interoga starea actuală a unei instalații. Pentru aceasta instalația trebuie dotată cu un modul radio bidirecțional și trebuie să se afle în spectrul de acțiune al transmîtorului radio.

OBSERVAȚIE:

Dacă este apăsată un buton al transmîtorului radio, care nu comandă un modul radio bidirecțional, interogarea stării se va întrerupe.

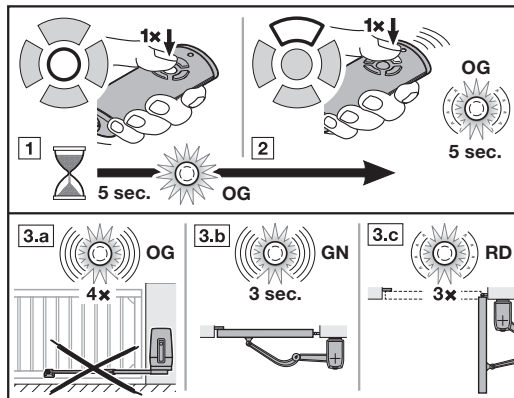

- Apăsăți butonul stare poziție. LED-ul se aprinde portocaliu timp de 5 secunde.
- În acest interval de timp, apăsați butonul de la transmîtorul radio pentru instalația a cărei stare doriți să o interogați. LED-ul portocaliu se aprinde intermitent, rar, timp de până la 5 secunde.
- În funcție de starea instalației are loc un răspuns aferent.

| | |
|--|---|
| LED-ul clipește rapid de 4 ori în portocaliu | Instalația este în afara ariei de acoperire Fără răspuns |
| LED-ul clipește rapid, în culoare verde, timp de 3 secunde | Poarta este închisă |
| LED-ul clipește rar de 3 ori, în culoarea roșie. | Poarta nu este închisă |

O nouă interogare a stării este posibilă numai după stingerea LED-ului.

9.5.2 Răspuns automat după interogarea manuală

Dacă după interogarea manuală este apăsat din nou același buton de la transmițătorul radio, obțineți o raportare automată a stării instalației imediat ce este atinsă o poziție finală.

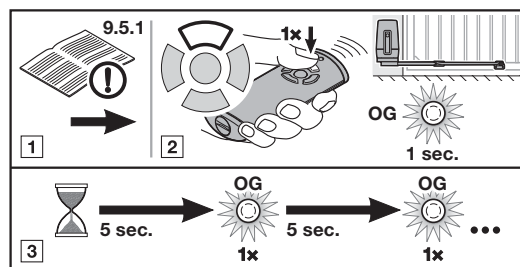

1. Efectuați o interogare manuală a stării conform celor descrise la capitolul 9.5.1.

PRECAUȚIE

Dacă instalația este deja oprită, apăsarea din nou a butonului de la transmițătorul radio declanșează o cursă a porții.

2. În decurs de 5 secunde apăsați **din nou** butonul de la transmițătorul radio pentru instalația, a cărei stare doriți să o interogați. Codul radio este transmis. LED-ul se va aprinde pentru scurt timp în culoarea portocalie.
3. Starea instalației va fi interogată la fiecare 5 secunde. LED-ul se va aprinde pentru scurt timp în culoarea portocalie.
4. Dacă starea instalației este cunoscută, atunci automat va avea loc reacția corespunzătoare.

| | |
|--|------------------------|
| LED-ul clipește rapid, în culoare verde, timp de 3 secunde | Poarta este închisă |
| LED-ul clipește rar de 3 ori, în culoarea roșie. | Poarta nu este închisă |

OBSERVAȚIE:

Dacă timpul de preavertizare sau de menținere în poziție este activat, atunci nu are loc o reacție automată.

9.6 Resetarea transmițătorului radio

1. Deschideți capacul bateriei.
2. Scoateți bateria pentru 10 secunde.
3. Apăsați și țineți apăsat un buton al transmițătorului radio.
4. Introduceți bateria și închideți capacul bateriei.
 - LED-ul clipește rar albastru timp de 4 secunde.
 - LED-ul clipește rapid albastru timp de 2 secunde.
 - LED-ul se aprinde lung albastru.
5. Eliberați butonul transmițătorului radio.
Toate codurile radio sunt alocate din nou.

OBSERVAȚIE:

Dacă eliberați prea repede butonul de la transmițătorul radio, nu se va alocă niciun cod radio nou.

9.7 Afișaje cu LED

Albastru (BU)

| Stare | Funcție |
|--|---|
| Se aprinde 2 sec. | Se emite un cod radio |
| Clipește rar | Transmițătorul radio se află în modul de învățare |
| Se aprinde intermitent după o clipire lentă | În timpul programării a fost identificat un cod radio valabil |
| Clipește încet 4 sec., Clipește repede 2 sec., Se aprinde lung | Resetarea se execută și se încheie |

Roșu (RD)

| Stare | Funcție |
|-----------------------|-------------------------------|
| Clipește de 2 ori | Bateria este aproape goală |
| Clipește rar de 3 ori | Stare: poarta nu este închisă |

Albastru (BU) și roșu (RD)

| Stare | Funcție |
|---------------------|---|
| Clipire alternativă | Transmițătorul radio se află în modul „moștenire”/ transmisie |

Portocaliu (OG)

| Stare | Funcție |
|--------------------------|---|
| se aprinde 5 sec. | Interogarea stării a fost activată |
| Clipește încet 5 sec. | Stare se interoghează |
| Clipește repede de 4 ori | Instalația este în afara ariei de acoperire Fără răspuns |
| Se aprinde scurt | Starea este interogată la fiecare 5 secunde |

Verde (GN)

| Stare | Funcție |
|------------------------|----------------------------|
| Clipește repede 3 sec. | Stare: poarta este închisă |

9.8 Curățarea transmițătorului radio

ATENȚIE

Deteriorarea transmițătorului radio din cauza curățării necorespunzătoare

Curățarea transmițătorului radio cu detergenți necorespunzători poate afecta negativ carcasa transmițătorului radio și butoanele transmițătorului radio.

- ▶ Curățați transmițătorul radio numai cu o lavetă curată, moale și umedă.

OBSERVAȚIE:

În cazul utilizării periodice, după un interval de timp mai îndelungat, butoanele albe ale transmițătorului își pot schimba culoarea dacă intră în contact cu produse cosmetice (de exemplu, cremă de mâini).

9.9 Eliminarea ca deșeu

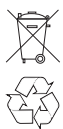

Aparatura electrică și electronică, precum și bateriile nu trebuie evacuate ca deșeuri menajere, ci trebuie predate centrelor de colectare și preluare organizate în acest scop.

9.10 Date tehnice

| | |
|-----------------------------|---|
| Tip | Transmițător radio HS 5 BiSecur |
| Frecvență | 868 MHz |
| Alimentare cu tensiune | 1 baterie de 1,5 V, tip: AAA (LR 03) |
| Temperatura ambiantă admisă | de la -20 °C până la + 60 °C |
| Tip de protecție | IP 20 |

9.11 Extras din declarația de conformitate pentru transmițătorul radio

Respectarea în cazul produsului mai sus menționat a directivelor din Directiva cu privire la echipamentele radio (RED) 2014/53/UE a fost demonstrată prin respectarea următoarelor norme:

- EN 60950:2000
- EN 300 220-1
- EN 300 220-3
- EN 301 489-1
- EN 301 489-3

Declarația de conformitate în original poate fi solicitată de la producător.

10 Receptor radio extern*

De ex. în cazul unor raze de acțiune limitate, funcțiile impuls, deschidere parțială sau selectare direcție DESCHIS/ÎNCHIS pot fi controlate cu un receptor radio extern.

La conectarea ulterioară a unui receptor radio extern, codurile radio ale modului radio integrat trebuie neapărat șterse (vezi capitolul 6.1.5).

OBSERVAȚIE:

- Receptorii radio externi cu lițe de antenă nu trebuie să intre în contact cu obiecte din metal (cuie, protele etc.).
- Căutați amplasarea optimă prin încercări repetate.
- În cazul utilizării concomitente a unor telefoane mobile GSM-900 poate fi influențată raza de acțiune.

10.1 Învățarea unui cod radio la un receptor radio extern

- ▶ Învățați un cod radio al unui buton de la transmițătorul radio pe baza manualul de utilizare al receptorului extern.

10.2 Extras din declarația de conformitate pentru receptor

Respectarea în cazul produsului mai sus menționat a directivelor Radio Equipment Directive (RED) 2014/53/UE a fost demonstrată prin respectarea următoarelor norme:

- EN 300 220-3
- EN 301 489-1
- EN 301 489-3

Declarația de conformitate în original poate fi solicitată de la producător.

* – Accesoriile nu sunt incluse în dotarea standard!

11 Operarea

| | |
|---|---|
|  | <p align="center">⚠ AVERTIZARE</p> |
|  | <p>Pericol de rănire în caz de mișcare a porții Când poarta se află în mișcare pot avea loc răniri sau deteriorări în perimetrul porții.</p> <ul style="list-style-type: none"> ▶ Copiii nu au voie să se joace cu instalația porții. ▶ Asigurați-vă că în zona de mișcare a porții nu se află nicio persoană sau niciun obiect. ▶ Dacă instalația porții dispune de un singur echipament de siguranță, folosiți sistemul de acționare pentru porți batante doar când aveți în câmpul vizual întreaga arie de mișcare a porții. ▶ Supravegheați cursa porții până când aceasta ajunge în poziția finală. ▶ Intrați sau ieșiți pe poarta cu instalație a porții telecomandată doar după ce aceasta s-a oprit! ▶ Nu staționați niciodată în instalația de poartă deschisă. |

| |
|--|
| <p align="center">⚠ AVERTIZARE</p> |
| <p>Pericol de strivire la muchia de închidere principală și la cantul de închidere alăturat La cursa porții, degetele sau membrele se pot strivi atât între poartă și muchia principală de închidere, precum și muchia secundară de închidere.</p> <ul style="list-style-type: none"> ▶ În timpul mișcării porții nu umblați la muchia secundară de închidere. |

11.1 Instruirea utilizatorilor

- ▶ Instruiți persoanele care folosesc instalația porții cu privire la operarea regulamentară și sigură a sistemului de acționare.
- ▶ Demonstrați și testați sistemul mecanic de deblocare precum și cursa de întoarcere de siguranță.

11.2 Funcții ale diverselor coduri radio

Fiecărui buton de la transmițătorul radio îi este alocat un cod radio. Pentru a opera sistemul de acționare cu ajutorul transmițătorului radio, codul radio al butonului de la transmițătorul radio trebuie învățat pe canalul funcției dorite de la transmițătorul radio integrat.

- ▶ Vezi capitolul 6.1.4

RECOMANDARE:

În situația în care codul radio al butonului transmițătorului radio a fost copiat de la un alt transmițător radio, la **prima** funcționare, apăsați butonul transmițătorului radio de 2 ori.

11.2.1 Canalul 1/Impuls

Sistemul de acționare a porților batante funcționează în regim normal cu controlul ordinii secvențelor. Apăsarea butonului corespunzător de la transmițătorul radio sau a unui buton extern declanșează impulsul:

- Impulsul 1: Poarta pornește în direcția unei poziții finale.
- Impulsul 2: Poarta se oprește.
- Impulsul 3: Poarta pornește în direcția opusă.
- Impulsul 4: Poarta se oprește.
- Impulsul 5: Poarta pornește în direcția limitei dexcursă selectată la primul impuls.

ș.a.m.d.

11.2.2 Canalul 2/Lumină

Numai în combinație cu un releu de opțiuni HOR 1* sau o plăcuță de circuite-adaptor universală UAP 1* și o lampă externă conectată, de exemplu, pentru iluminarea curții.

11.2.3 Canalul 3/Deschidere parțială

În cazul în care poarta **nu se află în poziția deschidere parțială**, codul radio *Deschidere parțială* deplasează poarta în această poziție.

În cazul în care poarta este în **poziția deschidere parțială**,

- codul radio *Deschidere parțială* deplasează poarta în poziția finală ÎNCHIS.
- codul radio *Impuls* deplasează poarta în poziția finală DESCHIS.

11.2.4 Canal 4/5 – Alegerea direcției DESCHIS/ÎNCHIS

Canal 4/Alegerea direcției DESCHIS

Cu codul radio *DESCHIS* poarta se deplasează în poziția finală DESCHIS cu succesiunea de impulsuri (DESCHIS-STOP-DESCHIS-STOP).

Canal 5/Alegerea direcției ÎNCHIS

Cu codul radio *ÎNCHIS* poarta se deplasează în poziția finală ÎNCHIS cu succesiunea de impulsuri (ÎNCHIS-STOP-ÎNCHIS-STOP).

* – Accesoriile nu sunt incluse în dotarea standard!

11.3 Comportamentul la căderi de tensiune (fără acumulator de rezervă)

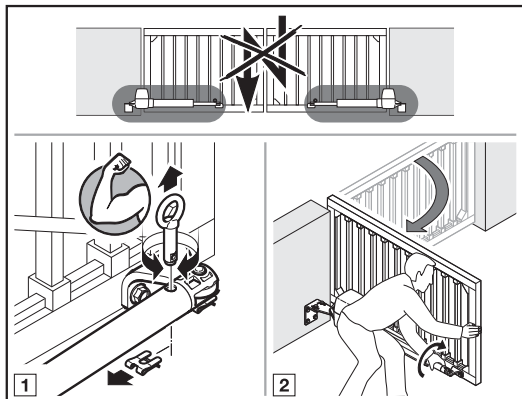

În timp unei pene de curent trebuie să deschideți și să închideți instalația porții manual. Pentru aceasta, trebuie să decuplați sistemul de acționare.

Dacă poarta este asigurată suplimentar cu un deschizător electric, deblocați în prealabil deschizătorul electric, cu cheia corespunzătoare.

11.4 Comportamentul după revenirea curentului (fără acumulator de rezervă)

După revenirea curentului:

- **8.8.** se aprinde timp de 1 secundă pe afișaj. **sau**
- **8.8.** clipește până când toate codurile radio sunt încărcate.

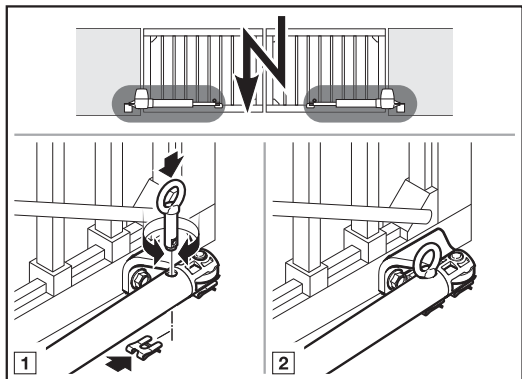

După o pană de curent, sistemul de acționare efectuează o cursă de referință la următorul impuls de comandă.

- ▶ Cuplați poarta din nou.

11.5 Cursă de referință

Poartă cu 2 canaturi



Poartă cu 1 canat



O cursă de referință este necesară:

- în cazul în care după o pană de curent poziția porții nu este cunoscută.
- în cazul în care limitarea forței se declanșează succesiv de 3 x la o cursă în direcția DESCHIS sau ÎNCHIS.

O cursă de referință va avea loc:

- Doar în direcția ÎNCHIS.
- Cu viteză redusă.
- Cu o ușoară creștere a forțelor recent învățate.
- Fără limitare a forțelor

Un impuls de comandă declanșează o cursă de referință. Sistemul de acționare se deplasează până în poziția finală ÎNCHIS.

În cazul în care zona de risc nu este acoperită de o barieră fotoelectrică etc., puteți declanșa cursa de referință doar cu vedere la poartă.

12 Verificarea și întreținerea

Sistemul de acționare a porților batante nu necesită lucrări de întreținere.

Pentru siguranța dvs. recomandăm totuși ca instalația porții să fie verificată și întreținută **anual** de către un specialist conform indicațiilor producătorului.

AVERTIZARE

Pericol de accidentare din cauza unei curse accidentale a porții

O cursă accidentală a porții poate avea loc dacă o terță persoană pornește din greșeală instalația porții în timp ce se efectuează lucrări de întreținere sau de verificare.

- ▶ Înainte de orice lucrare, scoateți instalația porții de sub tensiune și eventual scoateți ștecherul acumulatorului de urgență din priză.
- ▶ Asigurați instalația porții împotriva unei eventuale reporniri neautorizate.

Testarea și reparațiile necesare pot fi efectuate numai de către o persoană specializată. În acest scop, adresați-vă distribuitorului dumneavoastră de specialitate.

O verificare vizuală poate fi efectuată de către beneficiar.

- ▶ Verificați **lunar** toate funcțiile de siguranță și de protecție.
- ▶ **O dată la șase luni** verificați funcția baghetelor de contact de rezistență 8k2.
- ▶ Eventualele defecțiuni sau probleme constatate trebuie remediate **neîntârziat**.

12.1 Verificarea întoarcerii / cursei de întoarcere de siguranță

Pentru a verifica întoarcerea / cursa de întoarcere de siguranță:

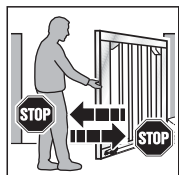

1. Pentru aceasta, opriți poarta în timpul **cursei de închidere** cu ambele mâini. Poarta trebuie să se oprească și cursa de întoarcere trebuie să înceapă.
2. Pentru aceasta, opriți poarta în timpul **cursei de deschidere** cu ambele mâini. Poarta trebuie să se oprească și cursa de întoarcere trebuie să înceapă.

- ▶ În cazul în care o întoarcere de siguranță eșuează, încredințați inspecția sau repararea unui specialist.

13 Condiții de garanție

Durata garanției

În plus față de garanția legală a distribuitorului menționată în contractul de cumpărare acordăm și următoarea garanție parțială începând de la data achiziționării:

- 5 ani garanție pentru buna funcționare și fiabilitatea mecanismului sistemului de acționare, a motorului și a sistemului de acționare a motorului
- 2 ani pentru sistemul radio, accesorii și instalații speciale.

Prin preluarea dreptului la garanție nu se prelungește termenul de garanție. Pentru livrările pieselor de schimb și pentru lucrările de retușare, termenul de garanție este de 6 luni, dar minim termenul de garanție în curs.

Premize

Dreptul la garanție este valabil numai pentru țara în care s-a cumpărat produsul. Pretenția de garanție se constituie numai pentru daune la partea din contract. Marfa trebuie să provină din una dintre căile de desfacere indicate de noi.

Documentul de cumpărare este dovada pentru pretenția dumneavoastră de garanție.

Prestații

Pentru durata de garanție noi înlăturăm toate defecțiunile produsului care sunt dovedite a fi din cauza unei erori de material sau de fabricație. Ne angajăm ca, la latitudinea noastră, să înlocuim gratis marfa cu deficiențe cu alta fără defecte, să o remediem sau să o răscumpărăm contra unei valori diminuate. Piesele înlocuite devin proprietatea noastră.

Restituirea investiției pentru montare-demontare, reverificarea elementelor corespunzătoare, precum și cererile pentru pierderi și înlocuirea pagubelor sunt excluse din garanție.

De asemenea sunt excluse și daunele produse de:

- Racord și montare neprofesională
- Punerea în funcțiune și utilizarea neprofesională
- Influențe externe ca focul, apa, condiții ambientale anormale
- Deteriorări mecanice datorită accidentării, căderii, lovirii
- Distrugere din neatenție sau distrugere voită
- Uzură normală sau lipsa întreținerii
- Reparații efectuate de persoane nespecializate
- Folosirea de piese din surse străine
- Indepărtarea sau distrugerea plăcuței de tip

14 Extras din declarația de montaj

(în sensul Directivei 2006/42/CE pentru montarea unui utilaj incomplet conform anexei II, partea 1 B)

Produsul descris pe verso a fost conceput, construit și fabricat în conformitate cu următoarele norme:

- Directiva 2006/42/CE privind mașinile industriale
- Directiva UE 2011/65/UE (RoHS)
- Directiva 2014/35/UE privind echipamentele de joasă tensiune
- Directiva UE privind compatibilitatea electromagnetică 2014/30/UE

Norme și specificații utilizate și aplicate:

- EN ISO 13849-1, PL „c”, Cat. 2 Securitatea mașinilor. Părți referitoare la securitate ale sistemelor de comandă. Partea 1: Principii generale de proiectare
- EN 60335-1/2, în măsura în care se aplică, Siguranța echipamentelor electrice / sistemelor de acționare pentru porți
- EN 61000-6-3 Compatibilitatea electromagnetică - Emisii
- EN 61000-6-2 Compatibilitate electromagnetică – Rezistență la interferențe

Utilajele incomplete în sensul Directivei 2006/42/CE sunt concepute și fabricate pentru a fi montate sau asamblate în alte utilaje, respectiv în alte utilaje sau instalații incomplete pentru a forma împreună cu acestea o mașină în sensul directivei de mai sus.

Din acest motiv, produsul poate fi pus în funcțiune abia după ce se constată că întreaga mașină / instalație în care a fost montat corespunde cerințelor directivei CE de mai sus.

În cazul modificării produsului fără aprobarea noastră prealabilă, această declarație își pierde valabilitatea.

15 Demontare și eliminare

OBSERVAȚIE:

La demontare respectați toate prevederile în vigoare referitoare la siguranța muncii.

Lăsați un specialist să demonteze și să evacueze în mod corespunzător sistemul de acționare pentru porți batante în ordinea inversă a pașilor descriși în manualul de utilizare.

16 Date tehnice

| | |
|--|--|
| Conectare la rețea | 230–240 V~, 50 Hz |
| Standby | < 0,5 W |
| Tip de protecție | <ul style="list-style-type: none"> • IP 44 sistem de acționare • IP 65 carcasa tabloului de comandă |
| Domeniu de temperaturi | -20 °C până la +60 °C |
| Lățime maximă a canatului porții | În funcție de tipul de acționare: 2.500 mm / 4.000 mm |
| Înălțime maximă poartă | 2.000 mm |
| Greutate maximă a canatului porții | În funcție de tipul de acționare: 220 kg / 400 kg |
| Umplutură maximă a canatului porții | În funcție de suprafața porții. În cazul în care se utilizează umpluturi de poartă se vor avea în vedere presiune regionale ale vântului (EN 13241-1). |
| Cuplu nominal | Vezi plăcuța de tip |
| Cuplu max. | Vezi plăcuța de tip |
| Viteza max. de mers în gol | În funcție de tipul de acționare: 2,6 min ⁻¹ / 2,7 min ⁻¹ |
| Turație la cuplu nominal | În funcție de tipul de acționare: 2,5 min ⁻¹ / 2,6 min ⁻¹ |
| Cicluri (DESCHIS / ÎNCHIS) pe zi / oră | Vezi plăcuța de tip |
| Unghi de deschidere max. | 125° |
| Carcasa sistemului de acționare | Zinc turnat sub presiune / material plastic ranforsat cu fibră de sticlă rezistent la intemperii |
| Tabloul de comandă | Tabloul de comandă cu microprocesor, programabil |
| Tensiunea de comandă | 24 V / 37 V c.c. (comutabil) |
| Lungime maximă cablu | 30 m |
| Racorduri | Borne de conexiune/borne cu șurub |
| Decuplare la sfârșit de cursă / limitare a forței | Electronic |
| Sistem de decuplare automată | <ul style="list-style-type: none"> • Se memorează automat pentru ambele senzori. • Limitare a forțelor pentru ambele direcții de deplasare, cu autoînvățare și autoverificare |
| Funcții speciale | <ul style="list-style-type: none"> • Buton de oprire/întrerupător conectabil • Barieră fotoelectrică sau sistem de siguranță a cantului inferior conectabil • Releu de opțiuni pentru semnalizator luminos, • Sistem de iluminare extern suplimentat conectabil prin adaptorul HCP Bus |
| Timpul de menținere în poziția deschis | <ul style="list-style-type: none"> • Este necesară o barieră fotoelectrică! • reglabil 5–300 secunde • reglabil 5 secunde–240 minute pentru deschidere parțială • Timp de menținere în poziția deschis mai scurt prin intermediul barierei luminoase de trecere |
| Componente | <ul style="list-style-type: none"> • Receptor radio integrat • Transmițător radio |

17 Afișare erori / mesaje de avertizare și stări de funcționare



17.1 Afișarea erorilor și avertizărilor

| Mesaj afișat | Defecțiune / Avertizare | Cauze posibile | Soluție |
|--------------------|---|--|--|
| 8.8 ^(*) | Reglarea limitei de întoarcere nu este posibilă. | La reglarea limitei de întoarcere, SKS a reprezentat un obstacol. | Înlăturați obstacolul. |
| | Reglarea poziției deschidere parțială nu este posibilă. | Poziția deschidere parțială se află prea aproape de poziția finală ÎNCHIS | Poziția deschidere parțială trebuie să fie mai mare |
| 2.8 ^(*) | Echipament de siguranță la SE 1 | Nu este conectat niciun echipament de siguranță. | Conectați un echipament de siguranță sau activați-l din meniu. |
| | | Semnalul echipamentului de siguranță este întrerupt. | Reglați/aliniați echipamentul de siguranță. |
| | | Echipamentul de siguranță este defect. | Verificați linia de alimentare, eventual înlocuiți-o. Înlocuiți bariera fotoelectrică. |
| 2.2 ^(*) | Echipament de siguranță la SE 2 | Nu este conectat niciun echipament de siguranță. | Conectați un echipament de siguranță sau activați-l din meniu. |
| | | Semnalul echipamentului de siguranță este întrerupt. | Reglați/aliniați echipamentul de siguranță. |
| | | Echipamentul de siguranță este defect. | Verificați linia de alimentare, eventual înlocuiți-o. Înlocuiți bariera fotoelectrică. |
| 2.3 ^(*) | Echipament de siguranță la SE 3 | Nu este conectat niciun echipament de siguranță. | Conectați un echipament de siguranță sau activați-l din meniu. |
| | | Semnalul echipamentului de siguranță este întrerupt. | Reglați/aliniați echipamentul de siguranță. |
| | | Echipamentul de siguranță este defect. | Verificați linia de alimentare, eventual înlocuiți-o. Înlocuiți bariera fotoelectrică. |
| 8.3 ^(*) | Limitarea forței în direcția ÎNCHIS | Ușa funcționează prea greoi sau neuniform. | Corectați mersul porții. |
| | | Un obstacol se află în zona porții. | Înlăturați obstacolul; eventual efectuați o nouă cursă de învățare a sistemului de acționare. |
| 8.4 ^(*) | Întreruperea circuitului de curent de repaus | Contactul deschizător de la borna 12 / 13 este deschis. | Închideți contactul. |
| | | Circuitul curentului de repaus este întrerupt. | Verificați circuitul curentului de repaus. |
| 8.5 ^(*) | Limitarea forței în direcția DESCHIS | Ușa funcționează prea greoi sau neuniform. | Corectați mersul porții. |
| | | Un obstacol se află în zona porții. | Înlăturați obstacolul; eventual efectuați o nouă cursă de învățare a sistemului de acționare. |
| 8.6 ^(*) | Eroare de sistem | Eroare internă | Efectuați resetarea la parametrii din fabrică și efectuați o nouă cursă de învățare a sistemului de acționare, eventual înlocuiți-l. |
| | Limitarea timpului de funcționare | Sistemul de acționare este defect. | Înlocuiți sistemul de acționare. |
| 8.7 ^(*) | Eroare de comunicație | Comunicația cu placa de circuite suplimentară este eronată (de ex. UAP 1 sau UAP 1-300, ESE) | Verificați linia de alimentare, eventual înlocuiți-o. Verificați placa de circuite suplimentară, eventual înlocuiți-o. |



















| Mesaj afișat | Defecțiuni / Avertizare | Cauze posibile | Soluție |
|--------------------|--|---|---|
| 8.8 _(b) | Elemente de comandă/funcționare | Eroare la introducere | Verificare și modificare introducere |
| | | Valoare invalidă a intrării | Verificare și modificare a valorii introduse |
| 8.9 _(b) | Specific pentru echipamentele de siguranță învățate | Echipamentul de siguranță cu testare este întrerupt. | Verificați, eventual înlocuiți echipamentul de siguranță. |
| | | S-a declanșat bagheta de contact de rezistență 8k2. | Înlăturați obstacolul. |
| | | Bagheta de contact de rezistență 8k2 este defectă sau nu este conectată. | Verificați bagheta de contact de rezistență 8k2. |
| 8.3 _(b) | Tensiune scăzută | | La funcționarea cu acumulator: semnalizare La subtensiune de rețea: eroare internă fără semnalizare |
| | | | |
| 8.7 _(b) | Eroare de tensiune (supratensiune/tensiune prea mică) | | Încărcați acumulatorul, verificați sursa de alimentare. |
| 8.8 | Poartă cu 2 canaturi: Niciun punct de referință, poziție poartă necunoscută | Pană de curent | O cursă a porții în poziția finală ÎNCHIS. |
| | | Limitarea forțelor s-a declanșat succesiv de 3 x . | |
| 8.8 | Poartă cu 1 canat: Niciun punct de referință, poziție poartă necunoscută | Pană de curent | O cursă a porții în poziția finală ÎNCHIS. |
| | | Limitarea forțelor s-a declanșat succesiv de 3 x . | |
| (8.8) | Mesajul interval de întreținere clipește în timpul fiecărei curse a porții. | Fără erori Intervalul de întreținere setat de montator a fost depășit. | Pentru siguranța dvs. recomandăm totuși ca instalația porții să fie verificată și întreținută de către un specialist conform indicațiilor producătorului. |

17.2 Afișare a stării de funcționare pentru instalația porții cu 2 canaturi

| | | | |
|---------|--|---------|---|
| (8.8) | Sunt încărcate toate codurile radio învățate. | 8.0 | Sistemul de acționare nu a efectuat încă o cursă de învățare. ► Învățați sistemul de acționare (vezi capitolul 5). |
| 8.8 | Canaturile A + B se află în poziția finală ÎNCHIS. | 8.8 | Canaturile A + B se află în poziția finală DESCHIS. |
| (8.8) | Canaturile A + B se deplasează în direcția poziției finale ÎNCHIS. | (8.8) | Canaturile A + B se deplasează în direcția poziției finale DESCHIS sau închiderea automată este activă. |
| ((8.8)) | Canaturile A + B se află în direcția poziției finale ÎNCHIS, iar timpul de preavertizare este activ. | ((8.8)) | Canaturile A + B se află în direcția poziției finale DESCHIS, iar timpul de preavertizare este activ. |
| ((8.8)) | Canaturile A + B se află într-o poziție intermediară, iar timpul de preavertizare este activ. | 8.8 | Canatul A se află într-o poziție intermediară. |
| ((8.8)) | Canatul A se deplasează în direcția poziției deschidere parțială. | 8.8 | Canatul A se află în poziția deschidere parțială. |
| (8.8) | Comunicația cu sistemul de acționare este realizată. | | |
| 8.8 | La punerea în funcțiune și la cursa de învățare, întrerupătorul de sfârșit de cursă nu este pornit. | 8.8 | La punerea în funcțiune și la cursele de învățare, întrerupătorul de sfârșit de cursă este pornit. |







| | | | |
|--|--|---|--|
|  | Intrare impuls al unui cod radio (clipește 1 x). Standby (clipește rar) |  | Trimitere feedback al stării la transmițătorul radio (clipește 1 x). |
|--|--|---|--|









17.3 Afișare a stării de funcționare pentru instalația porții cu 1 canal

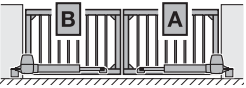

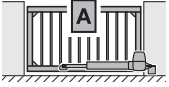
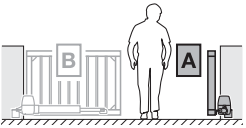

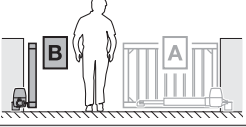
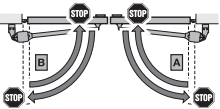
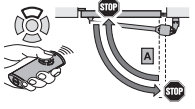

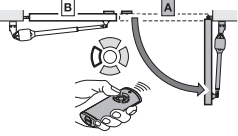

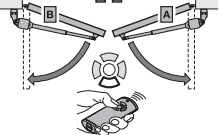
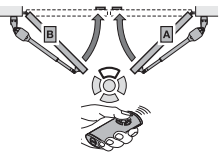



| | | | |
|--|---|---|---|
|  | Sunt încărcate toate codurile radio învățate. |  | Sistemul de acționare nu a efectuat încă o cursă de învățare. ► Învățați sistemul de acționare (vezi capitolul 5). |
|  | Canatul A se află în poziția finală ÎNCHIS. |  | Canatul A se află în poziția finală DESCHIS. |
|  | Canaturile A se deplasează în direcția poziției finale ÎNCHIS. |  | Canatul A se deplasează în direcția poziției finale DESCHIS, iar închiderea automată este activă. |
|  | Canatul A se află în direcția poziției finale ÎNCHIS, iar timpul de preavertizare este activ. |  | Canatul A se află în direcția poziției finale DESCHIS, iar timpul de preavertizare este activ. |
|  | Canatul A se află într-o poziție intermediară. |  | Canatul A se află într-o poziție intermediară, iar timpul de preavertizare este activ. |
|  | Comunicația cu sistemul de acționare este realizată. |  | Canatul A se află în poziția deschidere parțială. |
|  | Canatul A se află în poziția deschidere parțială, iar închiderea automată este activă. |  | Canatul A se află în poziția deschidere parțială, iar timpul de preavertizare este activ. |
|  | La punerea în funcțiune și la cursa de învățare, întrerupătorul de sfârșit de cursă nu este pornit. |  | La punerea în funcțiune și la cursele de învățare, întrerupătorul de sfârșit de cursă este pornit. |
|  | Intrare impuls al unui cod radio (clipește 1 x). |  | Trimitere feedback al stării la transmițătorul radio (clipește 1 x). Standby (clipește rar) |







18 Prezentare meniu și programare



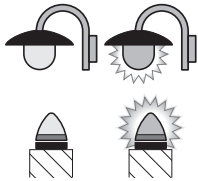

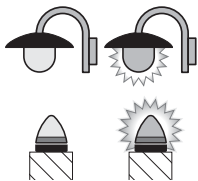
Setările din fabrică menționate sunt valabile pentru tipul de sistem de acționare RotaMatic.

| Simbol | Meniu | Funcție/parametru | Observație |
|----------------------------|---|-------------------|--|
| |  | | Deschidere / ieșire din modul de programare |
| Selectare tip de acționare | | | |
| RotaMatic |  | |  Setările standard cum ar fi viteza, oprirea controlată, comportamentul la întoarcere al echipamentelor de siguranță, limita de întoarcere etc. sunt presetate) |
| RotaMatic P/L |  | | |
| VersaMatic |  | | |
| VersaMatic P |  | | |

| Simbol | Meniu | Funcție/parametru | Observație |
|---|-------|---|---|
| Selectare model de poartă | | | |
|  | 06. | Poartă cu 2 canaturi |  |
|  | 07 | Poartă cu 1 canat | |
| Selectare canat deschidere parțială | | | |
|  | 08. | Deschidere parțială motor 1 (canat A) |  |
|  | 09 | Deschidere parțială motor 2 (canat B) | |
| Curse de învățare | | | |
|  | 80 | Poziții finale și forțe nou învățate în funcție de service/întreținere sau modificări | |
| Învățarea transmițătorului radio | | | |
|  | 81 | Impuls | |
|  | 82 | Sistem de iluminare | |
|  | 83 | Deschidere parțială |  |
|  | 84 | Alegerea direcției <i>DESCHIS</i> | |
|  | 85 | Alegerea direcției <i>ÎNCHIS</i> | |

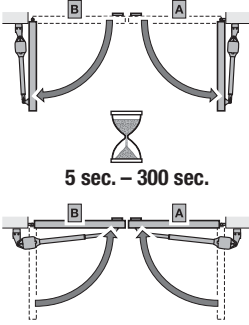
| Simbol | Meniu | Funcție/parametru | Observație |
|--|-------|---|---|
| Ștergerea tuturor codurilor radio | | | |
|  | 19 | Toate transmiiătoarele radio Toate funcțiile | |
| Iluminare / durată de iluminare la interior | | | |
|  | 20 | Iluminarea la interior dezactivată. |  Meniul 31, parametrul 07 va fi activat automat. |
|  | 21 | Iluminare / durată de iluminare la interior 30 de secunde | Meniul 31, parametrul 00 va fi activat automat. |
|  | 22 | Iluminare / durată de iluminare la interior 60 de secunde | |
|  | 23 | Iluminare / durată de iluminare la interior 120 de secunde | |
|  | 24 | Iluminare / durată de iluminare la interior 180 de secunde | |
| Iluminare / durată de iluminare la exterior | | | |
|  | 25 | Iluminarea la exterior dezactivată. | |
|  | 26 | Iluminare / durată de iluminare la exterior 5 minute |  |
|  | 27 | Iluminare / durată de iluminare la exterior 10 minute | |
|  | 28 | Funcția iluminare / Durată de iluminare la exterior HOR 1 sau UAP 1-Releu 3 PORNIT / OPRIT | Iluminat exterior pornit / oprit |

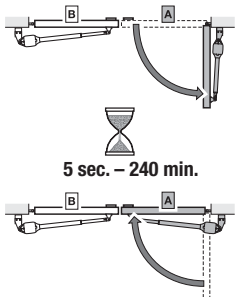
| Simbol | Meniu | Funcție/parametru | | Observație | |
|--|---|-------------------|----|---|---------------------------------|
| Funcții suplimentare (releu intern) | | | | (HOR 1 sau UAP 1-Relais 3) | |
|  | 30 | Parametru | 00 | Funcția iluminare la exterior  | Meniul 26 este activat automat. |
| | | | 01 | Mesaj poziție finală DESCHIS | Meniul 25 este activat automat. |
| | | | 02 | Mesaj poziție finală ÎNCHIS | |
| | | | 03 | Mesaj poziție finală deschidere parțială | |
| | | | 04 | Semnal de ștergere la comanda de DESCHIS sau deschidere parțială | |
| | | | 05 | Mesaj de eroare pe afișaj (defecțiune) | |
| | | | 06 | Avertizare de pornire / preavertizare ¹⁾ semnal continuu | |
| | | | 07 | Avertizare de pornire / preavertizare ¹⁾ clipire | |
| | | | 08 | Releul urcă în timpul cursei și coboară în pozițiile finale | |
| | | | 09 | Mesaj interval de întreținere (afișaj In) | |
| | | | 10 | Avertizare de pornire / preavertizare ¹⁾ clipire doar în direcția ÎNCHIS | |
| 1) Preavertizare doar când este activată în meniul 32. | | | | | |
| Funcții suplimentare (releu extern) | | | | (HOR 1 sau UAP 1-Relais 3) | |
|  | 38 | Parametru | 00 | Sistem de iluminare interior | Meniul 22 este activat automat. |
| | | | 01 | Raportarea poziției finale DESCHIS | Meniul 20 este activat automat. |
| | | | 02 | Raportarea poziției finale ÎNCHIS | |
| | | | 03 | Semnalizarea poziției finale deschidere parțială | |
| | | | 04 | Semnal de ștergere la comanda de DESCHIS sau deschidere parțială | |
| | | | 05 | Mesaj de eroare pe afișaj (defecțiune) | |
| | | | 06 | Avertizare de pornire / preavertizare ¹⁾ semnal continuu | |
| | | | 07 | Avertizare de pornire / preavertizare ¹⁾ clipire  | |
| | | | 08 | Releul urcă în timpul cursei | |
| | | | 09 | Mesaj interval de întreținere (afișaj In) | |
| 10 | Avertizare de pornire / preavertizare ¹⁾ clipire doar în direcția ÎNCHIS | | | | |
| 1) Preavertizare doar când este activată în meniul 32. | | | | | |
| Timp de preavertizare | | | | | |
|  1-90 sec. | 32 | Parametru | 00 | Preavertizare dezactivată  | |
| | | | 01 | Preavertizare 1 s | |
| | | | 02 | Preavertizare 2 s | |
| | | | 03 | Preavertizare 5 s | |
| | | | 04 | Preavertizare 10 s | |
| | | | 05 | Preavertizare 15 s | |
| | | | 06 | Preavertizare 20 s | |
| | | | 07 | Preavertizare 25 s | |
| | | | 08 | Preavertizare 30 s | |
| | | | 09 | Preavertizare 60 s | |
| | | | 10 | Preavertizare 90 s | |

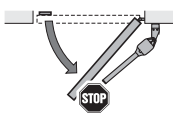
| Simbol | Meniu | Funcție/parametru | | Observație | |
|---|--|-------------------|----|---|--|
| Închidere automată – timp de menținere în poziția deschis | | | | Este necesară o barieră fotoelectrică. | |
|  | 34 | Parametru | 00 | Timp de menținere în poziția deschis dezactivat  | Meniul 32 , parametrul 02 va fi activat automat. |
| | | | 01 | Timp de menținere în poziția deschis 5 s | |
| | | | 02 | Timp de menținere în poziția deschis 10 s | |
| | | | 03 | Timp de menținere în poziția deschis 15 s | |
| | | | 04 | Timp de menținere în poziția deschis 30 s | |
| | | | 05 | Timp de menținere în poziția deschis 60 s | |
| | | | 06 | Timp de menținere în poziția deschis 90 s | |
| | | | 07 | Timp de menținere în poziția deschis 120 s | |
| | | | 08 | Timp de menținere în poziția deschis 180 s | |
| | | | 09 | Timp de menținere în poziția deschis 240 s | |
| 10 | Timp de menținere în poziția deschis 300 s | | | | |
| Închidere automată – deschidere parțială | | | | Este necesară o barieră fotoelectrică. | |
|  | 35 | Parametru | 00 | Timp de menținere în poziția deschis dezactivat  | Meniul 32 , parametrul 02 va fi activat automat. |
| | | | 01 | Timp de menținere în poziția deschis identic cu cel setat în meniul 34 | |
| | | | 02 | Timpul de menținere în poziția deschis 5 min | |
| | | | 03 | Timpul de menținere în poziția deschis 15 min | |
| | | | 04 | Timpul de menținere în poziția deschis 30 min | |
| | | | 05 | Timpul de menținere în poziția deschis 45 min | |
| | | | 06 | Timpul de menținere în poziția deschis 60 min | |
| | | | 07 | Timpul de menținere în poziția deschis 90 min | |
| | | | 08 | Timpul de menținere în poziția deschis 120 min | |
| | | | 09 | Timpul de menținere în poziția deschis 180 min | |
| 10 | Timpul de menținere în poziția deschis 240 min | | | | |
| Modificarea poziției deschidere parțială | | | | | |
|  | 36 | | | | |

Съдържание

| | | | | | |
|----------|---|------------|----------|--|------------|
| 1 | За настоящата инструкция..... | 126 | 4.3.6 | Опционално реле HOR 1*..... | 148 |
| 1.1 | Други валидни документи..... | 126 | 4.3.7 | Универсална адаптерна платка UAP 1* или UAP 1-300..... | 148 |
| 1.2 | Използвани предупреждения..... | 126 | 4.3.8 | Аварийна батерия HNA-Outdoor*..... | 148 |
| 1.3 | Използвани дефиниции..... | 127 | 4.3.9 | Електрическа брава*..... | 149 |
| 1.4 | Използвани символи..... | 128 | 4.4 | Ръчен предавател..... | 149 |
| 1.5 | Използвани съкращения..... | 128 | | | |
| 1.6 | Указания към частта с фигурите..... | 128 | | | |
| 2 |  Указания за безопасност..... | 128 | 5 | Пускане в експлоатация..... | 150 |
| 2.1 | Употреба по предназначение..... | 128 | 5.1 | Избор на тип задвижване и модел врата..... | 150 |
| 2.2 | Употреба не по предназначение..... | 129 | 5.2 | Процес по разпознаване..... | 150 |
| 2.3 | Квалификация на монтажора..... | 129 | 5.3 | Съоръжение с 2 крила..... | 152 |
| 2.4 | Указания за безопасност при монтажа, поддръжката, ремонта и демонтажа на вратата..... | 129 | 5.3.1 | Разпознаване на крайните позиции за крило А..... | 152 |
| 2.5 | Указания за безопасен монтаж..... | 129 | 5.3.2 | Разпознаване на крайните позиции за крило В..... | 153 |
| 2.6 | Указания за безопасност по време на инсталирането..... | 130 | 5.3.3 | Разпознаване на силите..... | 154 |
| 2.7 | Указания за безопасност при пускането в експлоатация и самата експлоатация..... | 130 | 5.4 | Съоръжение с 1 крило..... | 155 |
| 2.8 | Указания за безопасност при употребата на ръчния предавател..... | 131 | 5.4.1 | Разпознаване на крайните позиции..... | 155 |
| 2.9 | Тествани защитни механизми..... | 131 | 5.4.2 | Разпознаване на силите..... | 157 |
| 2.9.1 | Указания за безопасност относно спазването на работните сили..... | 131 | 5.5 | Разпознаване на ръчен предавател..... | 158 |
| 3 | Монтаж..... | 131 | 6 | Менюта..... | 160 |
| 3.1 | Инспекция и подготовка на вратата / съоръжението..... | 131 | 6.1 | Описание на менютата..... | 161 |
| 3.2 | Указания относно монтажа..... | 132 | 6.1.1 | Разширени менюта..... | 161 |
| 3.3 | Фиксиране на окачването..... | 132 | 6.1.2 | Меню 01 – 09: Типове задвижвания и модели врати..... | 161 |
| 3.4 | Определяне на монтажните размери..... | 132 | 6.1.3 | Меню 10: Движения за разпознаване..... | 161 |
| 3.5 | Повдигащи се панти..... | 133 | 6.1.4 | Меню 11 – 15: Разпознаване на ръчен предавател..... | 164 |
| 3.6 | Монтиране на задвижването..... | 136 | 6.1.5 | Меню 19: Изтриване на радиокод – всички функции..... | 165 |
| 3.7 | Монтиране на управлението на задвижването..... | 138 | 6.1.6 | Меню 20 – 24: Вътрешно осветление / продължителност на послесветене..... | 166 |
| 4 | Инсталация..... | 139 | 6.1.7 | Меню 25 – 28: Вътрешно осветление / продължителност на послесветене (външно реле)..... | 166 |
| 4.1 | Свързване на задвижванията..... | 140 | 6.1.8 | Меню 30: Функции на релета – извън помещението..... | 166 |
| 4.2 | Свързване на вградени крайни прекъсвачи..... | 141 | 6.1.9 | Меню 31: Функции на релета – в помещението..... | 167 |
| 4.3 | Свързване на допълнителни компоненти / принадлежности..... | 142 | 6.1.10 | Меню 32: Време за предупреждение..... | 168 |
| 4.3.1 | Външен радиоприемник..... | 142 | 6.1.11 | Меню 34: Автоматично затваряне..... | 168 |
| 4.3.2 | Външен манипулатор*..... | 143 | 6.1.12 | Меню 35: Автоматично затваряне от позиция „частично отваряне“..... | 169 |
| 4.3.3 | Прекъсвачи за изключване (задържане или аварийно изключване)..... | 144 | 6.1.13 | Меню 36: Промяна на позиция „частично отваряне“..... | 169 |
| 4.3.4 | Сигнална лампа SLK*..... | 144 | 7 | Заклучителни действия..... | 170 |
| 4.3.5 | Защитни механизми..... | 145 | 7.1 | Фиксиране на предупредителна табелка..... | 170 |
| | | | 7.2 | Тест за функционалност..... | 170 |
| | | | 8 | Радиовръзка..... | 170 |
| | | | 9 | Ръчен предавател HS 5 BiSecur..... | 171 |
| | | | 9.1 | Описание на ръчния предавател..... | 171 |
| | | | 9.2 | Поставяне / подмяна на батерията..... | 171 |
| | | | 9.3 | Експлоатация на ръчния предавател..... | 171 |
| | | | 9.4 | Предаване / излъчване на радиокод..... | 171 |

Предаването и размножаването на този документ, използването и оповестяването на неговото съдържание са забранени, освен ако не е налице изрично разрешение за това. Нарушаването на тази забрана поражда задължение за обезщетение. Всички права за регистрация на патент, полезен модел или промишлен дизайн са запазени. Правото за нанасяне на промени се запазва.

| | | |
|-----------|--|------------|
| 9.5 | Извикване на информация за статуса..... | 172 |
| 9.5.1 | Ръчно извикване на информация..... | 172 |
| 9.5.2 | Автоматична обратна сигнализация след ръчно извикване на информация... .. | 172 |
| 9.6 | Рестартиране на ръчния предавател..... | 172 |
| 9.7 | LED-индикация..... | 173 |
| 9.8 | Почистване на ръчния предавател | 173 |
| 9.9 | Извозване като отпадък..... | 173 |
| 9.10 | Технически данни..... | 173 |
| 9.11 | Извлечение от декларацията за съответствие на ръчния предавател..... | 173 |
| 10 | Външен радиоприемник..... | 174 |
| 10.1 | Регистриране на радиокод във външен радиоприемник | 174 |
| 10.2 | Извлечение от декларацията за съответствие на приемника | 174 |
| 11 | Експлоатация..... | 174 |
| 11.1 | Инструктиране на потребителите | 174 |
| 11.2 | Функции на различните радиокодове | 175 |
| 11.2.1 | Канал 1 /Импулс | 175 |
| 11.2.2 | Канал 2 /Осветление | 175 |
| 11.2.3 | Канал 3 /Частично отваряне..... | 175 |
| 11.2.4 | Канал 4 /5 Избор на посока „отворена врата“ / „затворена врата“ | 175 |
| 11.3 | Поведение при прекъсване на електрозахранването (без аварийна батерия)..... | 175 |
| 11.4 | Поведение след възстановяване на електрозахранването (без аварийна батерия)..... | 175 |
| 11.5 | Референтно движение | 176 |
| 12 | Контрол и поддръжка | 176 |
| 12.1 | Проверка на защитния обратен ход/ реверсирането | 176 |
| 13 | Гаранционни условия | 177 |
| 14 | Извлечение от декларацията за монтаж | 177 |
| 15 | Демонтаж и извозване като отпадък... .. | 177 |
| 16 | Технически данни..... | 178 |
| 17 | Изписване на грешки / предупреждения и работни състояния | 179 |
| 17.1 | Изписване на грешки и предупреждения | 179 |
| 17.2 | Индикация за работните състояния при съоръжение с 2 крила..... | 181 |
| 17.3 | Индикация за работните състояния при съоръжение с 1 крило..... | 181 |
| 18 | Преглед на менютата и програмиране | 182 |

Уважаеми клиенти,

Благодарим Ви, че сте решили да закупите качествен продукт от нашия асортимент.

1 За настоящата инструкция

Тази инструкция е **оригинална инструкция за експлоатация** по смисъла на Директивата на ЕО 2006/42/ЕО.

Тази инструкция съдържа важна информация за продукта.

- ▶ Прочетете я внимателно и изцяло.
- ▶ Обърнете внимание на указанията. Спазвайте по-специално указанията за безопасност и предупрежденията.
- ▶ Съхранявайте инструкцията грижливо!
- ▶ Погрижете се тя да е винаги на разположение на потребителя на продукта.

1.1 Други валидни документи

На крайния потребител трябва да бъдат предоставени следните документи, с цел безопасно използване и поддръжка на вратата:

- настоящата инструкция
- приложената книжка за изпитване
- инструкцията за вратата

1.2 Използвани предупреждения

 Общоприетият символ за предупреждение обозначава опасност, която може да доведе до **телесни наранявания** или **смърт**. В текстовата част общоприетият символ за предупреждение се използва заедно с описаните по-долу степени на предупреждение. В частта с фигурите допълнително указание препраща към разясненията в текстовата част.

ОПАСНОСТ

Обозначава опасност, която може да доведе директно до смърт или тежки телесни наранявания.

ПРЕДУПРЕЖДЕНИЕ

Обозначава опасност, която може да доведе до смърт или тежки телесни наранявания.

ВНИМАНИЕ

Обозначава опасност, която може да доведе до леки или средни телесни наранявания.

ВНИМАНИЕ

Обозначава опасност, която може да доведе до **повреждане** или унищожаване **на продукта**.

1.3 Използвани дефиниции

Време на задържане в отворено положение

Времето преди задействане на автоматичното затваряне, преди вратата да започне да се затваря от крайна позиция „отворена врата“ или позиция „частично отваряне“.

Автоматично затваряне

След изтичане на времето на задържане в отворено положение и времето за предупреждение вратата се затваря автоматично от крайна позиция „отворена врата“ или позиция „частично отваряне“.

Фотоклетка, отчитаща преминаване

След преминаване през вратата и областта на фотоклетката времето на задържане в отворено положение се скъсява. Вратата се затваря малко по-късно.

Подвижно крило

Крилото при врати с две крила, което се отваря за преминаване на хора.

Неподвижно крило

Крилото при врати с две крила, което се отваря заедно с подвижното крило за преминаване на превозни средства.

Изместване на крилото

Изместването на крилото гарантира правилната последователност на затваряне на крилата при припокриващи се окачвания.

импулсно последователно управление

Регистриран радиокод „Импулс“ или манипулатор задейства импулсното последователно управление: При всяко задействане вратата се задвижва в посока, противоположна на последното ѝ движение или спира движението си.

Движения за разпознаване

Движения на вратата, при които задвижването разпознава следното:

- разстояние на преместването
- сили, които са необходими за преместване на вратата

Стандартен режим

Стандартният режим е движение на вратата с разпознатите разстояния и сили.

Референтно движение

Движение на вратата до крайна позиция „затворена врата“, което се изпълнява с по-ниска скорост и служи за установяване на основното положение.

Защитен обратен ход / реверсиране

Движение на вратата в срещуположна посока, когато се задейства защитен механизъм или ограничението на силите.

Граница на реверсиране

Границата на реверсиране е малко преди крайна позиция „затворена врата“. Когато се задейства защитен механизъм, вратата се задвижва в противоположна посока (защитен обратен ход). Това не се случва в рамките на границата на реверсиране.

Пълзящ ход

Областта, в която вратата се движи много бавно, за да достигне плавно крайната позиция.

Режим на самозадържане / самозадържане

След подаване на импулс задвижването се придвижва самостоятелно до крайната позиция.

Статус

Актуалната позиция на дадена врата.

Частично отваряне

Разстоянието на преместване на вратата, необходимо за преминаване на хора.

Timeout

Дефиниран времеви интервал, в течение на който се очаква действие, като например избор на меню или активиране на функция. Ако това време изтече без извършване на действие, задвижването се връща автоматично в работен режим.

Съоръжение

Врата с принадлежащото ѝ задвижване.

Режим „Тотман“

Вратата се движи, само докато е задействан съответният манипулатор.

Разстояние на преместването

Разстоянието, което вратата изминава от крайна позиция „отворена врата“ до достигане на крайна позиция „затворена врата“.

Време за предупреждение

Времето между командата за задвижване (импулс) и началото на движението на вратата.

Рестартиране до заводските настройки

Рестартиране на настроените стойности до състоянието им при доставката / заводската настройка.

1.4 Използвани символи

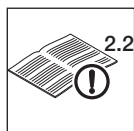

Виж текстовата част
Например **2.2** означава: виж
текстовата част, точка 2.2



Важно указание за избягване
на наранявания и щети



Допустимо разположение
или дейност



Недопустимо разположение
или дейност



Заводска настройка



Необходима е голяма сила



Необходима е незначителна сила

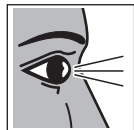

Проверете



Прекъсване на
електрозахранването



Възстановяване на
електрозахранването



Индикацията свети

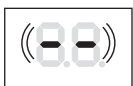

Индикацията мига бавно

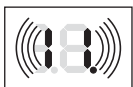

Индикацията мига бързо



Мига точката

1.5 Използвани съкращения

**Цветови кодове за проводниците, отделните
жила и елементи**

Съкращенията на цветовете, обозначаващи
проводниците и техните жиля, както и отделните
елементи, съответстват на международните
цветови кодове съгласно IEC 757:

| | | | |
|-----------|-------|----------------|--------------|
| WH | бял | BK | черен |
| BN | кафяв | BU | син |
| GN | зелен | OG | оранжев |
| YE | жълт | RD / BU | червен / син |

Наименование на артикулите

| | |
|---------------|---|
| HS 5 BiSecur | Дистанционно управление с обратно известяване на статуса |
| HEI 3 BiSecur | 3-канален приемник |
| ESEI BiSecur | Двупосочен приемник с 5 канала |
| HOR 1 | Реле |
| LSE 1 | Експандер за фотоклетка 1 |
| LSE 2 | Експандер за фотоклетка 2 |
| UAP 1 | Универсална адаптерна платка |
| UAP 1-300 | Универсална адаптерна платка |
| SLK | Сигнална лампа с LED осветление |

1.6 Указания към частта с фигурите

Всички размери, посочени на фигурите,
са в милиметри [мм].

2  **Указания за
безопасност**

ВНИМАНИЕ:

ВАЖНИ УКАЗАНИЯ ЗА БЕЗОПАСНОСТ.

С ОГЛЕД НА БЕЗОПАСНОСТТА НА ХОРАТА
Е ВАЖНО ТЕЗИ ИНСТРУКЦИИ ДА БЪДАТ
ИЗПЪЛНЕНИ. ТЕЗИ ИНСТРУКЦИИ ТРЯБВА
ДА СЕ СЪХРАНЯВАТ ГРИЖЛИВО.

2.1 **Употреба по предназначение**

Задвижването за еднокрили или двукрили врати
е предвидено само за експлоатацията на леко
движещи се еднокрили или двукрили врати.

Максимално допустимите размери и максималното тегло на вратата не трябва да се надвишават. Вратата трябва да позволява лесно ръчно отваряне и затваряне.

Приложението при врати под наклон се допуска максимум до 6°, но само с комплект окачване* за повдигащи се панти.

Съблюдавайте указанията на производителя относно комбинацията между врати и задвижвания. Възможните рискове по смисъла на EN 13241-1 се избягват при конструиране и монтаж съгласно нашите указания.

Вратите, използвани в обществения сектор, които са снабдени само с един защитен механизъм, напр. ограничение на силите, трябва да се използват само под контрол.

2.2 Употреба не по предназначение

Не се допуска непрекъснатата експлоатация.

2.3 Квалификация на монтьора

Само коректно извършените монтаж и поддръжка от компетентна/квалифицирана фирма или компетентно/квалифицирано лице в съответствие с инструкциите могат да гарантират безопасното функциониране на съоръжението.

Вещо лице съгласно EN 12635 е лицето, което разполага с подходящо образование, квалифицирани познания и практически опит за коректно и безопасно монтиране, изпитване и поддържане на вратата.

2.4 Указания за безопасност при монтажа, поддръжката, ремонта и демонтажа на вратата

ПРЕДУПРЕЖДЕНИЕ

Риск от телесни наранявания при възникване на грешка в съоръжението.

- ▶ Виж предупреждението в точка 3.1

Опасност от наранявания вследствие на неочаквано движение на вратата

- ▶ Виж предупреждението в точка 12

Монтажът, поддръжката, ремонтът и демонтажът на вратата и задвижването за еднокрили или двукрили врати трябва да се извършват само от компетентни лица.

- ▶ В случай че вратата или задвижването блокира (затруднено движение или други смущения), възложете инспекцията /ремонта на нещо лице.

* – Принадлежност, не се включва в стандартното оборудване. Принадлежностите поръчвайте отделно!

2.5 Указания за безопасен монтаж

При извършването на монтажните работи нещата трябва да спазва валидните разпоредби относно безопасността на труда, както и разпоредбите, касаещи експлоатацията на електроуреди. В тази връзка трябва да се вземат под внимание националните директиви. Възможните рискове по смисъла на EN 13241-1 се избягват при конструиране и монтаж съгласно нашите указания.

След приключване на монтажа нещата трябва да декларира съответствието по EN 13241-1 съгласно областта на валидност.

ПРЕДУПРЕЖДЕНИЕ

Опасност от наранявания при неволно движение на вратата

При неправилен монтаж или неправилно боравене със задвижването могат да се инициират нежелани движения на вратата, при което да бъдат заклещени хора или предмети.

- ▶ Следвайте всички указания, посочени в настоящата инструкция.

ПРЕДУПРЕЖДЕНИЕ

Неподходящи материали за фиксиране

Използването на неподходящи материали за фиксиране може да доведе до това, задвижването да не бъде фиксирано достатъчно надеждно и да падне.

- ▶ Монтьорът трябва да провери пригодността на доставените материали за фиксиране (дюбели) за предвиденото място на монтаж и при необходимост да използва други такива. Доставените материали за фиксиране са подходящи за бетон (\geq B15), но не са допуснати от Службата за строителен надзор.

ВНИМАНИЕ

Повреди вследствие на замърсяване

Прахът и стружките при пробиването на отвори могат да доведат до нарушаване на функциите.

- ▶ При извършване на работи по пробиване на отвори покривайте задвижването / задвижванията и управлението на задвижването.



2.6 Указания за безопасност по време на инсталирането

| | |
|--|-----------------|
|  | ОПАСНОСТ |
| Смъртоносен ток удар от електрическо напрежение | |
| <p>При влизане в контакт с електрическо напрежение съществува опасност от смъртоносен ток удар.</p> <ul style="list-style-type: none"> ▶ Оставете електрическите връзки да се изготвят само от електротехници. ▶ Следете за това, наличната електрическа инсталация да съответства на валидните разпоредби за безопасност (230 / 240 V AC, 50 / 60 Hz). ▶ При стационарна връзка на задвижването с електрическата мрежа трябва да предвидите мрежов прекъсвач за всички полюси със съответния предпазител. ▶ Преди да извършвате работи по съоръжението прекъсвайте напрежението до него. Обезопасете съоръжението срещу неволно повторно включване. ▶ При повреждане на захранващия кабел той трябва да бъде подменен от електротехник, за да се избегнат опасности. | |

| | |
|--|--|
|  | ПРЕДУПРЕЖДЕНИЕ |
| Опасност от наранявания при неволно движение на вратата | |
| <p>При неправилно свързани командни уреди (като напр. манипулатори) могат да се инициират нежелани движения на вратата, при което да бъдат притиснати хора или предмети.</p> | |
|  | <ul style="list-style-type: none"> ▶ Инсталирайте командните уреди на височина минимум 1,5 м (извън обхвата на деца). ▶ Монтирайте стационарните командни уреди (като напр. манипулатори) така, че да имате визуален контакт с тях от позицията на вратата, но да са отдалечени от движещи се части. |
| <p>При блокиране на налични защитни механизми могат да бъдат притиснати хора или предмети.</p> <ul style="list-style-type: none"> ▶ В близост до вратата монтирайте поне едно добре различимо и лесно достъпно аварийно командно устройство (аварийно изключване) в съответствие с ASR A1.7. Аварийното командно устройство преустановява движението на вратата в случай на опасност (виж точка 4.3.3). | |

| |
|--|
| ВНИМАНИЕ |
| <p>Неизправности в управляващите кабели</p> <p>Положените съвместно управляващи и захранващи кабели могат да причинят смущения във функциите.</p> <ul style="list-style-type: none"> ▶ Положете управляващите кабели на задвижването (24 V DC) в отделна инсталационна система спрямо захранващите кабели (230 / 240 V AC). <p>Довеждане на външно напрежение до присъединителните клеми</p> <p>Довеждането на външно напрежение до присъединителните клеми на управлението води до повреда на електрониката.</p> <ul style="list-style-type: none"> ▶ Не прокарвайте мрежово напрежение (230 / 240 V AC) до присъединителните клеми на управлението. <p>Повреди вследствие на влага</p> <p>Влагата може да повреди управлението.</p> <ul style="list-style-type: none"> ▶ При отваряне на корпуса на управлението защитете последното от влага. |

2.7 Указания за безопасност при пускането в експлоатация и самата експлоатация

| | |
|--|--|
|  | ПРЕДУПРЕЖДЕНИЕ |
| Опасност от наранявания при движение на вратата | |
| <p>При попадане в областта на вратата, когато последната се движи, може да се стигне до наранявания или повреди.</p> | |
|  | <ul style="list-style-type: none"> ▶ Деца не трябва да си играят с вратата. ▶ Уверете се, че в областта на движение на вратата не се намират хора или предмети. ▶ Ако вратата е оборудвана само с един защитен механизъм, използвайте задвижването за еднокрили или двукрили врати само при визуален контакт с областта на движение на вратата. ▶ Контролирайте движението, докато вратата достигне крайната позиция. ▶ Преминавайте през отворената дистанционно управлявана врата, само когато тя е застанала неподвижно! ▶ Никога не заставайте под отворената врата. |
|  | |

⚠ ПРЕДУПРЕЖДЕНИЕ**Опасност от притискане в областта на основния и на допълнителните затварящи кантове**

По време на движение вратата могат да бъдат прищипани пръсти или крайници между нея и основния, както и допълнителния затварящ кант.

- ▶ По време на движение на вратата не пипайте основния или допълнителните затварящи кантове.

⚠ ВНИМАНИЕ**Опасност от наранявания вследствие на неправилно избран тип задвижване**

- ▶ Виж предупреждението в точка 5.1

2.8 Указания за безопасност при употребата на ръчния предавател**⚠ ПРЕДУПРЕЖДЕНИЕ****Опасност от наранявания при движение на вратата**

- ▶ Виж предупреждението в точка 9

⚠ ВНИМАНИЕ**Опасност от наранявания при неволно движение на вратата**

- ▶ Виж предупреждението в точка 9

Опасност от изгаряне при допир с ръчния предавател

- ▶ Виж предупреждението в точка 9

2.9 Тествани защитни механизми

Следните функции, респ. компоненти, доколкото са налични, отговарят на категория 2, PL „с“ съгласно стандарта EN ISO 13849-1:2008 и са конструирани и тествани в съответствие с него:

- Вътрешно ограничение на силите
- Защитни механизми с тестване

Ако подобни качества са необходими за други функции, респ. компоненти, това следва да се проверява за всеки конкретен случай.

⚠ ВНИМАНИЕ**Опасност от наранявания при нефункциониращи защитни механизми**

- ▶ Виж предупреждението в точка 7.2

2.9.1 Указания за безопасност относно спазването на работните сили

Ако вземете под внимание настоящата инструкция и **допълнително** указанията по-долу, може да се приеме, че работните сили съгласно EN 12453 / 12445 се спазват:

- От таблица **1a / 1b** изберете комбинация от размер А и размер В от маркирания в сиво раздел (предпочитан раздел).
- Центърът на тежестта на вратата е в средата (максимално допустимо отклонение $\pm 20\%$).
- Изолационният профил DP 2 по затварящите кантове е монтиран със съответната С-образна шина. Той се поръчва отделно (артикул № 436 304).
- Границата на реверсиране при ъгъл на отваряне 50 мм се тества и спазва по цялата дължина на основния затварящ кант.

3 Монтаж**ВНИМАНИЕ:**

ВАЖНИ ИНСТРУКЦИИ ЗА БЕЗОПАСЕН МОНТАЖ. ВЗЕМЕТЕ ПРЕДВИД ВСИЧКИ ИНСТРУКЦИИ, НЕПРАВИЛНИЯТ МОНТАЖ МОЖЕ ДА ДОВЕДЕ ДО СЕРИОЗНИ НАРАНЯВАНИЯ.

3.1 Инспекция и подготовка на вратата / съоръжението**⚠ ПРЕДУПРЕЖДЕНИЕ****Риск от телесни наранявания при възникване на грешка в съоръжението.**

Дефектите по вратата или неправилно центрираните врати могат да доведат до тежки наранявания!

- ▶ Не използвайте вратата, когато се налага извършване на ремонт или настройки.
- ▶ Проверете цялото съоръжение (шарнири, лагери на вратата и фиксиращи елементи) за износване и евентуални наранявания.
- ▶ Проверете за наличие на ръжда, корозия или пукнатини.

Задвижването за еднокрили или двукрили врати не е конструирано за работа с трудно движещи се врати. Такива са вратите, които вече не могат да се отварят или затварят ръчно или при които това става прекалено трудно.

Вратата трябва да е в безупречно механично състояние, така че да може да се обслужва лесно и в ръчен режим (EN 12604).

- ▶ Проверете дали вратата се отваря и затваря коректно.
- ▶ Изведете от експлоатация механичните блокировки на вратата, които няма да са необходими при работа със задвижване.

- ▶ При необходимост демонтирайте механичните блокировки изцяло. Към тях спадат по-специално блокиращите механизми на бравата.
- ▶ При врати под наклон (макс. 6°) използвайте комплекта окачване* за повдигащи се панти. Обезопасете вратата на място срещу самостоятелно затваряне (виж точка 3.5).
- ▶ При избора на пълнеж за вратите вземете предвид натоварването от вятър в региона (EN 13241-1).

3.2 Указания относно монтажа

Изпълнението на следните условия спомага за голяма продължителност на експлоатация на задвижването:

- Вратата се движи леко.
- Монтажните размери се избират от предпочитания раздел в таблица **1a / 1b**.
- За равномерна скорост на движение на вратата размер А и размер В трябва да са приблизително еднакви. Разликата не бива да надвишава 40 мм.
- Скоростта на движение на вратата оказва директно влияние върху възникващите сили. При затварящите кантове на вратата скоростта трябва да е възможно най-ниска:
 - По възможност използвайте всички позиции на шпиндела.
 - Увеличаващият размер А редуцира скоростта в областта на затварящия кант на вратата „затваряща врата“.
 - Увеличаващият размер В редуцира скоростта в областта на отварящия кант на вратата „отваряща врата“.
- За голям ъгъл на отваряне на вратата изберете по-голям размер В (виж таблицата **1a / 1b**).
- Максималният ъгъл на отваряне на вратата намалява с увеличаването на размер А.
- За редуциране на сумарната сила върху задвижващата система, изберете
 - възможно най-голям размер А,
 - възможно най-голямо разстояние между оста на въртене на вратата и фиксирането на шпиндела.

3.3 Фиксиране на окачването

Доставеното окачване е галванично поцинковано и следователно подготвено за последваща обработка.

Зидани или бетонни колони

Спазвайте препоръките за разстоянието между отворите за дюбели и канта. При доставените дюбели минималното такова разстояние се равнява на една дължина на дюбела.

Завъртете дюбела, така че посоката на разпъването му да е успоредна на канта.

Подобрение предлагат комбинираните анкери, при които шпилка се залепва без напрежение в зида.

При зидани колони завийте голяма, покриваща няколко тухли контрираща планка*, върху която да може да се монтира фиксиращия винкел.

Стоманени колони

Проверете дали наличният трегер е достатъчно стабилен. Ако не е, подсилете го. Целесъобразно е и използването на нит-гайки. Окачването също заварете директно.

Дървени колони

Завинтете фиксиращия винкел през колоната. Използвайте големи стоманени шайби от задната страна на колоната. Контриращата планка* е още по-подходяща за предотвратяване разхлабването на връзката.

Принадлежности за фиксиране на окачването:

- ▶ Виж преглед С

| | |
|----------------|-----------------------------|
| 436 330 | Ъглов винкел за колона |
| 436 331 | Удължаваща планка |
| 436 332 | Контрираща планка за колона |
| 436 333 | Планка за зидана колона |
| 436 451 | Винкел за колона |

3.4 Определяне на монтажните размери

1. Определете размер е.
2. Определете максималният размер В, както следва:
 - Погледнете таблица **1a / 1b**.
 - В колона **е** изберете реда, който се доближава максимално до размер е.
 - От този ред изберете необходимия ъгъл на отваряне.
 - Погледнете размер В горе.
3. Определете позицията за пробиване на отвори за фиксиращия винкел върху стълба / колоната. За фиксиране на окачването виж точка 3.3.
4. След пробиването на отворите проверете тяхната дълбочина.

* – Принадлежност, не се включва в стандартното оборудване. Принадлежностите поръчвайте отделно!

УКАЗАНИЕ:

- Ненужно избран прекалено голям ъгъл на отваряне затруднява движението на вратата.
- Ако не бъде открит подходящ размер A(e),
 - използвайте за окачването за колона друго изображение на отворите,
или
 - използвайте основа за окачването за колона,
или
 - използвайте удължаваща планка*.
- Посочените в таблицата стойности са само ориентировъчни.

3.5 Повдигащи се панти

Приложението при врати под наклон се допуска максимум до 6°.

- ▶ При еднокрили/двукрили врати с повдигащи се панти използвайте комплекта окачване* от принадлежностите (виж фиг. 2.1b).

Когато се използват повдигащи се панти.

- ▶ Обезопасете вратата на място срещу самостоятелно затваряне (например едностранно действащ спирачен цилиндър, разтегателна пружина или подобно).

* – Принадлежност, не се включва в стандартното оборудване. Принадлежностите поръчвайте отделно!

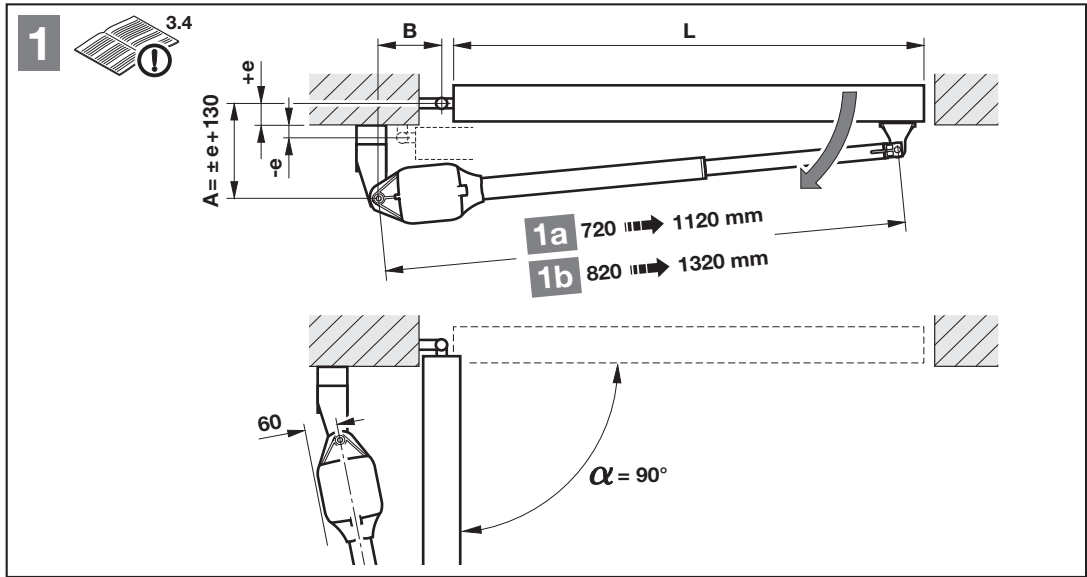

1a $L = 1000 \rightarrow 2500$ mm, $e = -30 \rightarrow +150$ mm

| A [mm] | e [mm] | B [mm] | | | | | | | | | |
|--------|--------|--------|------|------|------|------|------|------|------|------|--|
| | | 100 | 110 | 120 | 130 | 140 | 150 | 160 | 170 | 180 | |
| 100 | -30 | 95° | 100° | 105° | 110° | 115° | 118° | 120° | 122° | 125° | |
| 120 | -10 | 95° | 100° | 105° | 108° | 112° | 115° | 117° | 120° | 122° | |
| 140 | 10 | 95° | 100° | 103° | 105° | 108° | 112° | 115° | 118° | 120° | |
| 160 | 30 | 95° | 98° | 100° | 102° | 105° | 108° | 112° | 115° | 110° | |
| 180 | 50 | 93° | 96° | 98° | 100° | 103° | 105° | 108° | 103° | 98° | |
| 200 | 70 | 93° | 96° | 98° | 100° | 103° | 105° | 100° | 95° | 92° | |
| 220 | 90 | 93° | 95° | 97° | 99° | 102° | 97° | 93° | 90° | - | |
| 240 | 110 | 93° | 95° | 97° | 99° | 94° | 90° | - | - | - | |
| 260 | 130 | 92° | 94° | 90° | - | - | - | - | - | - | |
| 280 | 150 | 90° | - | - | - | - | - | - | - | - | |

1b $L = 1500 \rightarrow 4000$ mm, $e = -30 \rightarrow +210$ mm

| A [mm] | e [mm] | B [mm] | | | | | | | | | |
|--------|--------|--------|------|------|------|------|------|------|------|------|--|
| | | 100 | 110 | 120 | 130 | 140 | 150 | 160 | 170 | 180 | |
| 100 | -30 | 95° | 100° | 105° | 110° | 115° | 118° | 120° | 122° | 125° | |
| 120 | -10 | 95° | 100° | 105° | 108° | 112° | 115° | 117° | 120° | 122° | |
| 140 | 10 | 95° | 100° | 103° | 105° | 108° | 112° | 115° | 118° | 120° | |
| 160 | 30 | 95° | 98° | 100° | 102° | 105° | 108° | 112° | 115° | 117° | |
| 180 | 50 | 93° | 96° | 98° | 100° | 103° | 105° | 108° | 112° | 114° | |
| 200 | 70 | 93° | 96° | 98° | 100° | 103° | 105° | 107° | 110° | 112° | |
| 220 | 90 | 93° | 95° | 97° | 99° | 102° | 104° | 107° | 108° | 110° | |
| 240 | 110 | 93° | 95° | 97° | 99° | 101° | 103° | 106° | 106° | 108° | |
| 260 | 130 | 92° | 94° | 97° | 99° | 100° | 102° | 105° | 105° | 105° | |
| 280 | 150 | 90° | 94° | 96° | 98° | 100° | 102° | 103° | 96° | 94° | |
| 300 | 170 | 90° | 94° | 96° | 97° | 99° | 97° | 93° | 90° | - | |
| 320 | 190 | 90° | 93° | 95° | 93° | 92° | - | - | - | - | |
| 340 | 210 | 90° | 93° | 90° | - | - | - | - | - | - | |

1.1a

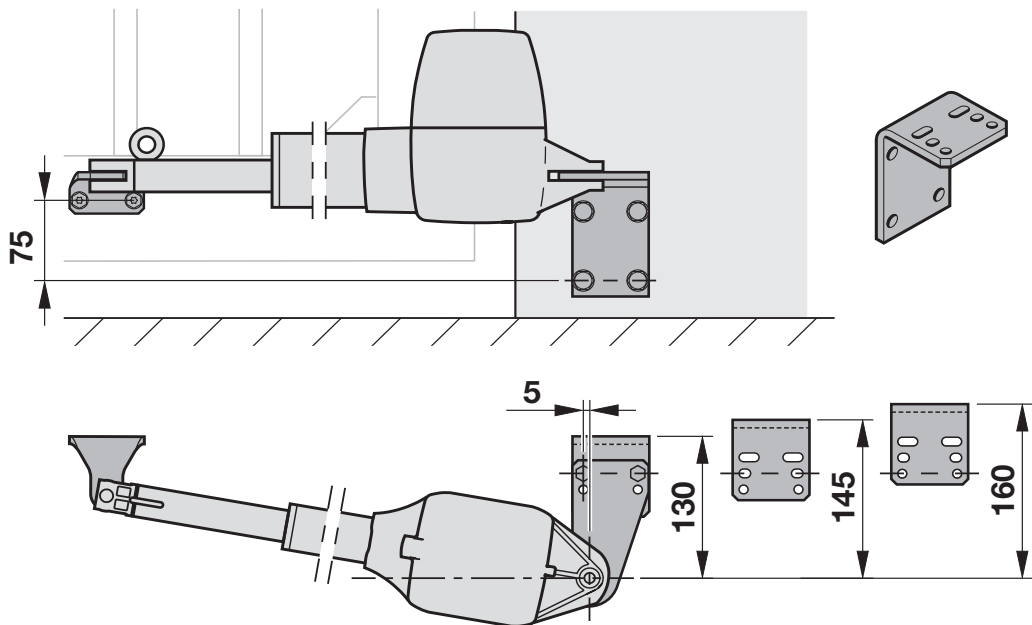

1.1b

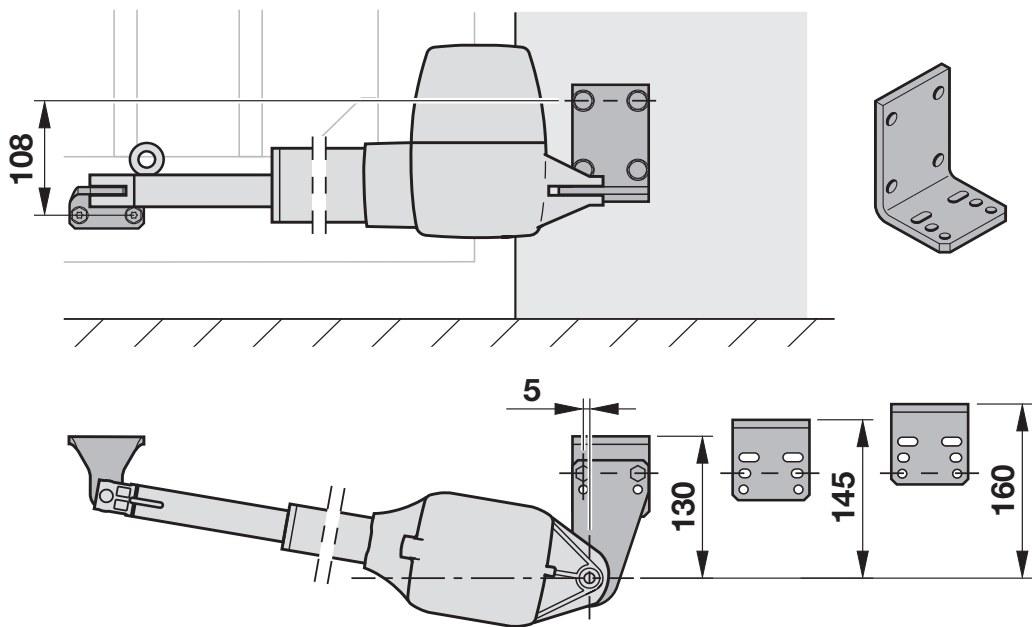

3.6 Монтиране на задвижването

- ▶ Спазвайте указанията за безопасност, посочени в точка 2.5.
 - *Неподходящи материали за фиксиране*

ВНИМАНИЕ!

Повреди вследствие на замърсяване

- ▶ При извършване на работи по пробиване на отвори защитете задвижването от навлизане на прах и стружки.
- ▶ По време на монтажа следете за хоризонтално, стабилно и надеждно фиксиране към стълба или колоната и крилото на вратата.
- ▶ Използвайте подходящи материали за фиксиране. Неподходящите материали за фиксиране няма да издържат на възникващите сили при отваряне и затваряне на вратата.

УКАЗАНИЕ:

Различно от посоченото в частта с фигурите: При други видове врати трябва да приложите различна дълбочина на завинтване на съответно подходящите материали за фиксиране (например съответните винтове за дърво при дървени врати).

1. Монтирайте окачването за колона.
2. Смажете болтовете.
3. Фиксирайте задвижването от окачването за колоната.

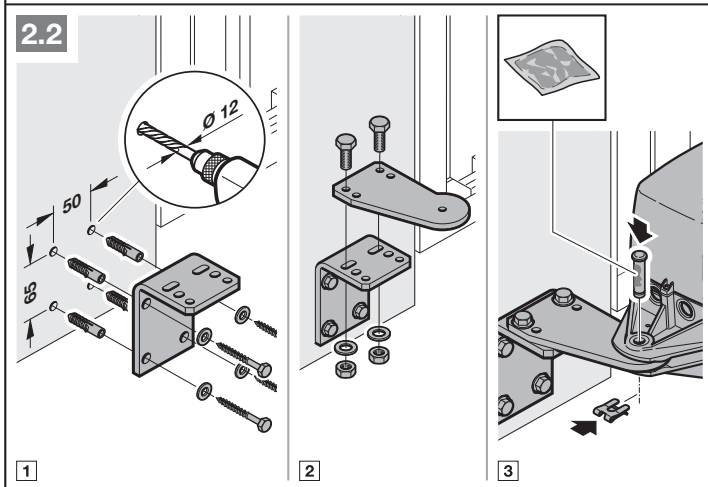
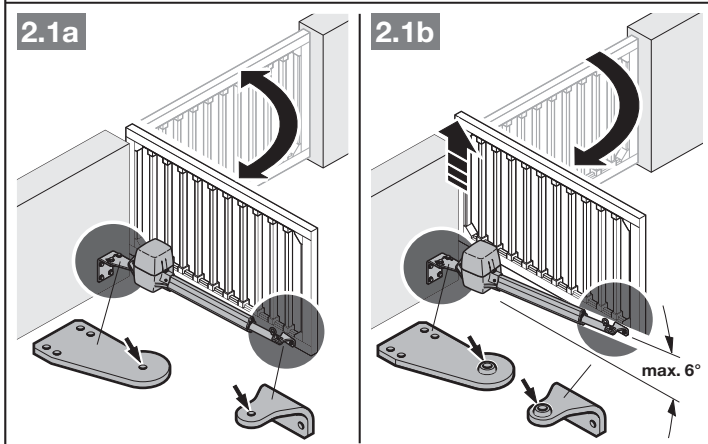
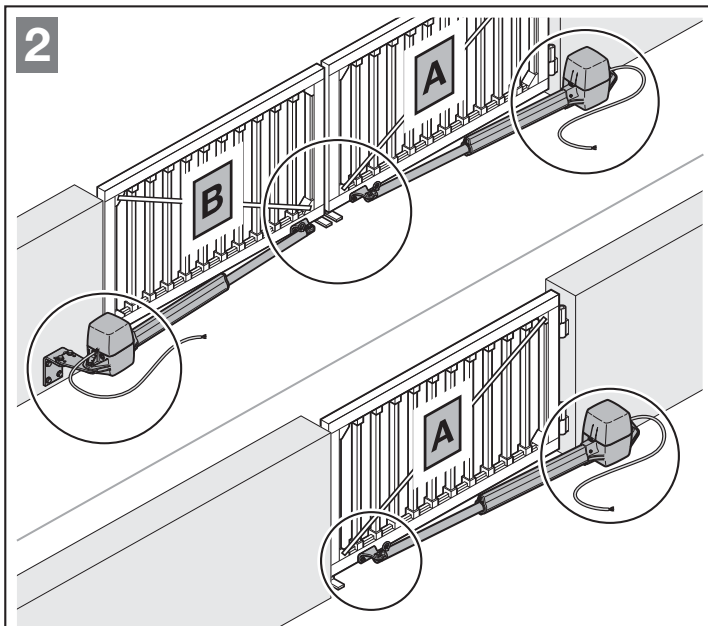

4. Развинтете избутващата щанга до максималния размер.
5. За да осигурите резерва, върнете обратно избутващата щанга с 1 завъртане.

Не за

| размер е | задвижване |
|----------|---------------|
| 150 mm | 720 → 1120 mm |
| 210 mm | 820 → 1320 mm |

6. Смажете болтовете.
7. Фиксирайте временно окачването за избутващата щанга със затегателна скоба към затворената врата.
8. За да проверите окончателните размери:
 - Разкачете задвижването.
 - Придвигнете вратата ръчно до желаните крайни позиции.
9. Отбележете отворите за пробиване на вратата.
10. Махнете затегателната скоба.
11. Пробийте отворите.
12. Монтирайте окачването.

УКАЗАНИЕ:

Различно от посоченото в частта с фигурите: В зависимост от дебелината и здравината на материала е възможно да се промени изисквания диаметър на резбата, например при

- алуминий Ø 5,0–5,5 мм
- стомана Ø 5,7–5,8 мм

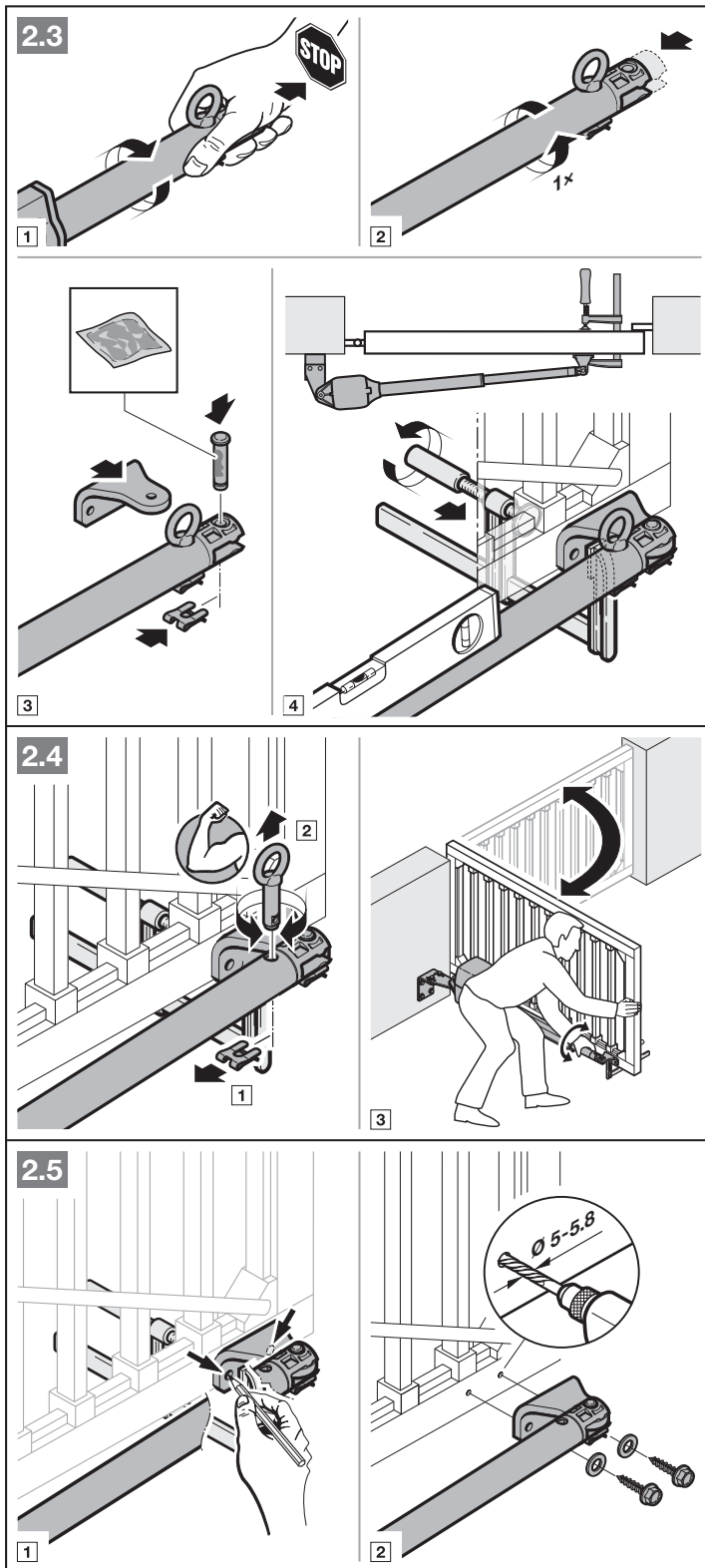

3.7 Монтиране на управлението на задвижването

- ▶ Монтирайте управлението на задвижването вертикално и с щуцера надолу.
- ▶ При допълнително оборудване с щуцери, пробивайте предварително очертаните места само при затворен капак.
- ▶ Дължината на присъединителния кабел между задвижването / задвижванията и управлението на задвижването трябва да е максимум 30 м.

За да монтирате управлението на задвижването:

1. Свалете капака на управлението на задвижването.
2. Монтирайте 4 крачета на управлението на задвижването.
3. Отбележете отворите за пробиване.
4. Пробийте отворите и монтирайте управлението на задвижването.

ВНИМАНИЕ!

Повреди вследствие на замърсяване

- ▶ При извършване на работи по пробиване на отвори защитете задвижването от навлизане на прах и стружки.

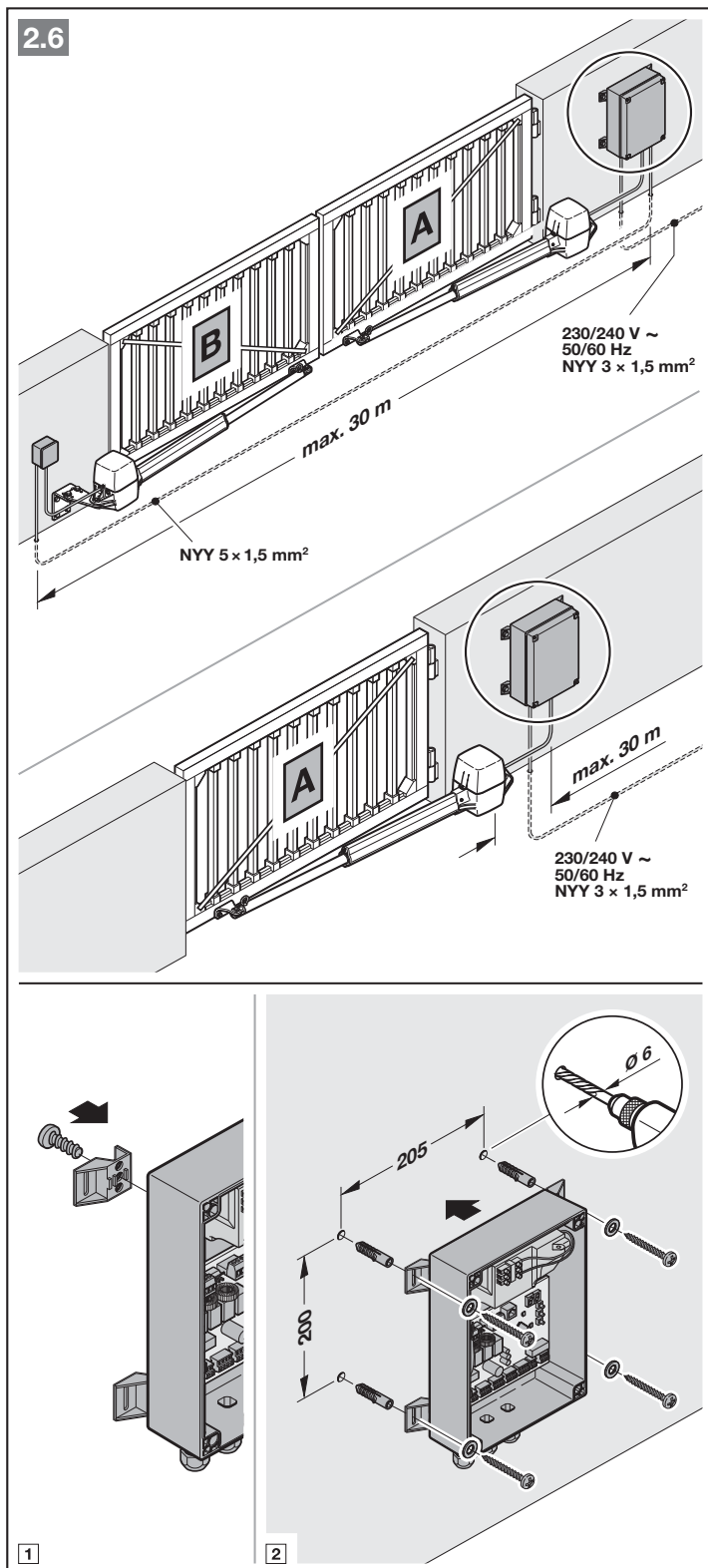

4 Инсталация

- ▶ Спазвайте указанията за безопасност, посочени в точка 2.6.
 - Смъртоносен ток от удар от електрическо напрежение
 - Неизправности в управляващите кабели

ВНИМАНИЕ!

Повреди вследствие на влага

- ▶ При отваряне на корпуса на задвижването защитете управлението от влага.
- ▶ Вкарайте всички кабели отдолу и без да ги изкривявате в управлението на задвижването и задвижването / задвижванията.
- ▶ Свържете захранващия кабел (3 × 1.5 мм²) директно към клемата на захранващия блок.

УКАЗАНИЯ:

За всички подземни кабели използвайте кабел NYU-J 3 × 1,5 мм² или 5 × 1,5 мм².

Ако връзката към проводниците на задвижването трябва да се удължи с подземни кабели, използвайте защитен от водни пръски разклонител (вид защита IP 65, поставя се на място).

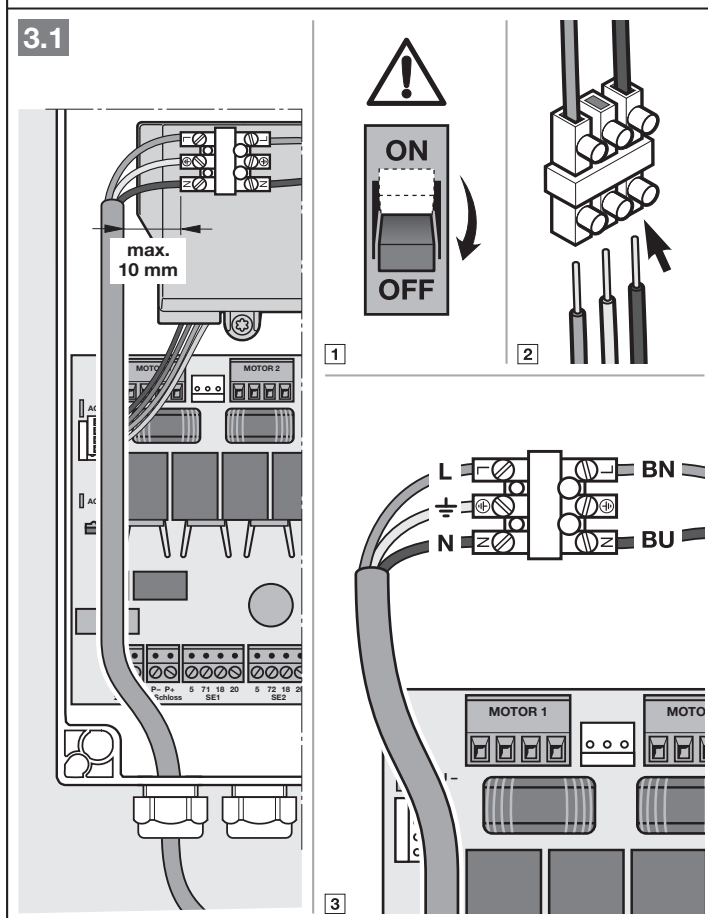
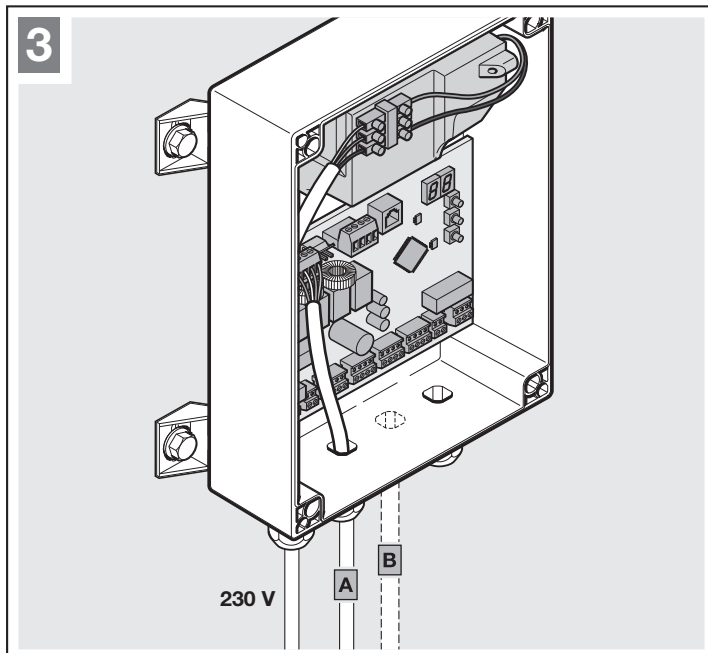

4.1 Свързване на задвижванията

Съоръжение с 2 крила

| | |
|---------|--|
| Крило А | Крилото, което трябва да се отвори първо. По-малкото крило, ако размерите на крилото са различни. |
| Крило В | По-голямото крило, ако размерите на крилото са различни. |

- ▶ На командната платка свържете присъединителният кабел за крило А с щекера на **двигател 1**.
- ▶ На командната платка свържете присъединителният кабел за крило В с щекера на **двигател 2**.

Съоръжение с 1 крило

- ▶ На командната платка свържете присъединителният кабел с щекера на **двигател 1**.

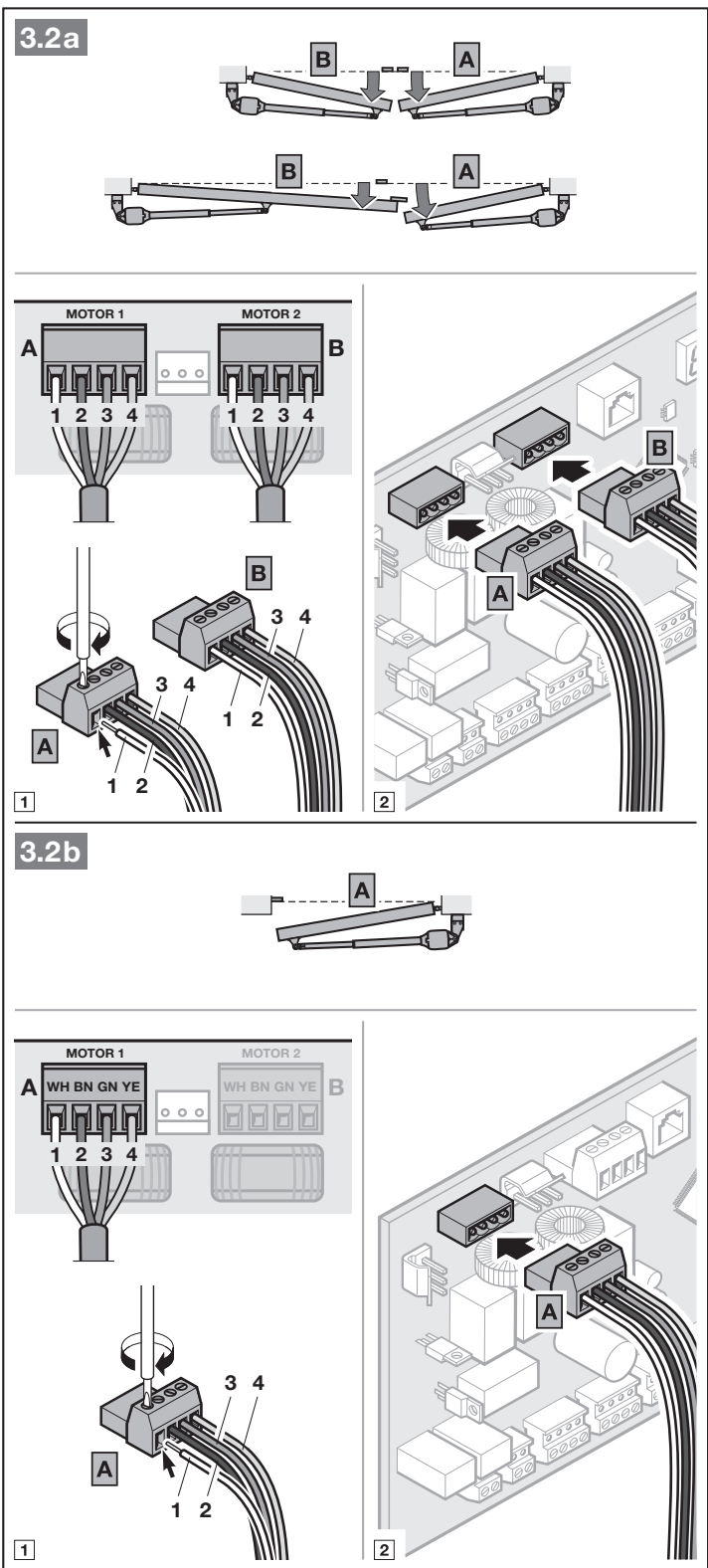

- ▶ В задвижването поставете присъединителният кабел в клемата на платката за присъединяване на двигателя.

4.2 Свързване на вградени крайни прекъсвачи

Ако на място **няма** крайни ограничители:

- ▶ Уверете се, че проводниците на крайния прекъсвач са свързани с клеми **5/6**.

Ако на място има крайни ограничители:

- ▶ Вместо проводниците на крайния прекъсвач, свържете с клеми **5/6** шунт (поставя се на място).

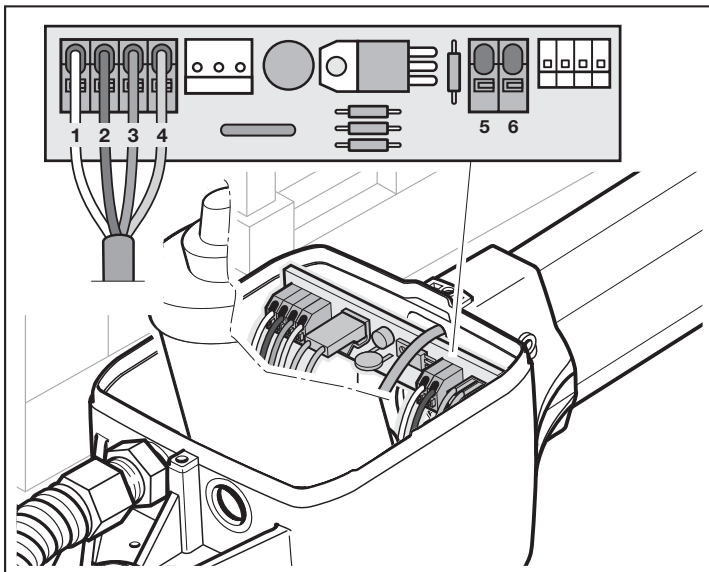

3.3a

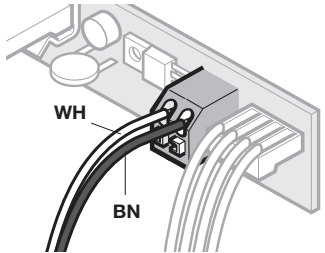
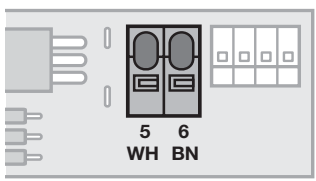
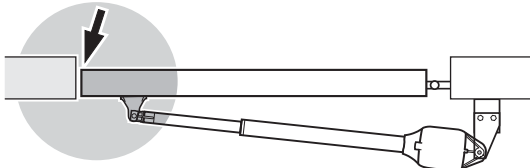

3.3b

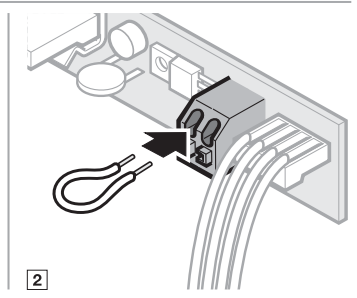
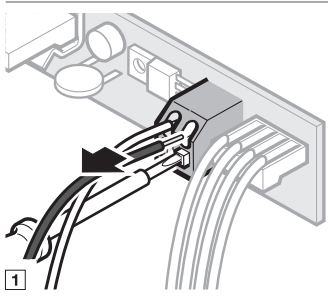
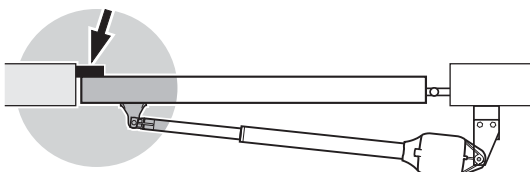

4.3 Свързване на допълнителни компоненти/ принадлежности

- ▶ Спазвайте указанията за безопасност, посочени в точка 2.6.

ВНИМАНИЕ!

Повреждане на електрониката вследствие на външно напрежение.

- ▶ Не прокарвайте мрежово напрежение (230 / 240 V AC) до присъединителните клеми.

Всички присъединителни клеми могат да се заемат многократно:

- Минимална дебелина: 1 x 0,5 mm²
- Максимална дебелина: 1 x 2,5 mm²

На системната буksа BUS може да се свърже принадлежност със специални функции. Свързаната принадлежност се разпознава автоматично.

УКАЗАНИЕ:

Всички принадлежности към задвижването, взети заедно, трябва да консумират **макс. 250 mA**. Консумацията на ток от съответните компоненти ще намерите на фигурите.

4.3.1 Външен радиоприемник*

- ▶ Свържете проводниците на външен радиоприемник както следва:

| | |
|-----------|---|
| GN | Клема 20 (0 V) |
| WH | Клема 21 (сигнал канал 1) |
| BN | Клема 5 (+24 V) |
| YE | Клема 23 (сигнал за частично отваряне – канал 2) |

Или

- ▶ Включете щекера на приемника HEI 3 BiSecur на съответното място.

Или

- ▶ Свържете външен радиоприемник ESEI BiSecur към системната буksа BUS.

* – Принадлежност, не се включва в стандартното оборудване.

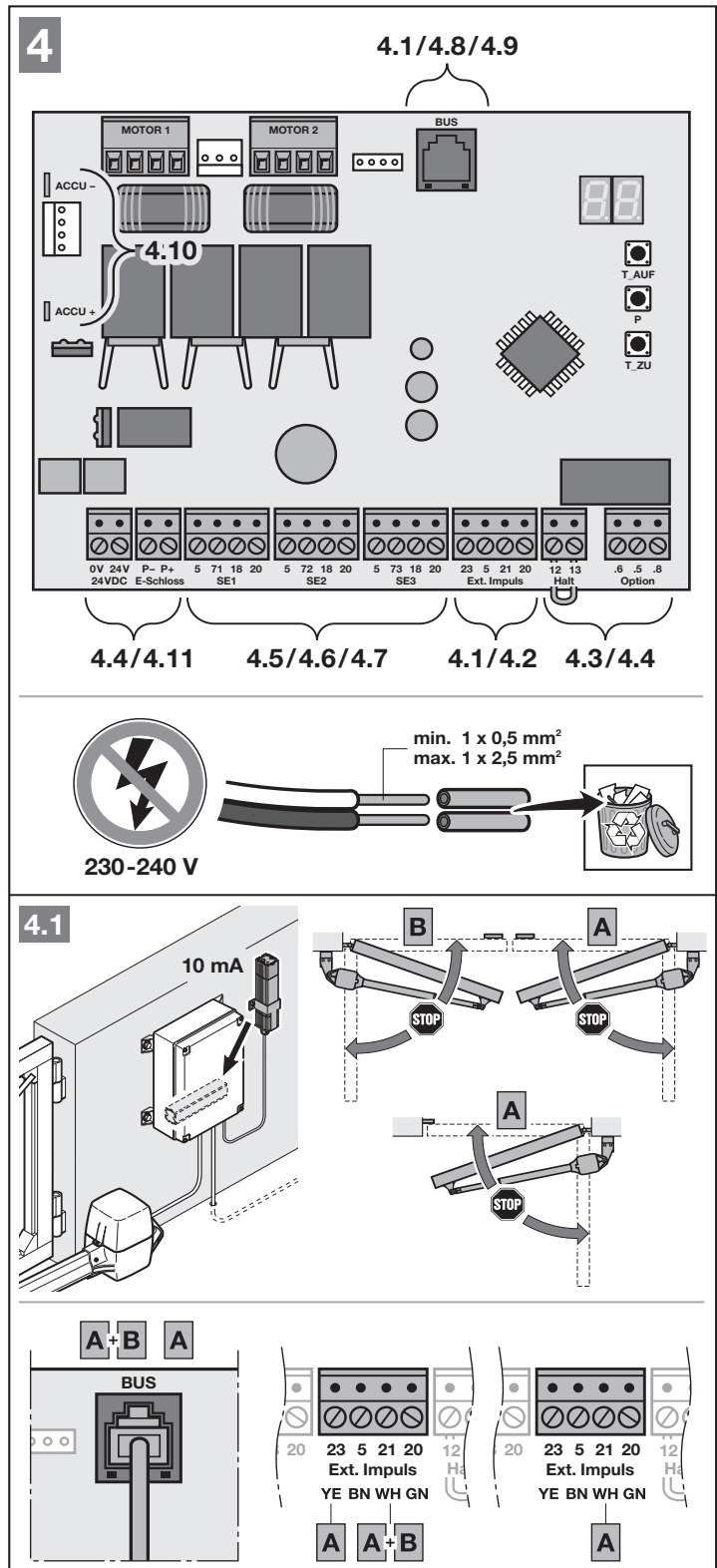

4.3.2 Външен манипулатор*

Един или няколко манипулатора с нормално отворени контакти (с нулев потенциал или превключващи на 0 V), например манипулатори с ключ, могат да бъдат свързани паралелно.

Макс. дължина на кабела: 30 м

Съоръжение с 2 крила

Импулсно управление – Команда за движение на подвижното крило (A):

| | |
|------------|-----------------|
| 1. Контакт | Клема 23 |
| 2. Контакт | Клема 20 |

Импулсно управление – Команда за движение на подвижното крило (A) и неподвижното крило (B):

| | |
|------------|-----------------|
| 1. Контакт | Клема 21 |
| 2. Контакт | Клема 20 |

Съоръжение с 1 крило

Импулсно управление – Команда за частично отваряне:

| | |
|------------|-----------------|
| 1. Контакт | Клема 23 |
| 2. Контакт | Клема 20 |

Импулсно управление:

| | |
|------------|-----------------|
| 1. Контакт | Клема 21 |
| 2. Контакт | Клема 20 |

УКАЗАНИЕ:

Ако е необходимо спомагателно напрежение за външен манипулатор, на клемма **5** е налице напрежение от +24 V DC (срещу клемма **20** = 0 V).

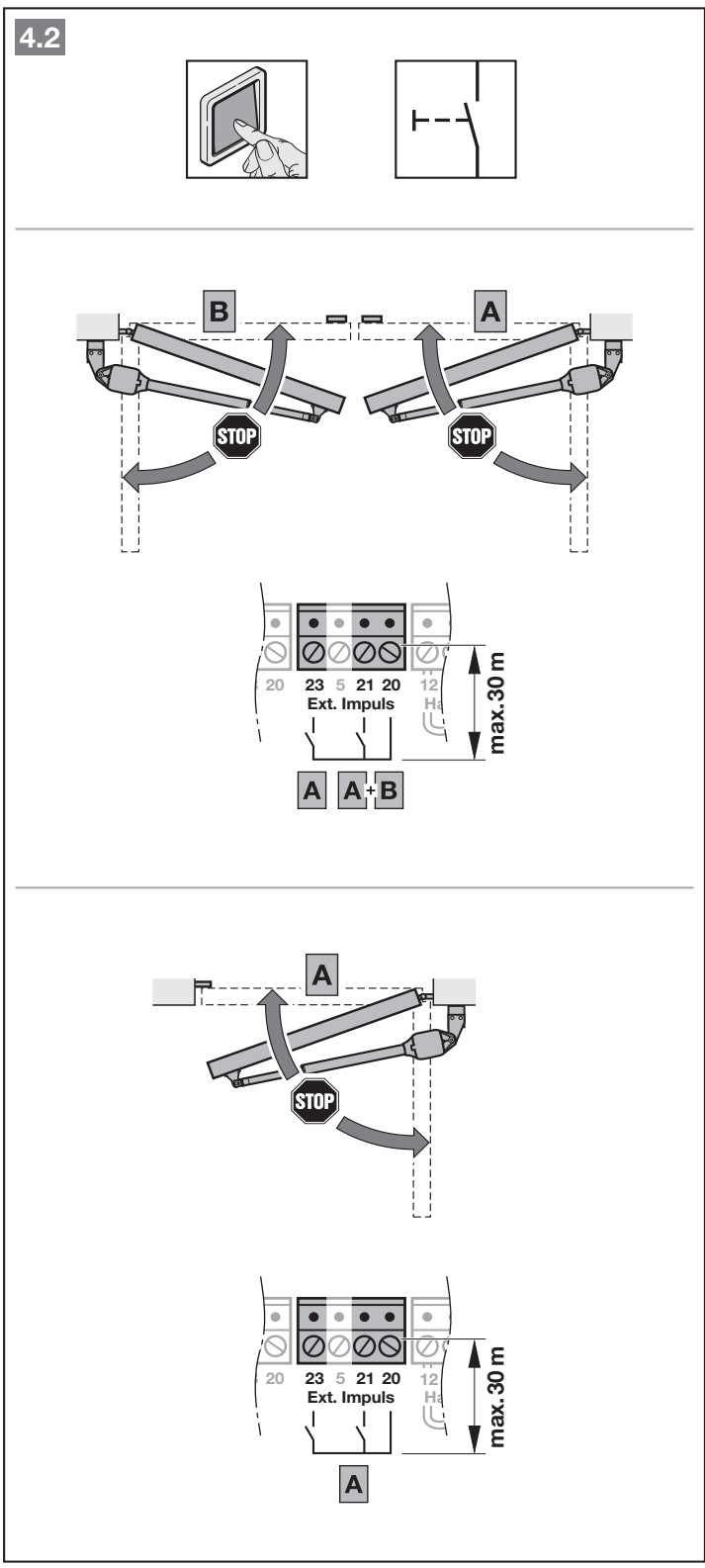

4.3.3 Прекъсвачи за изключване (задържане или аварийно изключване)*

Прекъсвач с реле (с нулев потенциал или превключващ на 0 V) можете да свържете както следва:

1. Отстранете поставения в завода шунт между клеми **12 + 13**.

| | |
|-----------------|--|
| Клема 12 | Вход за задържане, респ. аварийно изключване |
| Клема 13 | 0 V |

2. Свържете превключващите контакти.

УКАЗАНИЕ:

Отварянето на релето прекъсва незабавно движението на вратата. Движението на вратата е трайно преустановено.

4.3.4 Сигнална лампа SLK*

Сигнална лампа можете да свържете на контактите с нулев потенциал на щекера *Опция*.

За лампа, работеща на 24-V (макс. 7 W), вземете напрежение от щекера 24 V = , напр. за предупредителни съобщения преди и по време на движението на вратата.

- Функцията настройте в меню 31.

УКАЗАНИЕ:

- Подайте външно мрежово напрежение към сигнална лампа, работеща на 230V.
- Снабдете проводниците на захранващите кабели с допълнителна изолация (напр. защитен шлаух) до свързването им.

4.3

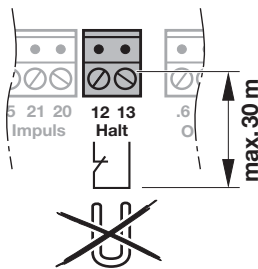
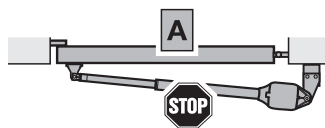
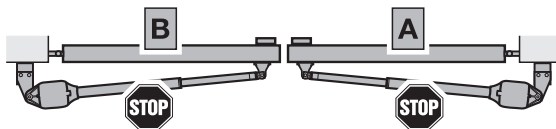
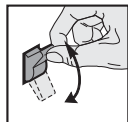

4.4a

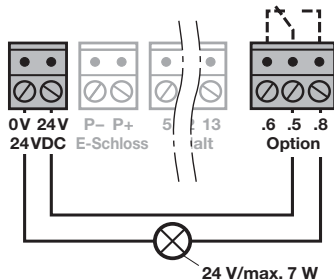
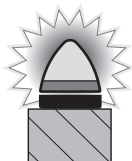

4.4b

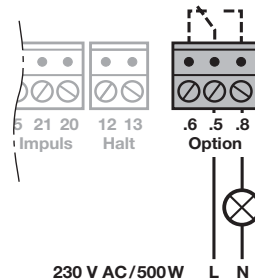

* – Принадлежност, не се включва в стандартното оборудване!

4.3.5 Защитни механизми*

Към веригите за безопасност **SE1**, **SE2** и **SE3** свържете защитни механизми, като например

- фотоклетка,
- омов контакт 8k2.

Ако желаете да свържете по 2 фотоклетки към веригите за безопасност, ще е необходим експандерът за фотоклетка LSE 1 * или LSE 2 *.

УКАЗАНИЕ:

Проверявайте защитните механизми без тестване (например статични фотоклетки) на всеки шест месеца.

Защитни механизми без тестване се допускат само за предпазване от материални щети!

Защитен механизъм SE1

| | |
|------------|---|
| SE1 | • динамична 2-проводникова фотоклетка |
| | • статична 3-проводникова фотоклетка с тестване |
| | • статична 3-проводникова фотоклетка без тестване |
| | • омов контакт 8k2 |

Заемане на клемите:

| | |
|----------|---------------------------------|
| Клема 20 | 0 V (подаване на напрежение) |
| Клема 18 | тестов сигнал |
| Клема 71 | вход за комутационен сигнал SE1 |
| Клема 5 | +24 V (подаване на напрежение) |

Посоката на действие и реверсирането можете да настроите от разширените менюта. За целта се обърнете към компетентен специалист.

| | |
|---|--|
|  | Работна посока „затворена врата“, кратко реверсиране |
|---|--|

* – Принадлежност, не се включва в стандартното оборудване!

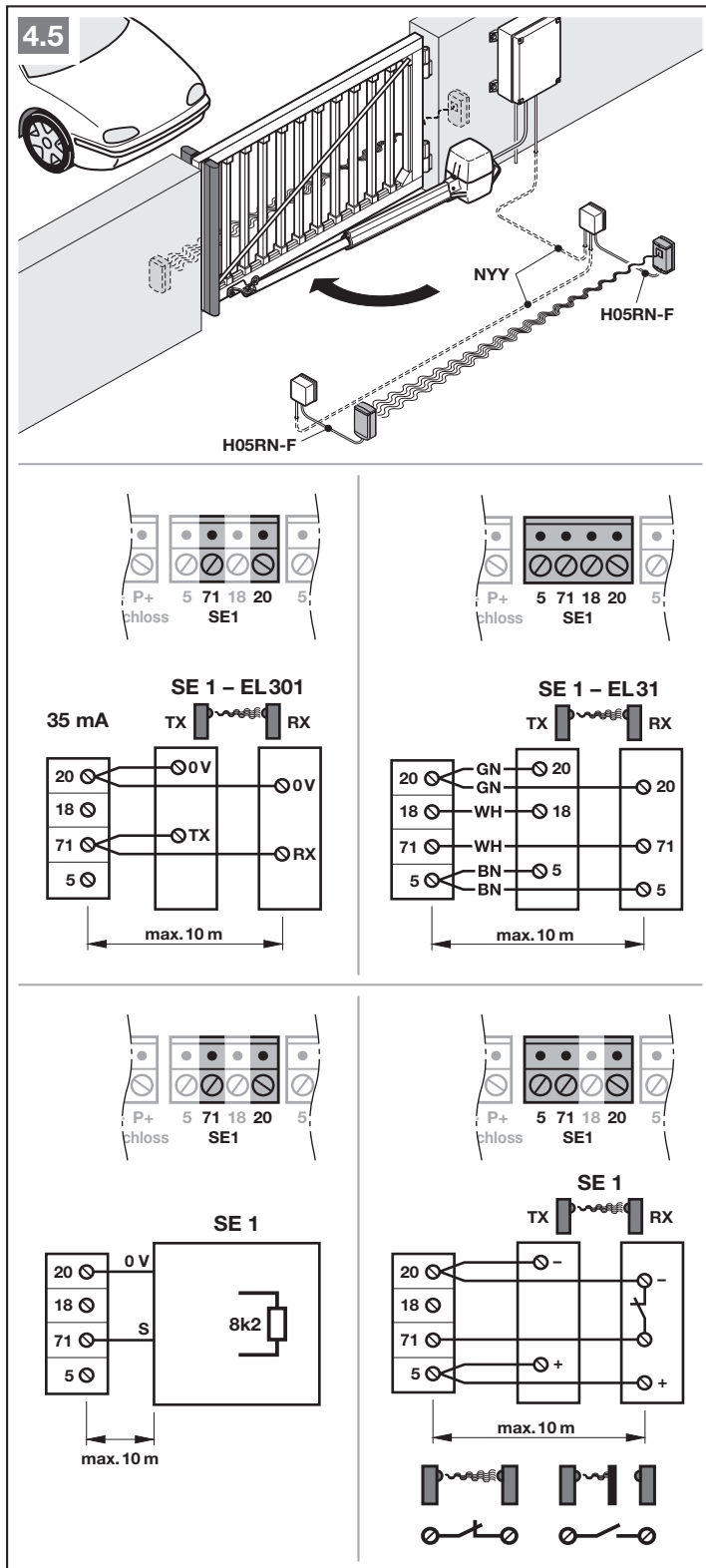

Защитен механизъм SE2

- SE2**
- динамична 2-проводникова фотоклетка
 - статична 3-проводникова фотоклетка с тестване
 - статична 3-проводникова фотоклетка без тестване
 - омов контакт 8k2

Заемане на клемите:

| | |
|-----------------|---------------------------------|
| Клема 20 | 0 V (подаване на напрежение) |
| Клема 18 | тестов сигнал |
| Клема 72 | вход за комутационен сигнал SE2 |
| Клема 5 | +24 V (подаване на напрежение) |

Посоката на действие и реверсирането можете да настроите от разширените менюта. За целта се обърнете към компетентен специалист.

 Работна посока „отворена врата“, кратко реверсиране

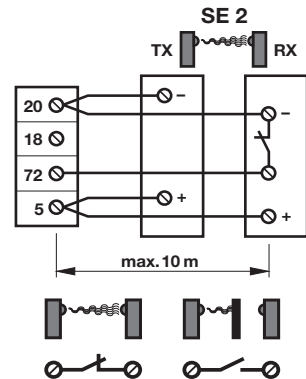
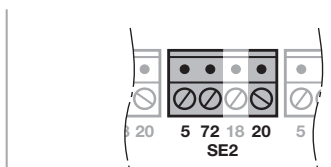
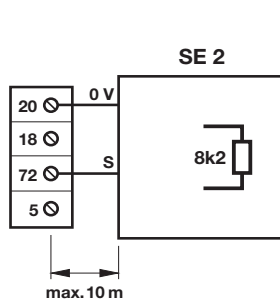
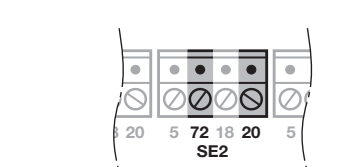
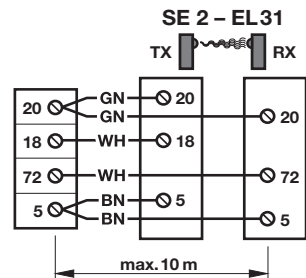
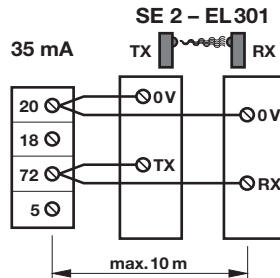
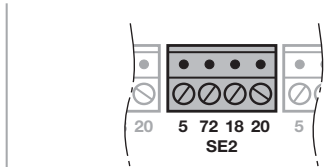
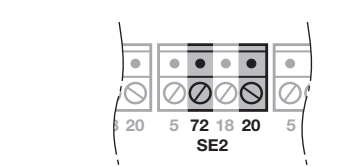
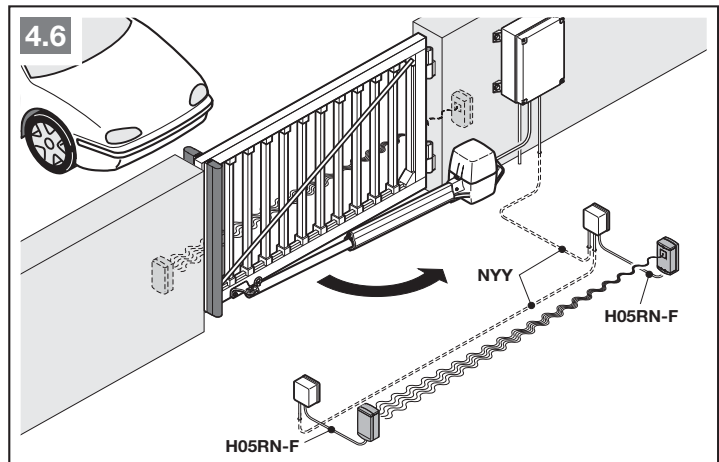

Защитен механизъм SE3

| | |
|------------|---|
| SE3 | • динамична 2-проводникова фотоклетка |
| | • статична 3-проводникова фотоклетка с тестване |
| | • статична 3-проводникова фотоклетка без тестване |
| | |

Заемане на клемите:

| | |
|-----------------|---------------------------------|
| Клема 20 | 0 V (подаване на напрежение) |
| Клема 18 | тестов сигнал |
| Клема 73 | вход за комутационен сигнал SE3 |
| Клема 5 | +24 V (подаване на напрежение) |

Посоката на действие и реверсирането можете да настроите от разширените менюта. За целта се обърнете към компетентен специалист.

| | |
|---|--|
|  | Работна посока „затворена врата“, кратко реверсиране |
|---|--|

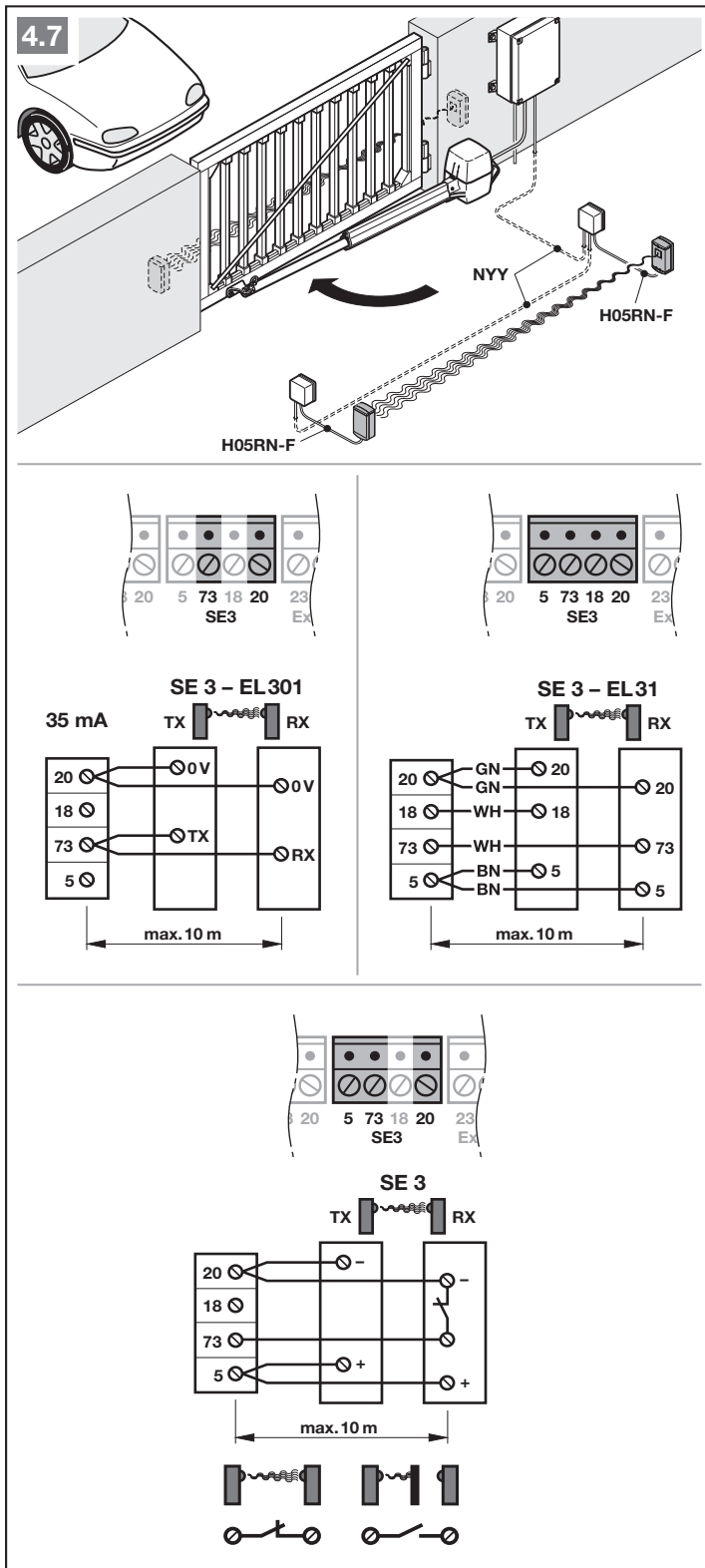

4.3.6 Опционално реле HOR 1*

Опционалното реле HOR 1 е необходимо за свързването на външна или сигнална лампа.

- Функцията можете да настроите в меню 30.

4.3.7 Универсална адаптерна платка UAP 1* или UAP 1-300*

Възможност за свързване на универсална адаптерна платка UAP 1 или UAP 1-300.

Универсалната адаптерна платка UAP 1 се използва за други допълнителни функции:

- за избор на посока („отворена врата“ / „затворена врата“) и функция „Частично отваряне“ посредством външни командни елементи,
- за сигнализация на крайните позиции *отворена врата* и *затворена врата*,
- за командване на външна лампа (2 мин. светлина), напр. дворно осветление.

- Функцията можете да настроите в меню 30.

4.3.8 Аварийна батерия HNA-Outdoor*

За да се движи вратата и при прекъсване на електрозахранването, може да се свърже предлагана като опция аварийна батерия. Превключването към режим на батерия става автоматично.

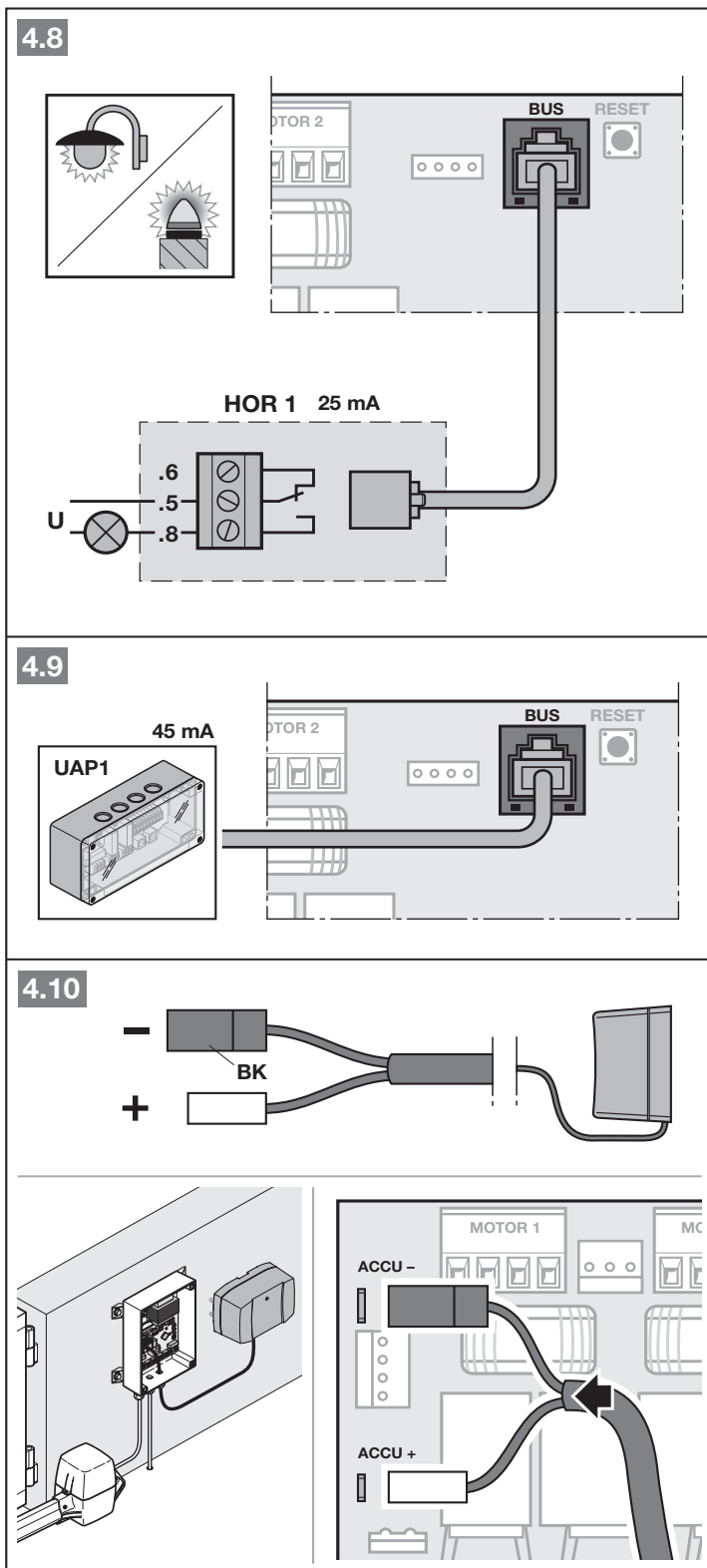

* – Принадлежност, не се включва в стандартното оборудване!

⚠ ПРЕДУПРЕЖДЕНИЕ

Опасност от наранявания вследствие на неочаквано движение на вратата

Ако напрежението до съоръжението е прекъснато, но е свързана аварийна батерия, може да се стигне до неочаквано движение на вратата.

- ▶ Преди да извършвате работи по съоръжението прекъсвайте напрежението до него.
- ▶ Извадете щепсела на аварийната батерия.
- ▶ Обезопасете вратата срещу неволно повторно включване.

4.3.9 Електрическа брава*

- ▶ Свържете проводниците към присъединителните клеми **Е-бравата**.

4.4 Ръчен предавател

- 1 LED-индикация, многоцветна
- 2 Бутони на ръчния предавател
- 3 Бутон за статуса „Позиция“
- 4 Капак на гнездото за батерията
- 5 Батерия

След поставянето на батерията ръчният предавател е готов за експлоатация.

4.11

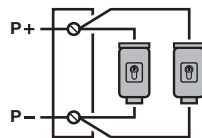

24 V max. 2 x 15 W

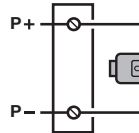
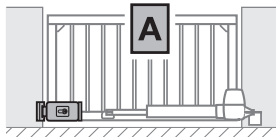

24 V max. 30 W

5

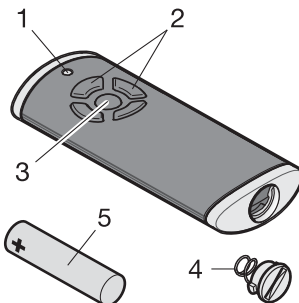

1 x AAA (LR03)
1,5 Volt

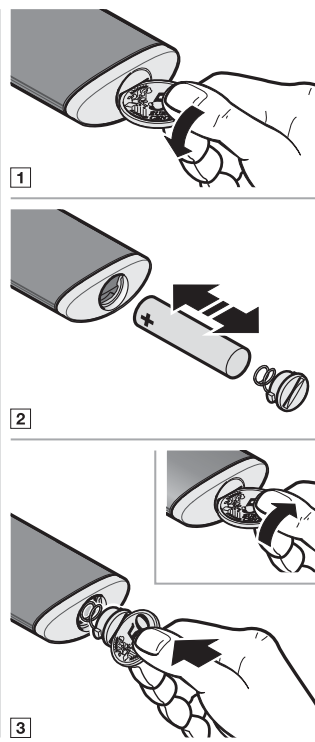

5 Пускане в експлоатация

- ▶ Преди пускането в експлоатация прочетете и следвайте указанията за безопасност, посочени в точка 2.7 и 2.9.

При движенията за разпознаване се извършва съгласуване на задвижването с вратата. При това става автоматично разпознаване и защитено в случай на прекъсване на електрозахранването запамятаване на разстоянието на преместване, необходимата сила за отваряне и затваряне на вратата и евентуално свързаните защитни елементи. Данните са валидни само за тази врата.

УКАЗАНИЯ:

- Ръчният предавател трябва да е готов за експлоатация (виж точка 4.4)
- В областта на функциониране на защитните механизми не трябва да има препятствия.
- Защитните механизми трябва да са монтирани и свързани предварително.
- Посоката на отваряне и на затваряне се установява по време на движенията за разпознаване. След успешно пускане в експлоатация посоките могат да се променят само с рестартиране до заводските настройки и провеждане на нови движения за разпознаване.
- Опционалното реле не работи в тактов режим по време на движенията за разпознаване.
- Ако към опционалното реле се свързва лампа, позицията на крайния прекъсвач може да се наблюдава отдалече (лампата изгасва = крайното положение е достигнато).
- Когато разстоянието на преместването бъде разпознато, задвижването работи с пълзящ ход.
- При пускането в експлоатация няма Timeout.

5.1 Избор на тип задвижване и модел врата

Типът задвижване е настроен предварително при доставката. Наличният тип задвижване трябва да се избере след рестартиране до заводските настройки.



ВНИМАНИЕ

Опасност от наранявания вследствие на неправилно избран тип задвижване

При неправилно избран тип задвижване се настройват предварително неспецифични стойности. Некоректното функциониране на съоръжението може да доведе до наранявания.

- ▶ Изберете само менюта, които отговарят на наличния при Вас тип врата.

| Меню | Тип задвижване | |
|------|----------------|---|
| 01 | RotaMatic |  |
| 02 | RotaMatic P/PL | |
| 03. | VersaMatic | |
| 04 | VersaMatic P | |

| Меню | Модел на вратата | |
|------|---|---|
| 06. | Съоръжение с 2 крила |  |
| 07 | Съоръжение с 1 крило | |
| 08. | Частично отваряне на крило А (двигател 1) |  |
| 09 | Частично отваряне на крило В (двигател 2) | |

5.2 Процес по разпознаване

1. Подайте напрежение.
На дисплея
 - свети за 1 секунда **8.8.**,
 - след това светва продължително **U**.
2. Натиснете бутона „Отворена врата“ и изберете
 - **01** за RotaMatic
 - **02** за RotaMatic P / PL.
3. Натиснете и задръжте натиснат бутона **P**.
 - **01.** или **02.** се появява за кратко,
 - **06.** свети.

Съоръжението е с 2 крила:

4. Натиснете и задръжте натиснат бутона **P**.
 - **08.** свети.

Съоръжението е с 1 крило:

- 4.1 Натиснете бутона „Отворена врата“.
 - **07** свети.
- 4.2 Натиснете и задръжте натиснат бутона **P**.
 - **LA** свети за 1 секунда (**разпознаване на крило A**),
 - **L . _** мига.

Подвижното крило трябва да е крило A:

5. Натиснете и задръжте натиснат бутона **P**.
 - **LA** свети за 1 секунда (**разпознаване на крило A**),
 - **L . _** мига.

Подвижното крило трябва да е крило B:

- 5.1 Натиснете бутона „Отворена врата“.
 - **09** свети.
- 5.2 Натиснете и задръжте натиснат бутона **P**.
 - **LA** свети за 1 секунда (**разпознаване на крило A**),
 - **L . _** мига.

6

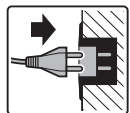

8.8.
3 sec.

8.0

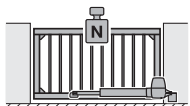

01



01 / 02
1 sec.

2 sec.

06

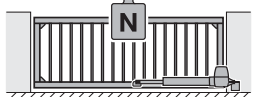

02

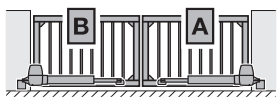

06



08

2 sec.

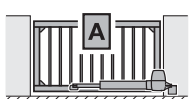

07



08 → 08 → (0.8)

2 sec.



08

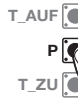

08 → 08 → (0.8)

2 sec.

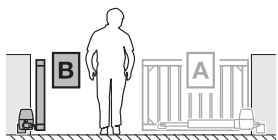

09

5.3 Съоръжение с 2 крила

► Виж фигура 9а–9.4а

5.3.1 Разпознаване на крайните позиции за крило А

Крило В трябва да е затворено.

1. Деблокирайте задвижването.
 2. Отворете крилото на около 1 м.
 3. Заклучете задвижването.
 4. Натиснете и задръжте натиснат бутона „Затворена врата“.
- Крилото се придвижва в посока затворена врата.
 - L_ свети.

Ако крилото се движи в посока отворена врата, обърнете посоката на въртене:

- Освободете за кратко бутона „Затворена врата“.
- Натиснете отново и задръжте натиснат бутона „Затворена врата“.

5. Освободете бутона „Затворена врата“, когато крилото
 - a. се спира от крайния прекъсвач.
 - Десетичната точка изгасва.
 - Или
 - b. се спира от поставения на място краен ограничител.
 - EL свети за 2 секунди,
 - L_ мига при крайния прекъсвач,
 - L_ мига при крайния ограничител.

Крайна позиция „затворена врата“ е разпозната.

Когато регистрираната от крайния прекъсвач позиция не съответства на желаното крайно положение:

- a. Променете позицията чрез завъртане на монтажния винт.

| |
|--|
| 1 завъртане = 1 мм позиция на шпиндела |
| Завъртане на монтажния винт в посока + = Крайна позиция в посока „затворена врата“ |
| Завъртане на монтажния винт в посока – = Крайна позиция в посока „отворена врата“ |

- b. Продвижете внимателно и захранващия кабел в съответната посока.
- c. Натиснете и задръжте натиснат бутона „Отворена врата“.

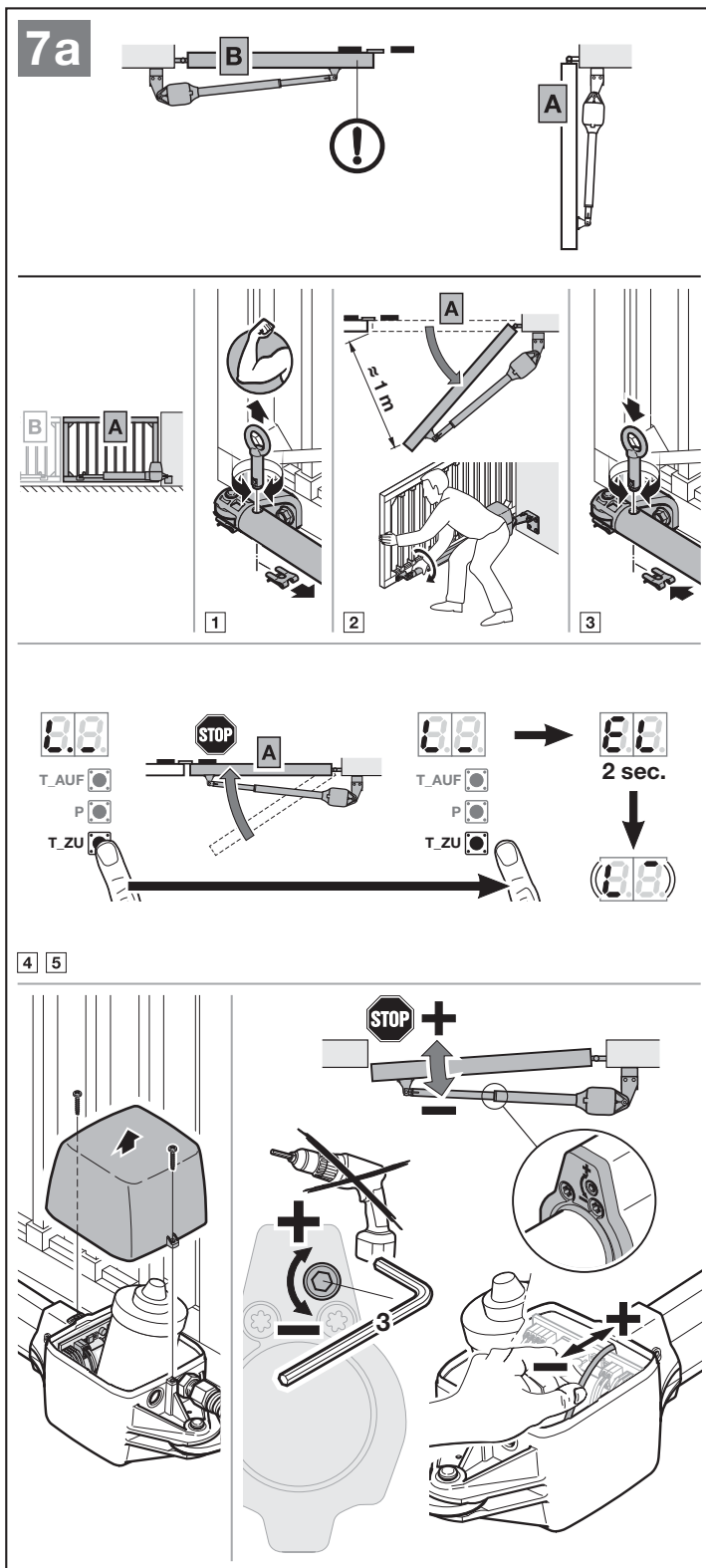

- d. Натиснете и задръжте натиснат бутона „Затворена врата“, докато крилото не бъде спряно от крайния прекъсвач.

Ако е необходимо, повторете стъпка a – d.

- 6. Натиснете и задръжте натиснат бутона „Отворена врата“.
 - Крилото се придвижва в посока *отворена врата*.
 - L_ свети.
- 7. Освободете бутона „Отворена врата“, когато е достигната желаната крайна позиция „отворена врата“. Минимално разстояние на преместване 45°. С помощта на бутоните „Отворена врата“ / „Затворена врата“ може да се извърши фина настройка.
- 8. Натиснете бутона P, за да запаметите тази позиция.
 - EL свети за 2 секунди,
 - Lb свети за 1 секунда (**разпознаване на крило B**),
 - L_ мига при крайния прекъсвач,
 - L_ мига при крайния ограничител.

Ако избраната позиция е по-малка от 45°, се изписва грешка 8 с мигаща десетична точка. Автоматично се регулира възможно най-малката позиция.

5.3.2 Разпознаване на крайните позиции за крило B

Крило A трябва да е отворено.

1. Деблокирайте задвижването.
2. Отворете крилото на около 1 м.
3. Заклучете задвижването.
4. Натиснете и задръжте натиснат бутона „Затворена врата“.
 - Крилото се придвижва в посока *затворена врата*.
 - L_ свети.

Ако крилото се движи в посока *отворена врата*, обърнете посоката на въртене:

- ▶ Освободете за кратко бутона „Затворена врата“.
- ▶ Натиснете отново и задръжте натиснат бутона „Затворена врата“.

- 5. Освободете бутона „Затворена врата“, когато крилото
 - a. се спира от крайния прекъсвач.
 - Десетичната точка изгасва.

Или

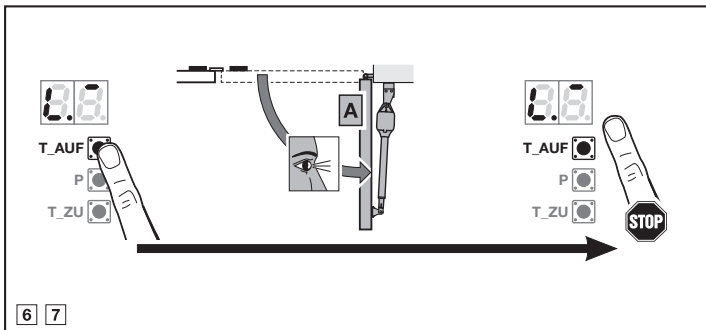

6 7

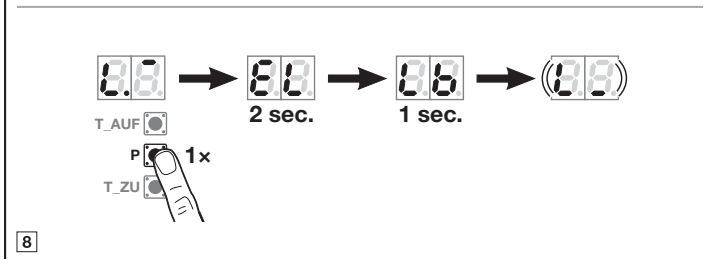

8

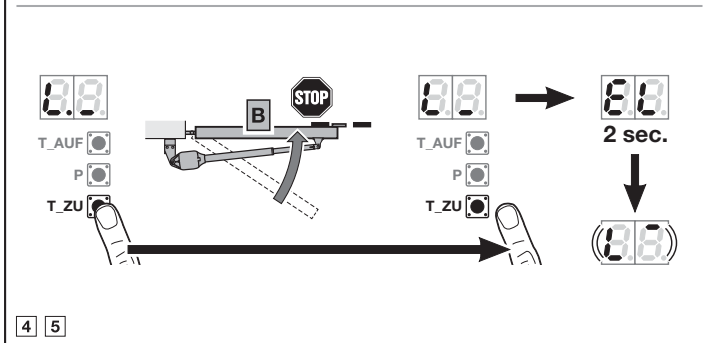
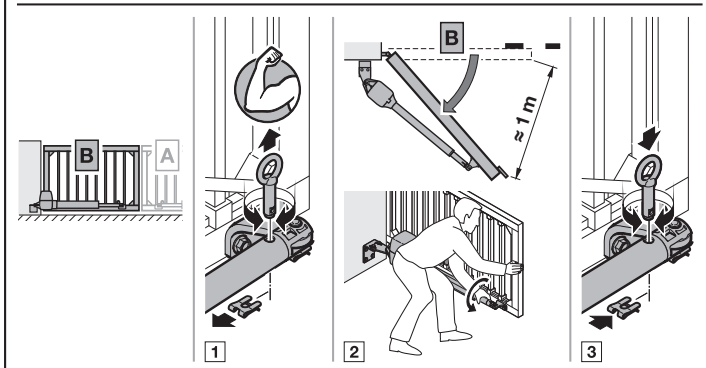
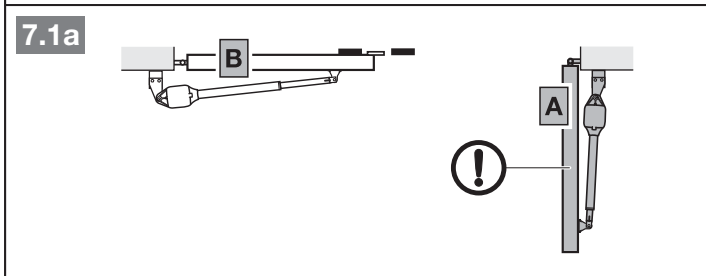

4 5

- b. се спира от поставения на място краен ограничител.
- EL свети за 2 секунди,
- L_ мига при крайния прекъсвач,
- L_ мига при крайния ограничител.

Крайна позиция „затворена врата“ е разпозната.

Когато регистрираната от крайния прекъсвач позиция не съответства на желаното крайно положение:

- ▶ Прочетете по същия начин, както при крило А.
- 6. Натиснете и задръжте натиснат бутона „Отворена врата“.
 - Крилото се придвижва в посока *отворена врата*.
 - L_ свети.
- 7. Освободете бутона „Отворена врата“, когато е достигната желаната крайна позиция „отворена врата“. С помощта на бутоните „Отворена врата“/ „Затворена врата“ може да се извърши фина настройка.
- 8. Натиснете бутона P, за да запаметите тази позиция.
 - EL свети за 2 секунди,
 - L_ свети.

5.3.3 Разпознаване на силите

По време на движенията за разпознаване на силите не трябва да се задейства защитен механизъм. Движенията за разпознаване на силите се провеждат с много бавно изместване на крилото.

Движения за разпознаване на силите:

1. Натиснете бутона „Затворена врата“.
 - Крило B се придвижва в посока *затворена врата*. След това следва крило A.
 - Двете крила се придвижват до крайна позиция „затворена врата“. L_ свети.
 2. Натиснете бутона „Отворена врата“.
 - Крило A се придвижва в посока *отворена врата*. След това следва крило B.
 - Двете крила се придвижват до крайна позиция „отворена врата“. L_ свети.
 - След като и двете крила завършат движението си, мига 11.
- ▶ Продължете с точка 5.5.

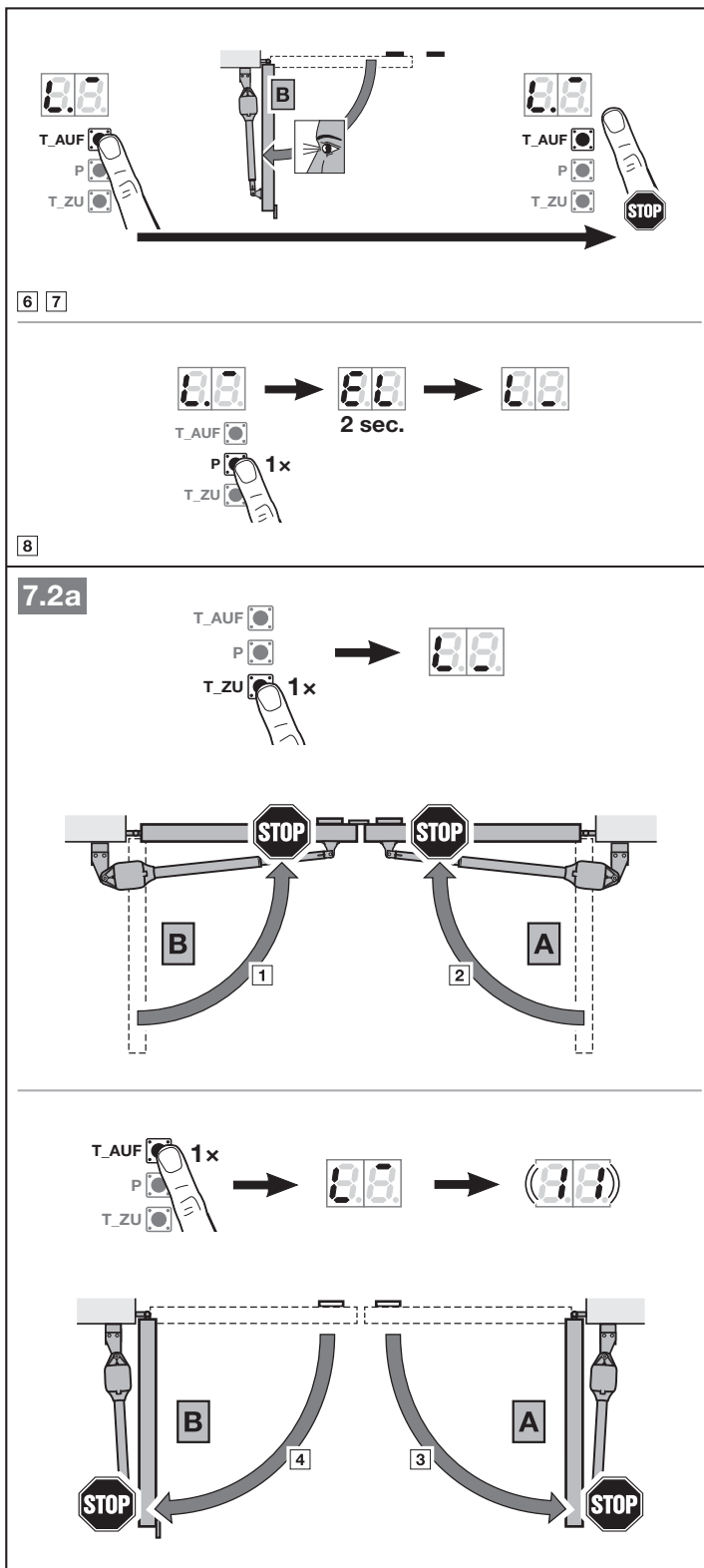

Прекъсване на движенията за разпознаване на силите:

Движенията за разпознаване на силите спират с подаването на импулс например

- от външни командни елементи, свързани на клеми 20 / 21 / 23,
- от командни входове на допълнителната платка UAP 1 или UAP 1-300,
- от вътрешна радиовръзка *,

- от външен радиоприемник,
- след натискане на бутоните „Отворена врата“ / „Затворена врата“.

Накрая на дисплея свети **U**.

След прекъсване движенията за разпознаване на силите трябва да се стартират отново. Настройките на менюта **01 - 09** се запазват.

* Когато вече са регистрирани радиокодове.

5.4 Съоръжение с 1 крило

► Виж фигура 9b – 9.2b

5.4.1 Разпознаване на крайните позиции

1. Деблокирайте задвижването.
2. Отворете крилото на около 1 м.
3. Заклучете задвижването.
4. Натиснете и задръжте натиснат бутона „Затворена врата“.
 - Крилото се придвижва в посока затворена врата.
 - **L** _ свети.

Ако крилото се движи в посока отворена врата, обърнете посоката на въртене:

- Освободете за кратко бутона „Затворена врата“.
- Натиснете отново и задръжте натиснат бутона „Затворена врата“.

5. Освободете бутона „Затворена врата“, когато крилото
 - a. се спира от крайния прекъсвач.
 - Десетичната точка изгасва.
 Или
 - b. се спира от поставения на място краен ограничител.
 - **EL** свети за 2 секунди,
 - **L** мига при крайния прекъсвач,
 - **L** мига при крайния ограничител.

Крайна позиция „затворена врата“ е разпозната.

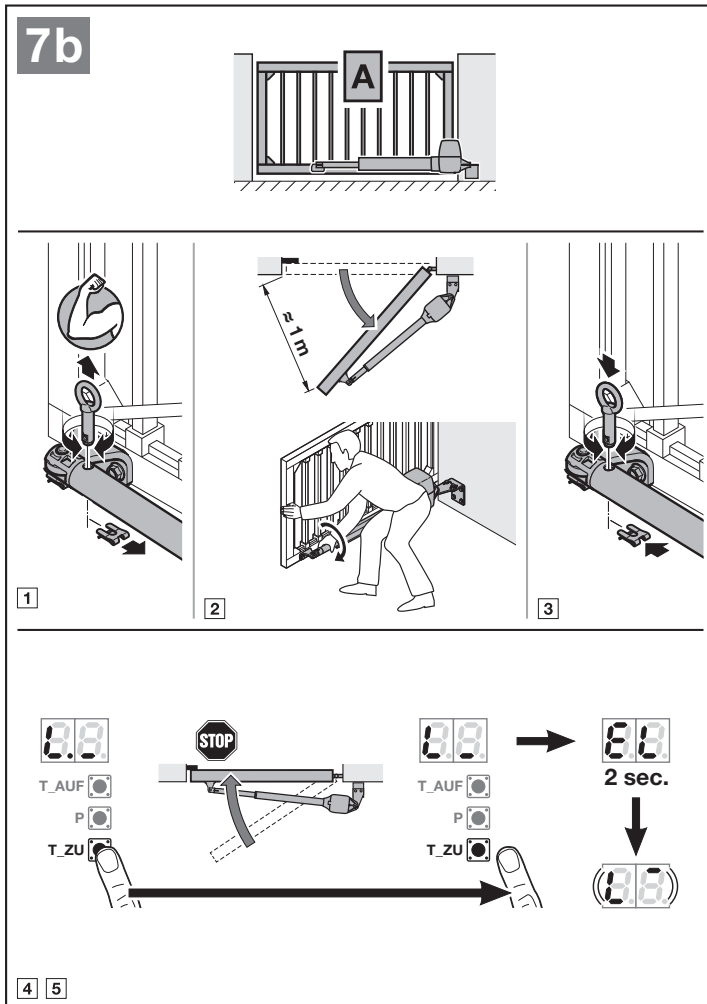

Когато регистрираната от крайния прекъсвач позиция не съответства на желаното крайно положение:

- a. Променете позицията чрез завъртане на монтажния винт.

| |
|--|
| 1 завъртане = 1 мм позиция на шпиндела |
| Завъртане на монтажния винт в посока + = Крайна позиция в посока „затворена врата“ |
| Завъртане на монтажния винт в посока - = Крайна позиция в посока „отворена врата“ |

- b. Продвижете внимателно и захранващия кабел в съответната посока.
- c. Натиснете и задръжте натиснат бутона „Отворена врата“.
- d. Натиснете и задръжте натиснат бутона „Затворена врата“, докато крилото не бъде спряно от крайния прекъсвач.

Ако е необходимо, повторете стъпкаа – d.

6. Натиснете и задръжте натиснат бутона „Отворена врата“.
- Крилото се придвижва в посока *отворена врата*.
 - L_ свети.
7. Освободете бутона „Отворена врата“, когато е достигната желаната крайна позиция „отворена врата“. Минимално разстояние на преместване 45°. С помощта на бутоните „Отворена врата“ / „Затворена врата“ може да се извърши фина настройка.
8. Натиснете бутона P, за да запаметите тази позиция.
- EL свети за 2 секунди,
 - L_ свети.

Ако избраната позиция е по-малка от 45°, се изписва грешка 8 с мигаща десетична точка. Автоматично се регулира възможно най-малката позиция.

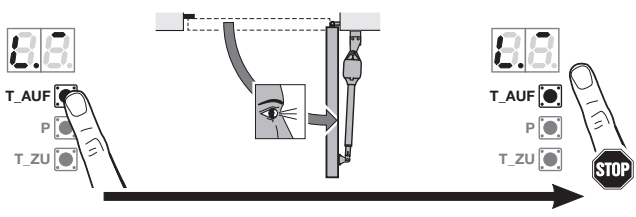
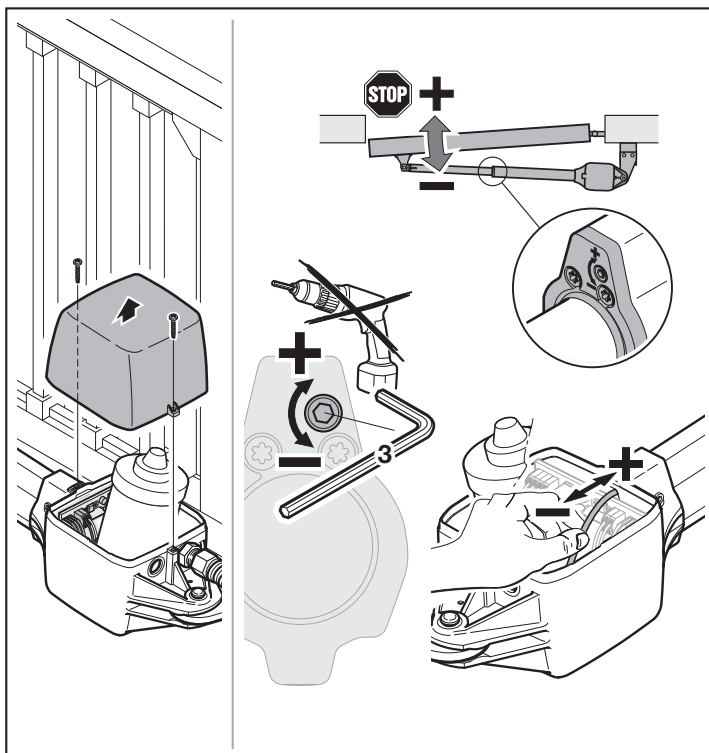

6 7

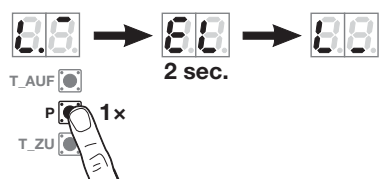

8

5.4.2 Разпознаване на силите

По време на движенията за разпознаване на силите не трябва да се задейства защитен механизъм. Движенията за разпознаване на силите се провеждат с голямо изместване на крилото.

Движения за разпознаване на силите:

1. Натиснете бутона „Затворена врата“.
 - Крилото се придвижва до крайна позиция „затворена врата“. L₋ свети.
2. Натиснете бутона „Отворена врата“.
 - Крилото се придвижва до крайна позиция „отворена врата“. L₋ свети.
 - След като и крилото завърши движението си, мига 11.

Прекъсване на движенията за разпознаване на силите:

Движенията за разпознаване на силите спират с подаването на импулс например

- от външни командни елементи, свързани на клемите 20/21/23,
- от командни входове на допълнителната платка UAP 1 или UAP 1-300,
- от вътрешна радиовръзка *,
- от външен радиоприемник,
- след натискане на бутоните „Отворена врата“ / „Затворена врата“. Накрая свети U.

След прекъсване движенията за разпознаване на силите трябва да се стартират отново. Настройките на менюта 01 - 09 се запазват.

* Когато вече са регистрирани радиокодове.

7.1b

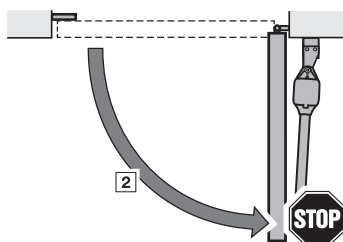
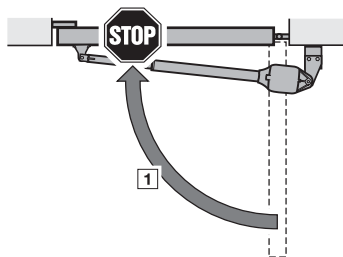
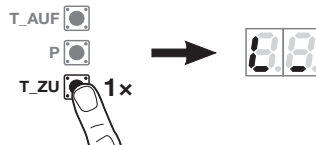

5.5 Разпознаване на ръчен предавател

Задвижването се връща автоматично в менюто за разпознаване на ръчен предавател.

Към всеки бутон на ръчния предавател е причислен радиокод.

- ▶ Вземете под внимание и точка 9.

На дисплея мига нормално 11.

За да регистрирате радиокод (импулс):

1. Натиснете и задръжте натиснат бутона на ръчния предавател, чийто радиокод желаете да излъчите.

Ръчен предавател:

- LED-индикацията светва за 2 секунди в синьо и изгасва.
- След 5 секунди LED-индикацията започва да мига ту в червено, ту в синьо. Радиокодът се излъчва.

Задвижване:

Когато приемникът разпознае валиден радиокод, на дисплея мига бързо 11.

2. Освободете бутона на ръчния предавател.

Ръчният предавател е регистриран като готов за експлоатация.

На дисплея мига нормално 11. В рамките на 25 секунди могат да се регистрират и други ръчни предаватели.

За да регистрирате други радиокодове (импулси):

- ▶ Повторете стъпка 1 + 2.

За да прекъснете регистрирането на радиокода преждевременно:

- ▶ Натиснете бутона P.

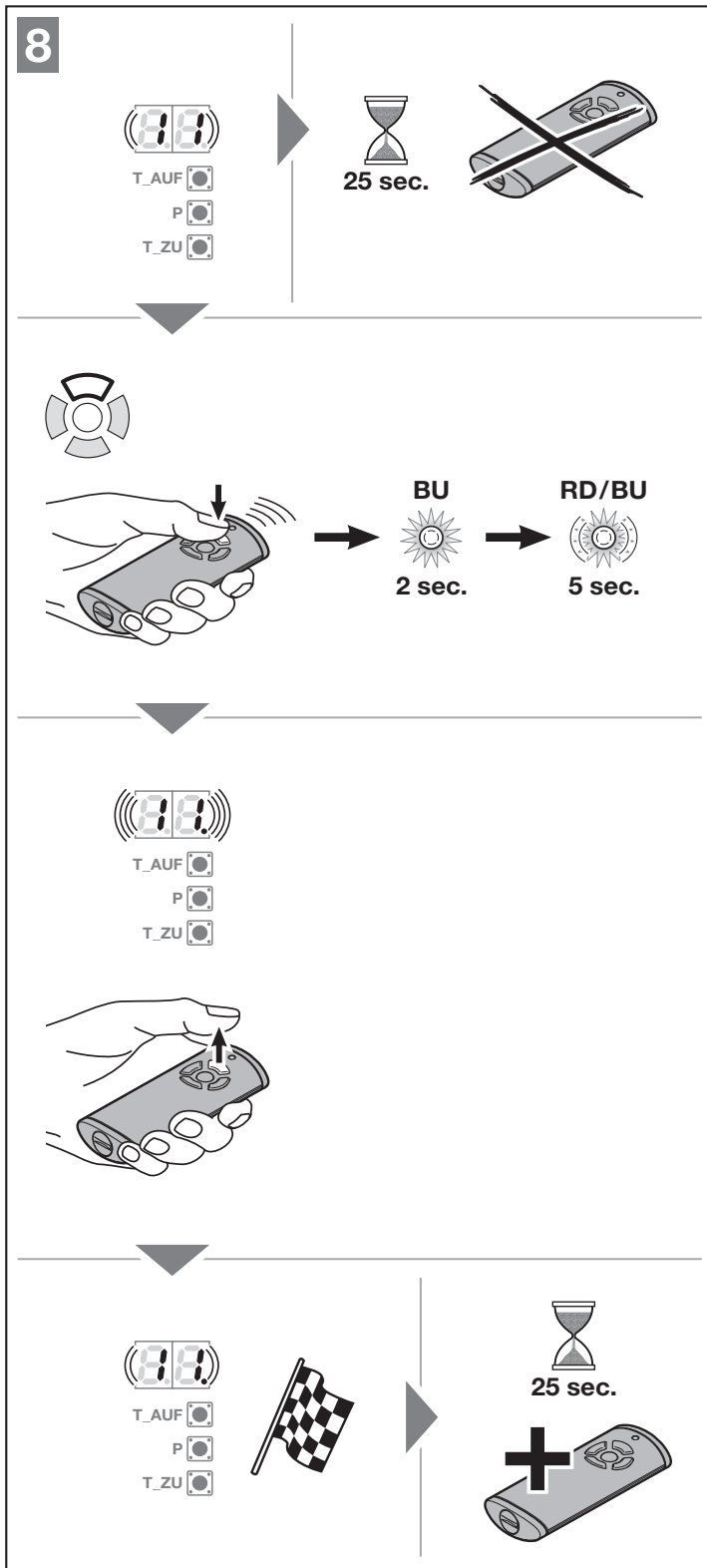

За да регистрирате ръчния предавател и за други функции:

1. Натиснете бутона „Отворена врата“ и изберете:

| | |
|---------|-----------------------------------|
| Меню 12 | Осветление |
| Меню 13 | Частично отваряне |
| Меню 14 | Избор на посока „отворена врата“ |
| Меню 15 | Избор на посока „затворена врата“ |

2. Натиснете бутона P и преминете към режима за програмиране. Съответно мига нормално 12, 13, 14 или 15.
3. Изпълнете стъпка 1 + 2 като в меню 11.

За да не регистрирате други ръчни предаватели:

1. С помощта на бутоните „Отворена врата“ / „Затворена врата“ изберете меню 00.
 2. Натиснете бутона P. Задвижването преминава в работен режим. Или
- ▶ 25 секунди без въвеждане - (Timeout).

Задвижването е готово за експлоатация.

Регистрираните защитни механизми сега са активни и активирани в менютата.

Timeout:

Ако по време на разпознаване на ръчния предавател изтече времето за Timeout (25 секунди), задвижването се връща автоматично в режима на програмиране. След това за разпознаване на ръчен предавател съответното меню трябва да се избере ръчно, както е описано в точка 6.1.4.

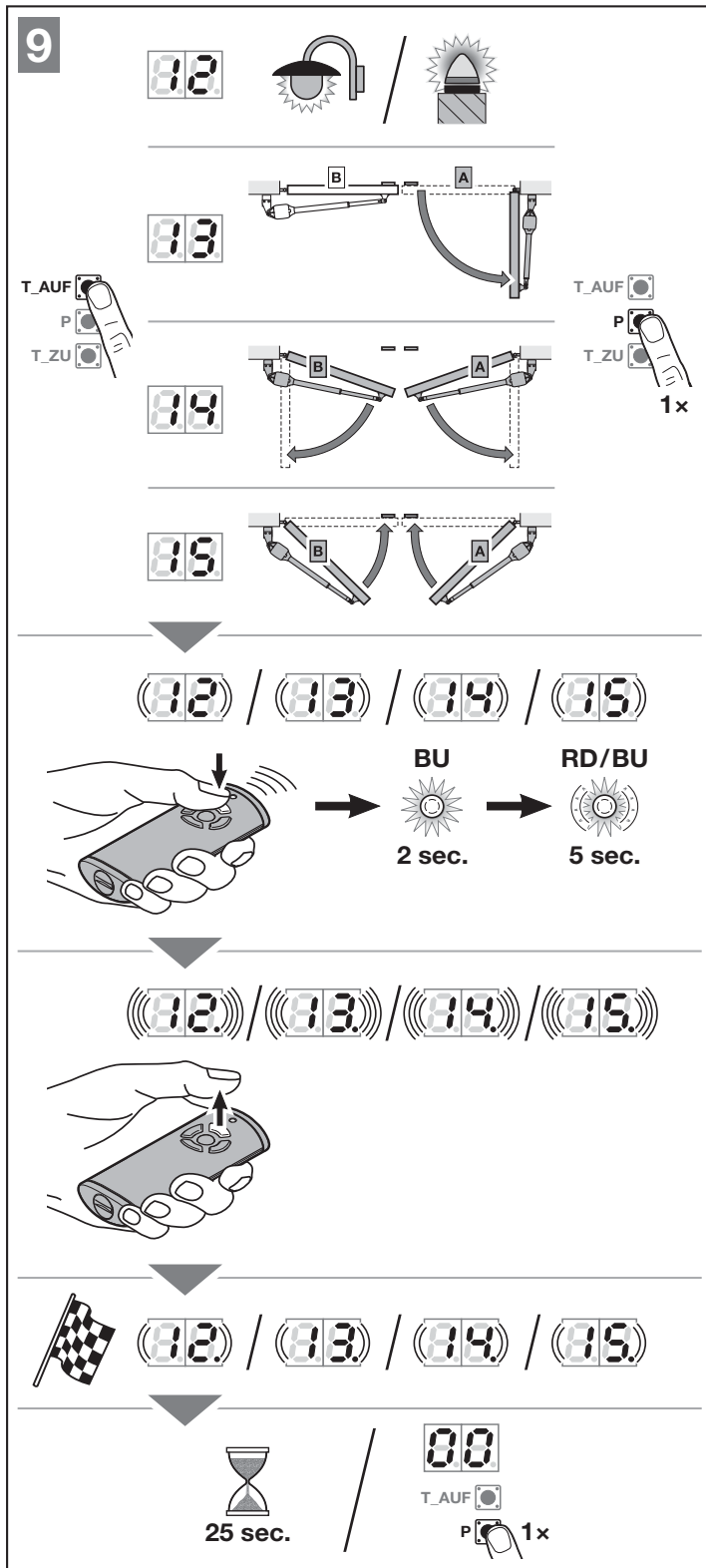

6 Менюта

УКАЗАНИЯ:

- Меню 00 е първото меню, което се вижда при влизане в режим за програмиране.
- Меню 00 служи и за излизане от режима за програмиране.
- Менюта 01 - 09 са достъпни само при пускането в експлоатация.
- След приключване на пускането в експлоатация остават видими само менюта 10 - 38.
- Десетичната точка до номера на менюто показва, че то е активно.

За да преминете към режима за програмиране:

- ▶ Натиснете бутона **P**, докато светне 00.

За да изберете меню:

- ▶ Изберете желаното меню с помощта на бутоните „Отворена врата“ / „Затворена врата“.
- Натискането и задържането на бутоните „Отворена врата“ / „Затворена врата“ позволява бързо преминаване през менюто.

За да активирате меню с единична функция:

- ▶ Натиснете бутона **P** за 2 секунди.
- Десетичната точка светва до номера на менюто. Менюто става активно веднага.

За да активирате меню с избираеми параметри:

1. Натиснете бутона **P**. Активният параметър мига.
2. Изберете желания параметър с помощта на бутоните „Отворена врата“ / „Затворена врата“.
3. Натиснете бутона **P** за 2 секунди.
4. Параметърът става активен веднага. Номерът на менюто свети с десетична точка.

За да излезете от режима за програмиране:

1. С помощта на бутоните „Отворена врата“ / „Затворена врата“ изберете меню 00.
2. Натиснете бутона **P**.

Или

10

T_AUF P 5 sec. T_ZU

10.1

T_AUF P T_ZU

10.2

T_AUF P 2 sec. T_ZU

10.3

T_AUF P 1x T_ZU 2 sec.

10.4

T_AUF P 1x T_ZU

60 sec.

160

TR10A277 RE/02.2017

- ▶ 60 секунди без въвеждане – пауза (Timeout).
Всички настройки са запаметени.
Задвижването преминава в работен режим.

6.1 Описание на менютата

Табличен преглед на всички менюта ще намерите в точка 18, от страница 182.

6.1.1 Разширени менюта

С помощта на описаните тук менюта **01 – 36** могат да се извършват допълнителни настройки, например

- Актуализиране на скоростта
- Актуализиране на ограничението на силите
- Промяна на границата на реверсиране
- Посока на действие и поведение на защитните механизми при реверсиране

Настройките, с които се променят заводските настройки, трябва да се извършват само от вещи лица. За целта се обърнете към компетентен специалист.

УКАЗАНИЕ:

Промени могат да се правят само при спазване на указанията, посочени в точка **2.9.1 Указания за безопасност относно спазването на работните сили**.

6.1.2 Меню 01 – 09: Типове задвижвания и модели врати

Менюта **01 – 09** са Ви необходими, само за да пуснете задвижването в експлоатация. Тези менюта могат да се избират само при първото пускане в експлоатация или след рестартиране до заводските настройки.

Когато изберете типа задвижване, се задават автоматично всички специфични стойности за вратата, като например

- скорости,
- плавно спиране,
- поведение на защитните механизми при реверсиране,
- граници на реверсиране
- и др.

Преглед на типовете задвижвания е представен в точка 5.1.

6.1.3 Меню 10: Движения за разпознаване

- ▶ Обърнете внимание на указанията в точка 5.

Движения за разпознаване са необходими,

- когато крайните позиции са били настройвани допълнително,
- след провеждане на сервис и техническа поддръжка,
- ако са монтирани допълнителни защитни механизми, например фотоклетка или омов контакт 8k2,
- ако са извършвани промени по вратата.

УКАЗАНИЕ:

След като се активира меню **10**:

- Наличните данни за вратата (разстояние на преместването и сили) са изтрити.
- От менюто не може да се излезе преждевременно. Разстоянието на преместването и силите трябва да бъдат разпознати отново!
- Няма Timeout.

За да стартирате движения за разпознаване:

1. Изберете меню **10**.
2. Натиснете бутона **P** за 5 секунди.
 - **10** мига,
 - накрая мига **00** или **88**.
3. Натиснете бутона **„Затворена врата“**. Крилото се придвижва до крайна позиция **„Затворена врата“**.
 - **00** или **88** мига.
 Когато е достигната крайната позиция:
 - Десетичната точка изгасва.
 - **LA** свети за 1 секунда,
 - **L** мига при крайния прекъсвач,
 - **L.** мига при крайния ограничител.
4. Натиснете и задръжте натиснат бутона **„Отворена врата“**. Крилото се придвижва в посока **отворена врата**.
 - **L.** свети.
5. Освободете бутона **„Отворена врата“**, когато е достигната желаната крайна позиция **„отворена врата“**. Минимално разстояние на преместване около 45°. С помощта на бутоните **„Отворена врата“/„Затворена врата“** може да се извърши фина настройка.
6. Натиснете бутона **P**, за да запазите тази позиция.
 - a. Ако е налично крило **B** :
 - **EL** свети за 2 секунди,
 - **Lb** свети за 1 секунда (**разпознаване на крило B**),
 - **L** мига при крайния прекъсвач,
 - **L.** мига при крайния ограничител.
 - b. Ако не е налично крило **B** :
 - **EL** свети за 2 секунди,
 - **L** свети.

Ако избраната позиция е по-малка от 45°, се изписва грешка **8** с мигаща десетична точка. Автоматично се регулира възможно най-малката позиция.

11

T_AUF
P 5 sec.
T_ZU

1 2

T_AUF
P
T_ZU 1x

1 sec.

3

T_AUF
P
T_ZU

T_AUF
P
T_ZU

4 5

T_AUF
P 1x
T_ZU

2 sec. 1 sec.

6

Ако е налично крило В:

1. Изпълнете стъпка 4 + 5 както при крило А.
2. Натиснете бутона P.
 - EL свети за 2 секунди,
 - L_ свети.

Разпознаване на силите (2 крила)

1. Натиснете бутона „Затворена врата“.
 - Крило В се придвижва в посока *затворена врата*. След това следва крило А.
 - Двете крила се придвижват до крайна позиция „затворена врата“. L_ свети.
2. Натиснете бутона „Отворена врата“.
 - Крило А се придвижва в посока *отворена врата*. След това следва крило В.
 - Двете крила се придвижват до крайна позиция „отворена врата“. L_ свети.
 - След като и двете крила завършат движението си, в продължение на 2 секунди 10. мига много бързо.
 - Накрая 10 свети продължително.

Разпознаване на силите (1 крило)

1. Натиснете бутона „Затворена врата“.
 - Крилото се придвижва до крайна позиция „затворена врата“. L_ свети.
2. Натиснете бутона „Отворена врата“.
 - Крилото се придвижва до крайна позиция „отворена врата“. L_ свети.
 - След като крилото завърши движението си, в продължение на 2 секунди 10. мига много бързо.
 - Накрая 10 свети продължително.

11.1

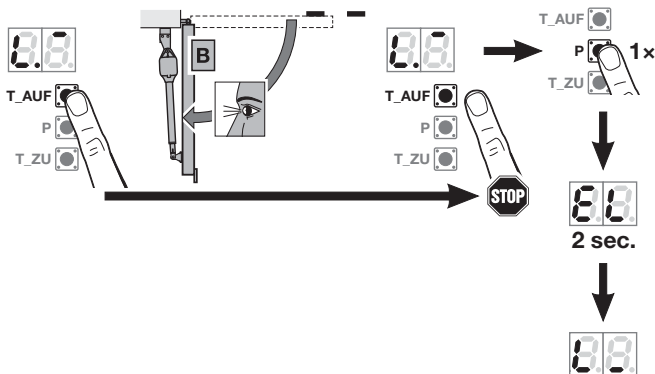
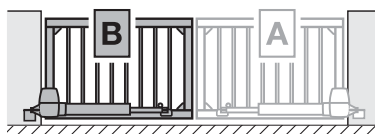

1 2

11.2

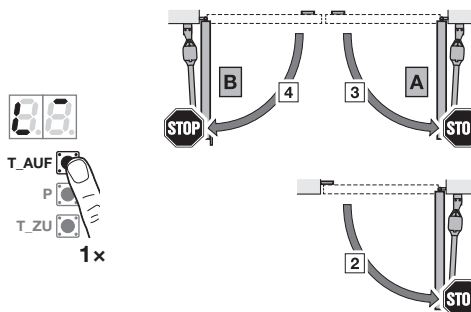
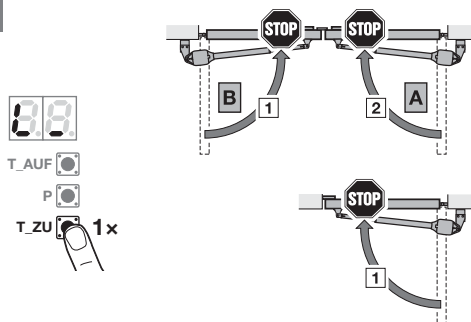

**6.1.4 Меню 11 – 15:
Разпознаване на ръчен
предавател**

Вграденият радиоприемник може да регистрира макс. 150 радиокода.

Радиокодовете могат да се разпределят по наличните канали.

Ако бъдат регистрирани повече от 150 радиокода, се изтриват първите записани.

Ако радиокодът на един и същи бутон на ръчен предавател се регистрира за две различни функции, регистрираният за първата функция радиокод се изтрива.

За да регистрирате радиокод, трябва да са изпълнени следните предпоставки:

- Задвижването е в покой.
- Не е активирано време за предупреждение.
- Не е активирано време на задържане в отворено положение.

Меню 11: Регистриране на радиокод за импулсното управление:

1. Изберете меню 11, както е посочено в точка 6.
2. Натиснете бутона **P**. На дисплея мига нормално 11.
3. Изпълнете стъпка 1 + 2, както е описано в точка 5.5.

За да прекъснете регистрирането на ръчния предавател преждевременно:

- ▶ Натиснете бутона **P**.

Меню 12: Регистриране на радиокод за осветление:

- ▶ Процедурата по същия начин, както в меню 11.

Функция „Осветление“ само в комбинация с опционално реле HOR 1 (виж точка 4.3.6) или универсална адаптерна платка UAP 1 (виж точка 4.3.7).

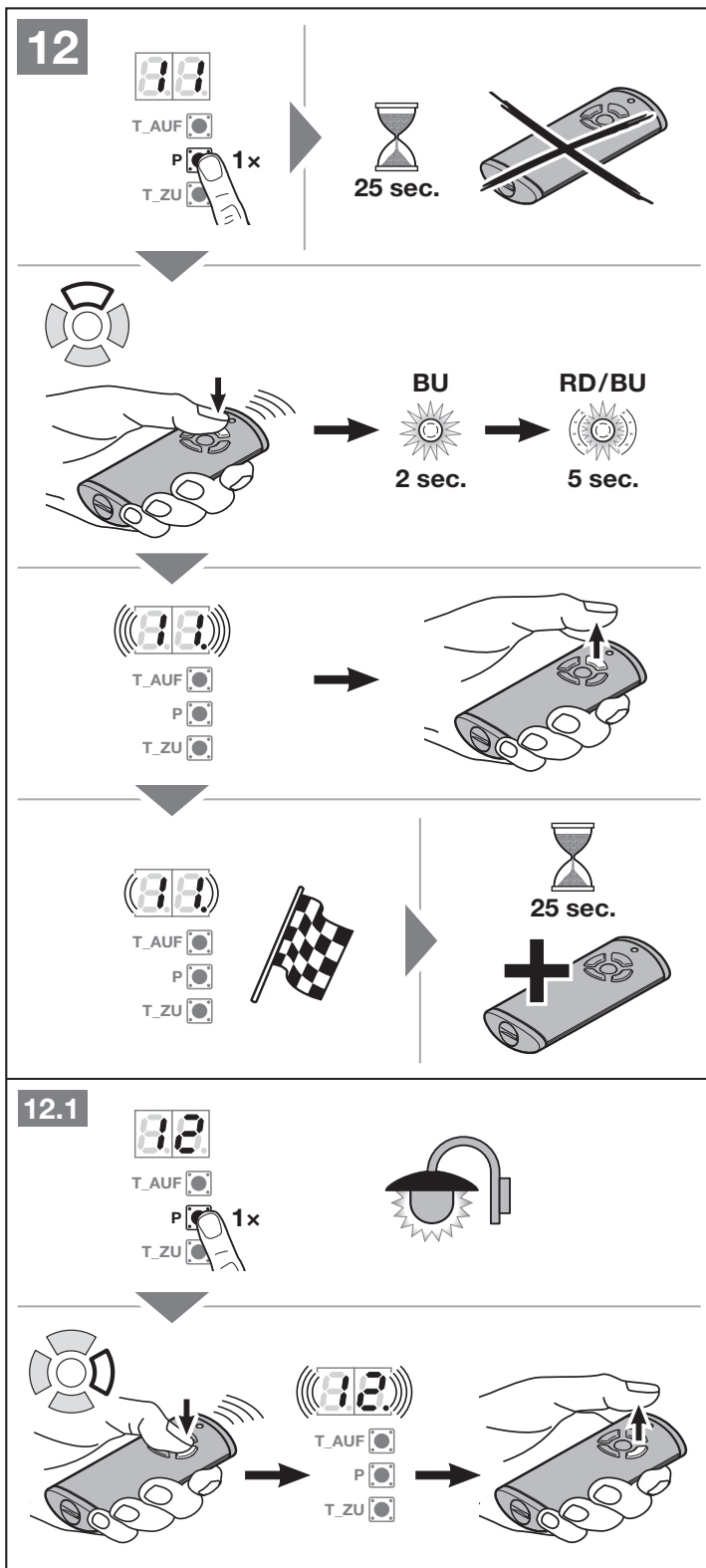

Меню 13: Регистриране на радиокод за частично отваряне:

- ▶ Процедурирайте по същия начин, както в меню 11.

Меню 14: Регистриране на радиокод за избор на посока „отворена врата“:

- ▶ Процедурирайте по същия начин, както в меню 11.

Меню 15: Регистриране на радиокод за избор на посока „затворена врата“:

- ▶ Процедурирайте по същия начин, както в меню 11.

6.1.5 Меню 19: Изтриване на радиокод – всички функции

- ▶ виж **фиг. 14.5**

Не можете да изтриете радиокодовете на отделни бутони на ръчен предавател или само за отделни функции.

1. Изберете меню 19.
2. Натиснете бутона **P** за 5 секунди.
 - 19 мига бавно за 5 секунди.
 - 19 мига бързо за 3 секунди.
 - След като са изтрети всички радиокодове, 19 свети продължително.

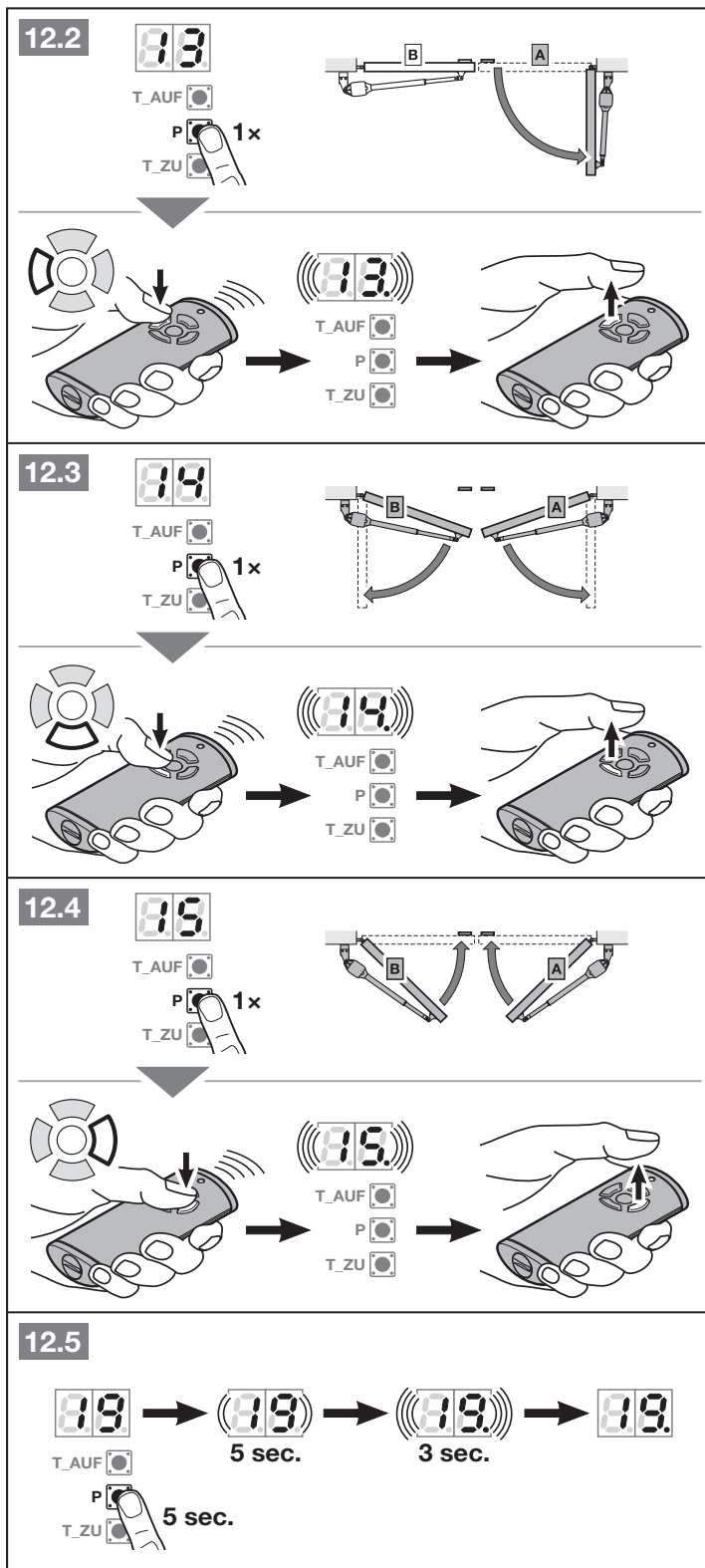

Към описаните по-долу менюта:

► Виж също и прегледа от страница 182.

6.1.6 Меню 20–24: Вътрешно осветление / продължителност на послесветене

След като вратата се задвижи, вътрешното осветление се включва. След като вратата е завършила движението си, осветлението продължава да свети за настроеното време (продължителност на послесветене).

За да настроите желаната функция:

► Изберете менюто за желаната функция, както е посочено в точка 6.

| | | |
|-----------|---|---|
| 20 | Деактивирано вътрешно осветление |  |
| 21 | Вътрешно осветление / продължителност на послесветене 30 секунди | |
| 22 | Вътрешно осветление / продължителност на послесветене 60 секунди | |
| 23 | Вътрешно осветление / продължителност на послесветене 120 секунди | |
| 24 | Вътрешно осветление / продължителност на послесветене 180 секунди | |

Когато е активирано меню **20**, движението на вратата не включва осветлението. Автоматично се активира също и меню **31** – Параметър **07**.

Когато е активирано меню **21 - 24**, се активира автоматично и меню **31** – Параметър **00**.

Timeout

Ако не натиснете бутона **P** в рамките на 60 секунди, за да запаметите настройката, се запазва предварително настроеното меню.

6.1.7 Меню 25–28: Вътрешно осветление / продължителност на послесветене (външно реле)

Външен команден елемент (например ръчен предавател или манипулатор) включва осветлението и то остава включено за настроеното време (продължителност на послесветене).

За да настроите желаната функция:

► Изберете менюто за желаната функция, както е посочено в точка 6.

| | | |
|-----------|---|---|
| 25 | Деактивирано външно осветление | |
| 26 | Външно осветление / продължителност на послесветене 5 минути |  |
| 27 | Външно осветление / продължителност на послесветене 10 минути | |
| 28 | Външно осветление / продължителност на послесветене – функция ВКЛ. / ИЗКЛ. с HOR 1 или UAP 1-реле 3 | |

Когато е активирано меню **25**, външен команден елемент не включва осветлението.

Когато е активирано меню **28**, осветлението може да се включи или изключи за продължително време с помощта на допълнителните платки HOR 1 или UAP 1-реле 3. Меню **28** не е възможно в комбинация с меню **25**.

Timeout

Ако не натиснете бутона **P** в рамките на 60 секунди, за да запаметите настройката, се запазва предварително настроеното меню.

6.1.8 Меню 30: Функции на релета – извън помещението

Опционалното реле HOR 1 е необходимо за свързването на външна или сигнална лампа.

С универсалната адаптерна платка UAP 1-реле 3 или UAP 1-300 могат да се командват и други функции, като например сигнализация на крайните позиции „отворена врата“ и „затворена врата“, избор на посока или включване на осветлението.

За да настроите желаната функция:

► Изберете менюто и параметъра за желаната функция, както е посочено в точка 6.

| 30 | Функции на релета - извън помещението HCP, HOR 1, UAP 1-реле 3, UAP 1-300 | |
|----|---|---|
| 00 | Функция „Външно осветление“ |  |
| 01 | Съобщение за крайна позиция „отворена врата“ | |
| 02 | Съобщение за крайна позиция „затворена врата“ | |
| 03 | Съобщение за крайна позиция „частично отваряне“ | |
| 04 | Изчистващ сигнал при подаване на команда за изцяло или частично отваряне на вратата | |
| 05 | Съобщение за грешка на дисплея (авария) | |
| 06 | Предупреждение за задвижване / Предупреждение 1) продължителен сигнал | |
| 07 | Предупреждение за задвижване / Предупреждение 1) мигащо | |
| 08 | Релето сработва по време на движението и отпуска в крайните позиции | |
| 09 | Съобщение за интервала за провеждане на техническа поддръжка (индикация In) | |
| 10 | Предупреждение за задвижване / Предупреждение 1) мигащо само в посока „затворена врата“ | |

1) Предупреждение се излъчва, само ако е активирано в меню 32.

Когато в меню 30

- е активиран параметър 00, се активира автоматично и меню 26.
- е активиран параметър 01 – 10, се активира автоматично и меню 25.

Timeout

Ако не натиснете бутона **P** в рамките 60 секунди, за да запаметите желания параметър, се запазва предварително настроеният параметър.

6.1.9 Меню 31: Функции на релета – в помещението

Необходимо например за свързването на външна или сигнална лампа.

За да настроите желаната функция:

- Изберете менюто и параметъра за желаната функция, както е посочено в точка 6.

| 31 | Функции на релетата – в помещението | |
|----|---|---|
| 00 | Функция „Вътрешно осветление“ | |
| 01 | Съобщение за крайна позиция отворена врата | |
| 02 | Съобщение за крайна позиция „затворена врата“ | |
| 03 | Съобщение за крайна позиция „частично отваряне“ | |
| 04 | Изчистващ сигнал при подаване на команда за отваряне на вратата | |
| 05 | Съобщение за грешка на дисплея (авария) | |
| 06 | Предупреждение за задвижване / Предупреждение 1) продължителен сигнал | |
| 07 | Предупреждение за задвижване / Предупреждение 1) мигащо |  |
| 08 | Релето сработва по време на движението и отпуска в крайните позиции | |
| 09 | Съобщение за интервала за провеждане на техническа поддръжка (индикация In) | |
| 10 | Предупреждение за задвижване / Предупреждение 1) мигащо само в посока „затворена врата“ | |

1) Предупреждение се излъчва, само ако е активирано в меню 32.

Когато в меню 31

- е активиран параметър 00, се активира автоматично и меню 22.
- Параметър 01 – 10 е активиран, автоматично се активира и меню 20.

Timeout

Ако не натиснете бутона **P** в рамките 60 секунди, за да запаметите желания параметър, се запазва предварително настроеният параметър.

6.1.10 Меню 32: Време за предупреждение

Когато се подава команда за движение, през времето за предупреждение преди да се задвижи вратата мига свързана към опционалното реле сигнална лампа. Времето за предупреждение е активно в посока *отворена врата и затворена врата*.

За да настроите желаната функция:

- ▶ Изберете менюто и параметъра за желаната функция, както е посочено в точка 6.

| 32 | Време за предупреждение | | |
|----|---|---|--|
| 00 | деактивирано. Вратата започва да се движи веднага след подаване на команда за движение. |  | |
| 01 | 1 секунда | | |
| 02 | 2 секунди | | |
| 03 | 3 секунди | | |
| 04 | 4 секунди | | |
| 05 | 5 секунди | | |
| 06 | 10 секунди | | |
| 07 | 15 секунди | | |
| 08 | 20 секунди | | |
| 09 | 30 секунди | | |
| 10 | 60 секунди | | |

Timeout

Ако не натиснете бутона **P** в рамките 60 секунди, за да запазите желания параметър, се запазва предварително настроеният параметър.

6.1.11 Меню 34: Автоматично затваряне

При настроено автоматично затваряне вратата се отваря с подаване на команда за движение. След изтичане на времето на задържане в отворено положение и времето за предупреждение вратата се затваря автоматично. Ако по време на затварянето се подаде команда за движение, вратата спира да се движи.

УКАЗАНИЯ:

- Автоматичното затваряне трябва / може да се активира в областта на валидност на EN 12453, само ако към серийното ограничение на силите е свързан минимум един **допълнителен** защитен механизъм (фотоклетка).
- Всеки **допълнителен** защитен механизъм (фотоклетка) трябва непременно да е бил предварително разпознат.
- Когато е настроено автоматичното затваряне (менюта **34 - 35**), се активира автоматично и времето за предупреждение (меню **32** – параметър **02**).

За да настроите желаната функция:

- ▶ Изберете менюто и параметъра за желаната функция, както е посочено в точка 6.

| 34 | Автоматично затваряне | | |
|----|---|---|--|
| 00 | деактивирано |  | |
| 01 | Време на задържане в отворено положение 5 секунди | | |
| 02 | Време на задържане в отворено положение 10 секунди | | |
| 03 | Време на задържане в отворено положение 20 секунди | | |
| 04 | Време на задържане в отворено положение 30 секунди | | |
| 05 | Време на задържане в отворено положение 60 секунди | | |
| 06 | Време на задържане в отворено положение 90 секунди | | |
| 07 | Време на задържане в отворено положение 120 секунди | | |
| 08 | Време на задържане в отворено положение 180 секунди | | |
| 09 | Време на задържане в отворено положение 240 секунди | | |
| 10 | Време на задържане в отворено положение 300 секунди | | |

Timeout

Ако не натиснете бутона **P** в рамките 60 секунди, за да запазите желания параметър, се запазва предварително настроеният параметър.

6.1.12 Меню 35: Автоматично затваряне от позиция „частично отваряне“

УКАЗАНИЯ:

- Автоматичното затваряне трябва / може да се активира в областта на валидност на EN 12453, само ако към серийното ограничение на силите е свързан минимум един **допълнителен** защитен механизъм (фотоклетка).
- Всеки **допълнителен** защитен механизъм (фотоклетка) трябва непременно да е бил предварително разпознат.
- Когато е настроено автоматичното затваряне (менюта **34 - 35**), се активира автоматично и времето за предупреждение (меню **32** – параметър **02**).

За да настроите желаната функция:

- ▶ Изберете менюто и параметъра за желаната функция, както е посочено в точка 6.

| 35 | Автоматично затваряне – Частично отваряне | |
|----|---|--|
| 00 | деактивирано | |
| 01 | Времето на задържане в отворено положение е точно колкото е зададено в меню 34 . | |
| 02 | Време на задържане в отворено положение 5 минути | |
| 03 | Време на задържане в отворено положение 15 минути | |
| 04 | Време на задържане в отворено положение 30 минути | |
| 05 | Време на задържане в отворено положение 45 минути | |
| 06 | Време на задържане в отворено положение 60 минути | |
| 07 | Време на задържане в отворено положение 90 минути | |
| 08 | Време на задържане в отворено положение 120 минути | |
| 09 | Време на задържане в отворено положение 180 минути | |
| 10 | Време на задържане в отворено положение 240 минути | |

Timeout

Ако не натиснете бутона **P** в рамките 60 секунди, за да запазите желаните параметри, се запазва предварително настроеният параметър.

6.1.13 Меню 36: Промяна на позиция „частично отваряне“

Позицията „частично отваряне“ може да се задейства от 3-ти радиоканал (меню 13), външен приемник, допълнителната платка UAP 1 или UAP 1-300 или импулс към клеми 20/23.

Позиция частично отваряне

| Съоръжение с 2 крила | Съоръжение с 1 крило |
|---|---|
| Заводската настройка е при максималния ъгъл на отваряне на крило A . | Заводската настройка е в средата на разпознатото разстояние на преместването. |

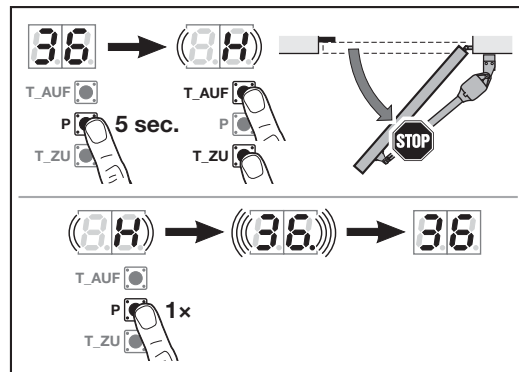

За да промените позиция „частично отваряне“:

1. Изберете меню **36**.
2. Натиснете бутона **P** за 5 секунди и активирайте менюто.
3. Придвигнете вратата до желаната позиция с помощта на бутоните „Отворена врата“ или „Затворена врата“. По време на движението мига
 - **38** при съоръжения с 2 крила,
 - **3H** при съоръжения с 1 крило.
4. Натиснете бутона **P**, за да запазите тази позиция.
 - **36** мига бързо, десетичната точка свети.
 - **36** свети.

Променената позиция „частично отваряне“ е запазена.

Ако избраната позиция е прекалено близо до крайна позиция „затворена врата“, се изписва грешка **1** с мигаща десетична точка (виж точка 17). Автоматично се регулира възможно най-малката позиция.

7 Заклучителни действия

След приключване на всички необходими стъпки за пускане в експлоатация:

- ▶ Поставете капака на корпуса на управлението на задвижването или на задвижванията.

7.1 Фиксирание на предупредителна табелка

- ▶ Закрепете включената в доставката предупредителна табела на добре видимо място на вратата.

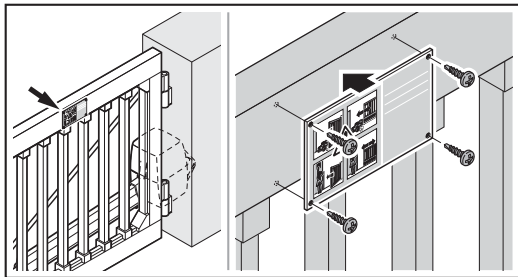

7.2 Тест за функционалност

За да проверите защитния обратен ход:

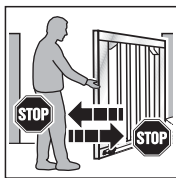

1. Задръжте вратата с двете си ръце, докато тя се **затваря**. В този случай вратата трябва да спре да се движи и да се задейства защитният обратен ход.
2. Задръжте вратата с двете си ръце, докато тя се **отваря**. В този случай вратата трябва да спре да се движи и да се задейства защитният обратен ход.

- ▶ При отказване на защитния обратен ход, възможно най-скоро възложете инспекцията или ремонта на вещи лице.

⚠ ПРЕДУПРЕЖДЕНИЕ

Опасност от наранявания при нефункциониращи защитни механизми

Ако защитните механизми не функционират, може да се стигне до наранявания.

- ▶ След провеждането на движенията за разпознаване монтьорът, който пуска съоръжението в експлоатация, трябва да провери функция(ите) на защитния(те) механизъм(и).

Едва след това вратата е готова за експлоатация.

8 Радиовръзка

⚠ ВНИМАНИЕ

Опасност от наранявания при неволно движение на вратата

По време на прехвърлянето на кодове в рамките на радиосистемата е възможно да се стигне до неволни движения на вратата.

- ▶ При провеждане на регистриране за радиосистемата, следете в областта на движение на вратата да не попадат хора или предмети.

Когато пускате радиосистемата в експлоатация, допълвайте я или я променете:

- Възможно, само ако задвижването е в покой,
- Проведете тест за функционалност.
- Използвайте само оригинални части.
- Местните дадености могат да окажат влияние върху обхвата на радиосистемата.
- Едновременното използване на мобилни телефони тип GSM-900 също може да повлияе на обхвата.

9 Ръчен предавател HS 5 BiSecur



⚠ ПРЕДУПРЕЖДЕНИЕ

Опасност от наранявания при движение на вратата

При задействане на ръчния предавател, движението на вратата може да нарани хора.

- ▶ Уверете се, че ръчните предаватели няма да попадат в ръцете на деца и ще се използват само от хора, които са инструктирани по отношение на начина на функциониране на дистанционно управляваната врата!
- ▶ В случай че вратата разполага само с един защитен механизъм, използвайте ръчния предавател само при визуален контакт с нея!
- ▶ Преминвайте през отворената дистанционно управлявана врата, само когато тя е застанала неподвижно!
- ▶ Никога не заставайте под отворената врата.
- ▶ Обърнете внимание, че бутон на ръчния предавател може да бъде натиснат по невнимание (напр. в джоба на панталона / дамската чанта), вследствие на което може да се стигне до неволно движение на вратата.

⚠ ВНИМАНИЕ

Опасност от изгаряне при допир с ръчния предавател

Излагането на директна слънчева светлина или високи температури може да загрее силно ръчния предавател. В случай на употреба това може да причини изгаряния.

- ▶ Защитете ръчния предавател от директна слънчева светлина или високи температури (напр. в жабката на автомобила).

ВНИМАНИЕ

Нарушение на функциите вследствие на атмосферни влияния

Високите температури, водата и замърсяванията нарушават функциите на ръчния предавател.

Защитете ръчния предавател от следните влияния:

- директна слънчева светлина (допустима температура на околната среда -20 °C до +60 °C)
- влага
- прах

9.1 Описание на ръчния предавател

- ▶ Виж фиг. 5

9.2 Поставяне / подмяна на батерията

- ▶ Виж фиг. 5

ВНИМАНИЕ

Повреждане на ръчния предавател при изтичане на батерията

Батериите могат да изтекат и да повредят ръчния предавател.

- ▶ Ако няма да използвате ръчния предавател дълго време, изваждайте батерията от него.

9.3 Експлоатация на ръчния предавател

Към всеки бутон на ръчния предавател е причислен радиокод.

- ▶ Натиснете бутона на ръчния предавател, чийто радиокод желаете да излъчите.
 - LED-индикацията свети 2 секунди в синьо.
 - Радиокодът се излъчва.

УКАЗАНИЕ:

Ако радиокодът на бутона на ръчния предавател е наследен от друг ръчен предавател, при първата експлоатация натиснете бутона на ръчния предавател 2 x .

Указание за нивото на батерията на ръчния предавател

| | |
|--|--|
| LED-индикацията мига 2 x в червено, след това радиокодът все още може да се изпраща. | Батерията следва да се подмени възможно най-скоро. |
| LED-индикацията мига 2 x в червено, след това радиокодът вече не може да се изпраща. | Батерията трябва да бъде подменена незабавно. |

9.4 Предаване / излъчване на радиокод

1. Натиснете и задръжте натиснат бутона на ръчния предавател, чийто радиокод желаете да предадете / излъчите.
 - LED-индикацията светва за 2 секунди в синьо и изгасва.
 - След 5 секунди LED-индикацията започва да мига ту в червено, ту в синьо.
 - Бутонът на ръчния предавател излъчва радиокода.
2. След като радиокодът се регистрира и бъде разпознат, освободете бутона на ръчния предавател.
 - LED-индикацията изгасва.

УКАЗАНИЕ:

За предаване / излъчване на радиокод разполагате с време от 15 секунди. Ако предаването / излъчването в рамките на това време е неуспешно, повторете процеса.

9.5 Извикване на информация за статуса

9.5.1 Ръчно извикване на информация

С този ръчен предавател можете да извиквате информация за актуалния статус на дадена врата. За целта съоръжението трябва да е оборудвано с двупосочен радиомодул и да се намира в обхвата на ръчния предавател.

УКАЗАНИЕ:

Ако се натисне бутон на ръчен предавател, който не командва двупосочен радиомодул, извикването на информация за статуса се прекъсва.

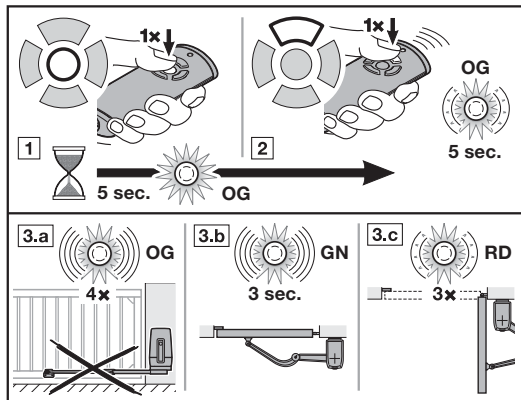

1. Натиснете бутона за статуса „Позиция“. LED-индикацията свети 5 секунди в оранжево.
2. През това време натиснете бутона на ръчния предавател, отговарящ за съоръжението, чийто статус желаете да установите. LED-индикацията мига бавно в оранжево до 5 секунди.
3. В зависимост от статуса на съоръжението се извършва съответна обратна сигнализация.

| | |
|--|---|
| LED-индикацията мига 4 x бързо в оранжево | Съоръжението е извън обхват Без обратна сигнализация |
| LED-индикацията мига бързо в зелено в продължение на 3 секунди | Вратата е затворена |
| LED-индикацията мига 3 x бавно в червено | Вратата не е затворена |

Ново извикване на информация за статуса е възможно, след като LED-индикацията изгасне.

9.5.2 Автоматична обратна сигнализация след ръчно извикване на информация

Ако след ръчно извикване на информация се натисне отново същия бутон на ръчния предавател, ще получите автоматична обратна сигнализация за статуса на съоръжението, веднага щом се достигне някоя от крайните позиции.

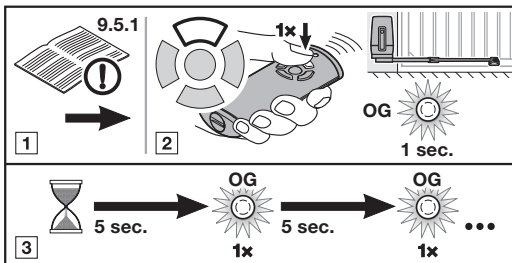

1. Проведете ръчно извикване на информация за статуса както е описано в точка 9.5.1.

ВНИМАНИЕ

Ако вратата вече е застанала неподвижно, новото натискане на бутона на ръчния предавател ще активира движение на вратата.

2. В рамките на 5 секунди натиснете **отново** бутона на ръчния предавател, отговарящ за съоръжението, чийто статус желаете да установите. Радиокодът се излъчва. LED-индикацията светва за кратко в оранжево.
3. Информацията за статуса на съоръжението се обновява на всеки 5 секунди. LED-индикацията светва за кратко в оранжево.
4. Когато статусът на вратата е известен, се изпраща автоматично съответната обратна сигнализация.

| | |
|--|------------------------|
| LED-индикацията мига бързо в зелено в продължение на 3 секунди | Вратата е затворена |
| LED-индикацията мига 3 x бавно в червено | Вратата не е затворена |

УКАЗАНИЕ:

Ако е активно времето за предупреждение или времето на задържане в отворено положение, не се изпраща автоматична обратна сигнализация.

9.6 Рестартиране на ръчния предавател

1. Отворете капака на гнездото.
2. Извадете батерията за 10 секунди.
3. Натиснете бутон на ръчния предавател и го задръжте натиснат.
4. Поставете батерията и затворете капака на гнездото.
 - LED-индикацията мига бавно в синьо в продължение на 4 секунди.

- LED-индикацията мига бързо в синьо в продължение на 2 секунди.
- LED-индикацията свети продължително в синьо.

5. Освободете бутона на ръчния предавател.
Всички радиокодове са причислени наново.

УКАЗАНИЕ:

Ако освободите бутона на ръчния предавател преждевременно, не се причислява нов радиокод.

9.7 LED-индикация

синьо (BU)

| Състояние | Функция |
|---|--|
| свети 2 сек. | излъчва се радиокод |
| мига бавно | ръчният предавател е в режим на разпознаване |
| мига бързо след бавно мигане | разпознат е валиден радиокод |
| мига бавно 4 сек. мига бързо 2 сек. свети продължително | провежда се и приключва рестартиране |

Червено (RD)

| Състояние | Функция |
|----------------|--------------------------------|
| мига 2 x | батерията е почти разредена |
| мига 3 x бавно | статус: вратата не е затворена |

Синьо (BU) и червено (RD)

| Състояние | Функция |
|---------------------|--|
| променящо се мигане | ръчният предавател е в режим на предаване / излъчване на код |

Оранжево (OG)

| Състояние | Функция |
|-------------------|---|
| свети 5 сек. | Активирано е извикване на информация за статуса |
| мига бавно 5 сек. | Извиква се информация за статуса |
| мига 4 x бързо | Съоръжението е извън обхват Без обратна сигнализация |
| свети за кратко | Информацията за статуса се обновява на всеки 5 секунди |

Зелено (GN)

| Състояние | Функция |
|-------------------|-----------------------------|
| мига бързо 3 сек. | статус: вратата е затворена |

9.8 Почистване на ръчния предавател

ВНИМАНИЕ

Повреждане на ръчния предавател при неправилно почистване

Почистването на ръчния предавател с неподходящи почистващи препарати може да увреди неговите бутони и корпус.

- ▶ Почиствайте ръчния предавател само с чиста, мека и влажна кърпа.

УКАЗАНИЕ:

При редовна употреба в продължение на дълго време белите бутони на ръчния предавател могат да се оцветят, ако влизат в контакт с козметични продукти (напр. крем за ръце).

9.9 Извозване като отпадък



Електрическите и електронните уреди, както и батериите не трябва да се изхвърлят заедно с битовите отпадъци, а да се предават в предвидените за целта пунктове.



9.10 Технически данни

| | |
|---|------------------------------------|
| Тип | Ръчен предавател HS 5 BiSecur |
| Честота | 868 MHz |
| Подаване на напрежение | 1 x 1,5 V батерия, тип: AAA (LR03) |
| Допустима температура на околната среда | -20 °C до +60 °C |
| Вид защита | IP 20 |

9.11 Извлечение от декларацията за съответствие на ръчния предавател

Съответствието на посочения по-горе продукт с разпоредбите на директивата Radio Equipment Directive (RED) 2014/53/EC беше доказано със спазването на следните норми:

- EN 60950:2000
- EN 300 220-1
- EN 300 220-3
- EN 301 489-1
- EN 301 489-3

Оригиналната декларация за съответствие може да се изиска от производителя.

10 Външен радиоприемник*

Външният радиоприемник позволява командване на функциите „импулс“, „частично отваряне“ или „избор на посока - отворена / затворена врата“ например при ограничен обхват.

При допълнително свързване на външен радиоприемник трябва непременно да се изтрият радиокодовете на вградения радиоприемник (виж точка 6.1.5).

УКАЗАНИЯ:

- Външните радиоприемници с антенен кабел не трябва да влизат в контакт с метални предмети (пирони, разпънки и т.н.).
- Определете най-доброто положение с няколко опита.
- Едновременното използване на мобилни телефони тип GSM-900 също може да повлияе на обхвата.

10.1 Регистриране на радиокод във външен радиоприемник

- ▶ Регистрирайте радиокода на ръчен предавател с помощта на инструкцията за експлоатация на външния приемник.

10.2 Извлечение от декларацията за съответствие на приемника

Съответствието на посочения по-горе продукт с разпоредбите на директивата Radio Equipment Directive (RED) 2014/53/EC беше доказано със спазването на следните норми:

- EN 300 220-3
- EN 301 489-1
- EN 301 489-3

Оригиналната декларация за съответствие може да се изиска от производителя.

11 Експлоатация

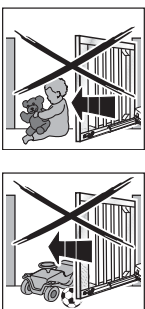
| | |
|---|--|
|  | <p>⚠ ПРЕДУПРЕЖДЕНИЕ</p> <p>Опасност от наранявания при движение на вратата</p> <p>При попадане в областта на вратата, когато последната се движи, може да се стигне до наранявания или повреди.</p> <ul style="list-style-type: none"> ▶ Деца не трябва да си играят с вратата. ▶ Уверете се, че в областта на движение на вратата не се намират хора или предмети. ▶ Ако вратата е оборудвана само с един защитен механизъм, използвайте задвижването за еднокрили или двукрили врати само при визуален контакт с областта на движение на вратата. ▶ Контролирайте движението, докато вратата достигне крайната позиция. ▶ Преминавайте през отворената дистанционно управлявана врата, само когато тя е застанала неподвижно! ▶ Никога не заставайте под отворената врата. |
|---|--|

| |
|--|
| <p>⚠ ПРЕДУПРЕЖДЕНИЕ</p> <p>Опасност от притискане в областта на основния и на допълнителните затварящи кантове</p> <p>По време на движение вратата могат да бъдат прищипани пръсти или крайници между нея и основния, както и допълнителния затварящ кант.</p> <ul style="list-style-type: none"> ▶ По време на движение на вратата не пипайте основния или допълнителните затварящи кантове. |
|--|

11.1 Инструктиране на потребителите

- ▶ Инструктирайте всички лица, използващи вратата, относно правилното и безопасното боравене със задвижването.
- ▶ Демонстрирайте и тествайте механичното деблокиране, както и защитния обратен ход.

* – Принадлежност, не се включва в стандартното оборудване!

11.2 Функции на различните радиокодове

Към всеки бутон на ръчния предавател е причислен радиокод. За да командвате задвижването с ръчния предавател, радиокодът на съответния бутон на ръчния предавател трябва да бъде регистриран на канала на вградения радиоприемник, отговарящ за желаната функция.

► Виж точка 6.1.4

УКАЗАНИЕ:

Ако радиокодът на регистрирания бутон на ръчния предавател е наследен от друг ръчен предавател, при **първата** експлоатация натиснете бутона на ръчния предавател 2 x .

11.2.1 Канал 1 /Импулс

В стандартен режим задвижването за еднокрили или двукрили врати работи с импулсното последователно управление. Натискането на съответен бутон на ръчен предавател или на външен манипулатор инициира импулс:

- 1-ви импулс: Вратата се задвижва по посока на някоя от крайните позиции.
- 2-ри импулс: Вратата спира да се движи.
- 3-ти импулс: Вратата се задвижва в противоположна посока.
- 4-ти импулс: Вратата спира да се движи.
- 5-ти импулс: Вратата се задвижва по посока на избраната с 1-вия импулс крайна позиция.

и т.н.

11.2.2 Канал 2 /Осветление

Само в комбинация с опционално реле HOR 1 * или универсална адаптерна платка UAP 1 * и свързана външна лампа, напр. дворно осветление.

11.2.3 Канал 3 /Частично отваряне

Ако вратата **не се намира в позиция „частично отваряне“**, радиокодът „частично отваряне“ придвижва вратата до тази позиция.

Ако вратата **се намира в позиция „частично отваряне“**,

- радиокодът „частично отваряне“ придвижва вратата до крайна позиция „затворена врата“.
- радиокодът „частично отваряне“ придвижва вратата до крайна позиция „отворена врата“.

11.2.4 Канал 4/5 Избор на посока „отворена врата“ / „затворена врата“

Канал 4 /Избор на посока „отворена врата“

Радиокодът „Отворена врата“ придвижва вратата до крайна позиция „отворена врата“ посредством последователността от импулси (отваряне – спиране – отваряне – спиране).

Канал 5 /Избор на посока „затворена врата“

Радиокодът „Затворена врата“ придвижва вратата до крайна позиция „затворена врата“ посредством последователността от импулси (затваряне – спиране – затваряне – спиране).

11.3 Поведение при прекъсване на електрозахранването (без аварийна батерия)

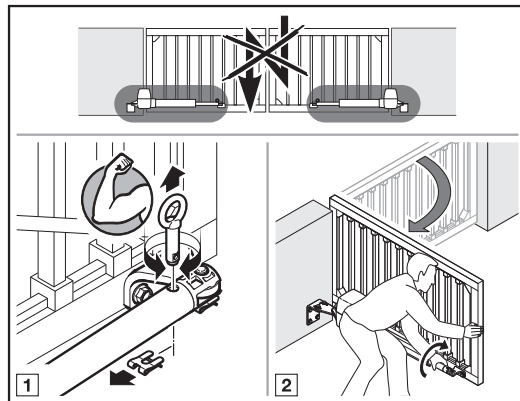

По време на прекъсване на електрозахранването се налага да отваряте и затваряте вратата ръчно. За тази цел е необходимо да откачите задвижването.

Ако вратата е обезопасена допълнително с електрическа ключалка, предварително деблокирайте електрическата ключалка със съответния ключ.

11.4 Поведение след възстановяване на електрозахранването (без аварийна батерия)

След възстановяване на електрозахранването:

- 8.8. свети за 1 секунда на дисплея.
- Или
- 8.8. мига, докато се заредят всички регистрирани радиокодове.

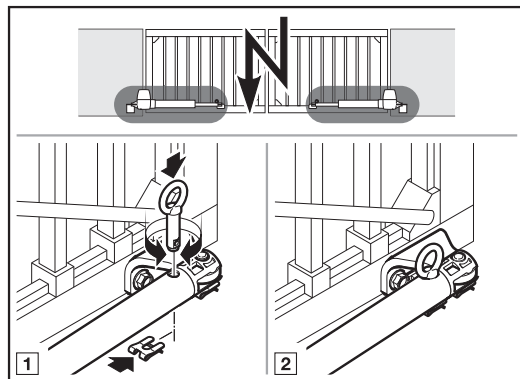

* – Принадлежност, не се включва в стандартното оборудване!

Първата импулсна команда, подадена след прекъсване на електрозахранването инициира референтно движение.

- ▶ Съвържете отново вратата.

11.5 Референтно движение

Съоръжение с 2 крила



Съоръжение с 1 крило



Референтно движение е необходимо:

- Когато след прекъсване на електрозахранването не е известна позицията на вратата.
- Когато ограничението на силите се задейства 3 x последователно при движение в посока „отворена врата“ или „затворена врата“.

Референтно движение се извършва:

- Само в посока „затворена врата“.
- С по-ниска скорост.
- С незначително увеличаване на последно регистрираните сили.
- Без ограничение на силите.

Референтното движение се иницира с подаването на импулсна команда. Задвижването реверсира до крайна позиция „затворена врата“.

Ако рисковата област не е обезопасена с фотоклетка или друг защитен механизъм, референтното движение трябва да се провежда само при визуален контакт с вратата.

12 Контрол и поддръжка

Задвижването за еднокрили или двукрили врати не се нуждае от поддръжка.

Все пак, за Ваша собствена сигурност се препоръчва, вратата **ежегодно** да се тества и поддържа от специалист съгласно данните на производителя.

⚠ ПРЕДУПРЕЖДЕНИЕ

Опасност от наранявания вследствие на неочаквано движение на вратата

До неочаквано движение на вратата може да се стигне, ако по време на провеждане на контрол и работи по поддръжката трето лице я включи неволно.

- ▶ Преди да извършвате работи по съоръжението прекъсвайте напрежението до него и изваждайте щепсела от аварийната батерия.
- ▶ Обезопасете вратата срещу неволно повторно включване.

Всяка инспекция или ремонт трябва да се извършват само от компетентно лице. За целта се обърнете към компетентен специалист.

Потребителят може да упражнява визуален контрол.

- ▶ Проверявайте всички защитни функции **ежемесечно**.
- ▶ Проверявайте функцията на омовите контакти 8k2 **на всеки шест месеца**.
- ▶ Наличните грешки, респ. дефекти следва да се отстраняват **незабавно**.

12.1 Проверка на защитния обратен ход / реверсирането

За да проверите защитния обратен ход / реверсирането:

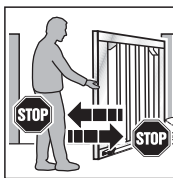

1. Задръжте вратата с двете си ръце, докато тя се **затваря**. В този случай вратата трябва да спре да се движи и да се задейства защитният обратен ход.
2. Задръжте вратата с двете си ръце, докато тя се **отваря**. В този случай вратата трябва да спре да се движи и да се задейства защитният обратен ход.

- ▶ При отказване на защитния обратен ход, възможно най-скоро възложете инспекцията или ремонта на друго лице.

13 Гаранционни условия

Срок на гаранцията

Освен законовата гаранция на търговеца, произтичаща от договора за покупко-продажба, от датата на покупката ние предоставяме и следните гаранции за отделни детайли:

- 5 години за задвижващата техника, двигателя и управлението на двигателя
- 2 години за радиосистемата, принадлежностите и специалните съоръжения

В случай на възползване от гаранцията гаранционният срок не се удължава. За частични доставки и подобрителни работи гаранционният срок е 6 месеца, но минимум текущия гаранционен срок.

Предпоставки

Претенцията за гаранция е валидна само в държавата, в която е закупен уредът. Стоката трябва да е закупена от нашата пласментна мрежа. Претенция за гаранция може да има само при щети по предмета на договора.

Квитанцията от продажбата важи като доказателство за Вашата претенция за гаранция.

Услуги:

За срока на гаранцията ние отстраняваме всички дефекти, доказано дължащи се на грешки в материала или производството. Ние се задължаваме, по наш избор, да заменим дефектната стока с нова безвъзмездно или срещу по-ниска стойност, или да я поправим. Заменените детайли стават наша собственост.

Възстановяване на разходи за демонтаж, монтаж и проверка на съответните детайли, както и вземания от пропуснати ползи и обезщетение за щети са изключени от гаранцията.

Също така гаранцията не покрива щети, причинени вследствие на:

- некомпетентен монтаж и свързване с ел. мрежата
- некомпетентно пускане в експлоатация и обслужване
- външни влияния, като огън, вода, аномалии в условията на околната среда
- механични повреди поради злополуки, падане, удар
- повреждане по невнимание или преднамерено
- нормално износяване или дефекти при поддръжката
- ремонт от неквалифицирани лица
- използване на елементи с чужд произход
- отстраняване или привеждане в нечетливо състояние на типовата табелка

14 Извличение от декларацията за монтаж

(по смисъла на директивата на ЕО „Машини“ 2006/42/ЕО за монтирането на машина, която не е цялостна, съгласно Приложение II, Част 1 В).

Описаният на гърба на документа продукт е разработен, конструиран и произведен в съответствие със следните директиви:

- Директива на ЕО „Машини“ 2006/42/ЕО
- Директива на ЕС 2011/65/ЕС (RoHS)
- Директива на ЕС „Ниски напрежения“ 2014/35/ЕС
- Директива на ЕО „Електромагнитна съвместимост“ 2014/30/ЕО

Приложени и взети предвид стандарти и спецификации:

- EN ISO 13849-1, PL „с“, Cat. 2 Безопасност на машини – Части от управления, касаещи безопасността – Част 1: Общи принципи за оформление
- EN 60335-1/2, доколкото е уместно: Безопасност на електроуреди / задвижвания за врати
- EN 61000-6-3 Електромагнитна съвместимост – излъчване на смущаващи сигнали
- EN 61000-6-2 Електромагнитна съвместимост – устойчивост на смущаващи сигнали

По смисъла на директивата на ЕО 2006/42/ЕО машините, които не са цялостни, са предназначени само за това, да бъдат вградени в или сглобени с други цялостни или нецялостни машини или съоръжения, за да могат заедно с тях да образуват машина по смисъла на гореспомнатата директива.

По тази причина настоящият продукт може да бъде пуснат в експлоатация, едва когато се установи, че цялата машина / съоръжение, в която е вграден, съответства на разпоредбите на споменатата по горе директива на ЕО.

При несъгласуване с нас промяна на продукта настоящата декларация става невалидна.

15 Демонтаж и извозване като отпадък

УКАЗАНИЕ:

При демонтаж обърнете внимание на всички валидни разпоредби за безопасност на труда.

Оставете задвижването за еднокрили или двукрили врати да бъде демонтирано от нещо лице, чрез изпълнение в обратна последователност на стъпките за монтажа, посочени в настоящата инструкция, и след това да бъде изхвърлено компетентно.

16 Технически данни

| | |
|---|--|
| Свързване към мрежата | 230–240 V~, 50 Hz |
| Standby | < 0,5 W |
| Вид защита | <ul style="list-style-type: none"> • Задвижване IP 44 • Корпус на управлението IP 65 |
| Температурна област | -20 °C до +60 °C |
| Макс. ширина на крилото на вратата | В зависимост от типа задвижване: 2 500 мм / 4 000 мм |
| Макс. височина на вратата | 2 000 мм |
| Макс. тегло на крилото | В зависимост от типа задвижване: 220 кг. / 400 кг. |
| Макс. пълнеж на крилото | В зависимост от площта на вратата. При избора на пълнеж за вратите трябва да се има предвид натоварването от вятър в региона (EN 13241-1). |
| Номинален въртящ момент | Виж типовата табелка |
| Макс. въртящ момент | Виж типовата табелка |
| Макс. обороти на празен ход | В зависимост от типа задвижване: 2,6 min ⁻¹ / 2,7 min ⁻¹ |
| Обороти при номинален въртящ момент | В зависимост от типа задвижване: 2,5 min ⁻¹ / 2,6 min ⁻¹ |
| Цикли (отваряне / затваряне) на ден / час | Виж типовата табелка |
| Макс. ъгъл на отваряне | 125° |
| Корпус на задвижването | Алуминиева отливка и устойчива на атмосферни влияния, усилена със стъклени влакна пластмаса |
| Управление | Микропроцесорно управление, програмиращо се |
| Командно напрежение | 24 V / 37 V DC (с възможност за превключване) |
| Макс. дължина на кабела | 30 м |
| Връзки | Клеми |
| Механизъм за изключване в крайна позиция / ограничение на силите | Електронно |
| Изключваща автоматика | <ul style="list-style-type: none"> • Разпознава се автоматично, отделно за двете посоки. • Ограничение на силите в двете посоки на движение, саморазпознаващо се и автоматично тестващо се |
| Специални функции | <ul style="list-style-type: none"> • Възможност за свързване на прекъсвач за спиране / изключване • Възможност за свързване на фотоклетка или защита на затварящия кант • Опционално реле за сигнална лампа, • Възможност за свързване на допълнително външно осветление посредством HCP-Bus адаптер |
| Време на задържане в отворено положение | <ul style="list-style-type: none"> • Необходима е фотоклетка! • регулиращо се в диапазона 5 – 300 секунди • регулиращо се в диапазона 5 секунди – 240 минути за частично отваряне • скъсено време на задържане в отворено положение с помощта на фотоклетка, отчитаща преминаване |
| Компоненти за радиовръзка | <ul style="list-style-type: none"> • Вграден радиоприемник • Ръчен предавател |







17 Изписване на грешки / предупреждения и работни състояния

17.1 Изписване на грешки и предупреждения

















| Индикация | Грешка / Предупреждение | Възможна причина | Отстраняване |
|--------------------|--|---|---|
| 8.8 ^(*) | Не е възможно настройване на границата на реверсиране. | При настройването на границата на реверсиране SKS на пътя е имало препятствие. | Отстранете препятствието. |
| | Не е възможно настройване на позиция „частично отваряне“ | Позиция „частично отваряне“ се намира прекалено близо до крайна позиция „затворена врата“ | Позиция „частично отваряне“ трябва да е по-голяма |
| 2.8 ^(*) | Защитен механизъм на SE 1 | Не е свързан защитен механизъм. | Свържете защитен механизъм или го активирайте в менюто. |
| | | Сигналят от защитния механизъм е прекъснат. | Настройте / центрирайте защитния механизъм. Проверете захранващите кабели и ги подменете при необходимост. |
| | | Защитният механизъм е дефектен. | Подменете фотоклетката. |
| 2.2 ^(*) | Защитен механизъм на SE2 | Не е свързан защитен механизъм. | Свържете защитен механизъм или го активирайте в менюто. |
| | | Сигналят от защитния механизъм е прекъснат. | Настройте / центрирайте защитния механизъм. Проверете захранващите кабели и ги подменете при необходимост. |
| | | Защитният механизъм е дефектен. | Подменете фотоклетката. |
| 2.3 ^(*) | Защитен механизъм на SE3 | Не е свързан защитен механизъм. | Свържете защитен механизъм или го активирайте в менюто. |
| | | Сигналят от защитния механизъм е прекъснат. | Настройте / центрирайте защитния механизъм. Проверете захранващите кабели и ги подменете при необходимост. |
| | | Защитният механизъм е дефектен. | Подменете фотоклетката. |
| 8.3 ^(*) | Ограничение на силите в посока <i>затворена врата</i> | Вратата се движи прекалено трудно или неравномерно. | Коригирайте хода на вратата. |
| | | В областта на вратата има препятствие. | Отстранете препятствието, евентуално проведете нов процес по разпознаване. |
| 8.4 ^(*) | Веригата за ток в покой е прекъсната | Нормално затвореният контакт на клема 12 / 13 е отворен. | Затворете контакта. |
| | | Веригата за ток в покой е прекъсната. | Проверете веригата за ток в покой. |
| 8.5 ^(*) | Ограничение на силите в посока <i>отворена врата</i> | Вратата се движи прекалено трудно или неравномерно. | Коригирайте хода на вратата. |
| | | В областта на вратата има препятствие. | Отстранете препятствието, евентуално проведете нов процес по разпознаване. |

| Индикация | Грешка / Предупреждение | Възможна причина | Отстраняване |
|--------------------|--|--|---|
| 8.6 ^(*) | Системна грешка | Вътрешна грешка | Рестартирайте до заводските настройки и проведете нов процес по разпознаване, при необходимост подменете задвижването . |
| | Ограничение на времето | Задвижването е дефектно. | Сменете задвижването. |
| 8.7 ^(*) | Грешка в комуникацията | Комуникацията с допълнителната платка е дефектна (например UAP 1 или UAP 1-300, ESE) | Проверете захранващите кабели и ги подменете при необходимост. Проверете допълнителната платка и евентуално я подменете. |
| | | Грешка при въвеждането | Проверете и променете въведените данни |
| 8.8 ^(*) | Командни елементи / Обслужване | Въведена невалидна стойност | Проверете и променете въведената стойност |
| | | Сигналят от защитен механизъм с тестване е прекъснат. | Проверете защитния механизъм и го подменете при необходимост. |
| 8.9 ^(*) | Специфично за разпознати защитни механизми | Задействан омов контакт 8k2 | Отстранете препятствието. |
| | | Омовият контакт 8k2 е дефектен или не е свързан. | Проверете омовия контакт 8k2. |
| | | | |
| 8.3 ^(*) | Понижено напрежение | | При режим на батерия: Сигнализиране При прекъсване на мрежовото напрежение: Вътрешна грешка или сигнализиране |
| | | | |
| 8.7 ^(*) | Грешка в напрежението (Повишено / понижено напрежение) | | Заредете батерията, проверете източника на напрежение. |
| 8.8 ^(*) | Съоръжение с 2 крила: Няма референтна точка, позицията на вратата е неизвестна | Прекъсване на електрозахранването | Движение на вратата до крайна позиция „затворена врата“. |
| | | Ограничението на силите се е задействало 3 x последователно. | |
| 8.8 ^(*) | Съоръжение с 1 крило: Няма референтна точка, позицията на вратата е неизвестна | Прекъсване на електрозахранването | Движение на вратата до крайна позиция „затворена врата“. |
| | | Ограничението на силите се е задействало 3 x последователно. | |
| ((8.8)) | По време на всяко движение на вратата мига съобщение за интервала за провеждане на техническа поддръжка. | Няма грешка Настроеният от монтьора интервал за провеждане на техническа поддръжка е изтекъл. | Съоръжението трябва да се подложи на изпитване и поддръжка от специалист съгласно данните на производителя. |

17.2 Индикация за работните състояния при съоръжение с 2 крила





| | | | |
|---|---|---|---|
|  | Зареждат се всички регистрирани радиокодове. |  | Задвижването не е разпознало нужната информация. ► Проведете процес по разпознаване (виж точка 5). |
|  | Крила A + B се намират в крайна позиция „затворена врата“. |  | Крила A + B се намират в крайна позиция „отворена врата“. |
|  | Крила A + B се придвижват по посока на крайна позиция „затворена врата“. |  | Крила A + B се придвижват по посока на крайна позиция „отворена врата“ и автоматичното затваряне е активно. |
|  | Крила A + B се намират в посока крайна позиция „затворена врата“ и времето за предупреждение е активно. |  | Крила A + B се намират в посока крайна позиция „отворена врата“ и времето за предупреждение е активно. |
|  | Крила A + B се намират в междинна позиция и времето за предупреждение е активно. |  | Крило A се намира в междинна позиция. |
|  | Крило A се придвижва по посока на позиция „частично отваряне“. |  | Крило A се намира в позиция „частично отваряне“. |
|  | Осъществява се комуникация със задвижването. | | |
|  | При пускане в експлоатация и движение за разпознаване крайният прекъсвач не е задействан. |  | При пускане в експлоатация и движение за разпознаване крайният прекъсвач е задействан. |
|  | Импулсен вход за радиокод (мига 1 x). (*) Standby (мига бавно) |  | Излъчва се обратно известяване на статуса до ръчния предавател (мига 1 x). (*) |







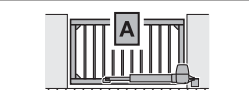

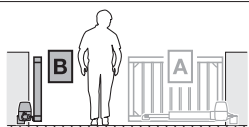
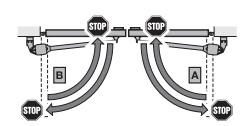

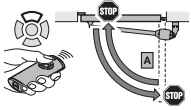

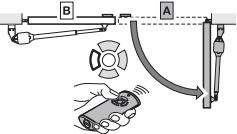
17.3 Индикация за работните състояния при съоръжение с 1 крило

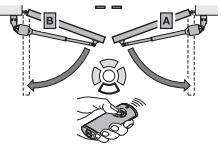
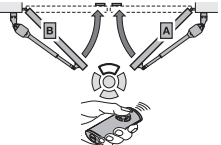





| | | | |
|---|--|---|--|
|  | Зареждат се всички регистрирани радиокодове. |  | Задвижването не е разпознало нужната информация. ► Проведете процес по разпознаване (виж точка 5). |
|  | Крило A се намира в крайна позиция „затворена врата“. |  | Крило A се намира в крайна позиция „отворена врата“. |
|  | Крило A се придвижва по посока на крайна позиция „затворена врата“. |  | Крило A се придвижва по посока на крайна позиция „отворена врата“ или автоматичното затваряне е активно. |
|  | Крило A се намира в посока крайна позиция „затворена врата“ и времето за предупреждение е активно. |  | Крило A се намира в посока крайна позиция „отворена врата“ и времето за предупреждение е активно. |
|  | Крило A се намира в междинна позиция. |  | Крило A се намира в междинна позиция и времето за предупреждение е активно. |
|  | Осъществява се комуникация със задвижването. |  | Крило A се намира в позиция „частично отваряне“. |
|  | Крило A се намира в позиция „частично отваряне“ и автоматичното затваряне е активно. |  | Крило A се намира в позиция „частично отваряне“ и времето за предупреждение е активно. |
|  | При пускане в експлоатация и движение за разпознаване крайният прекъсвач не е задействан. |  | При пускане в експлоатация и движение за разпознаване крайният прекъсвач е задействан. |
|  | Импулсен вход за радиокод (мига 1 x). (*) |  | Излъчва се обратно известяване на статуса до ръчния предавател (мига 1 x). (*) Standby (мига бавно) |





18 Преглед на менютата и програмиране

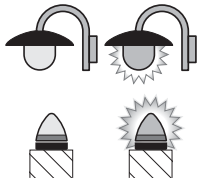

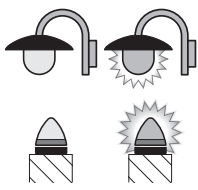

Посочените заводски настройки са в сила за задвижване тип RotaMatic.

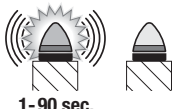
| Символ | Меню | Функция / Параметър | Указание |
|--|------|---|---|
| | 00 | | Стартиране / напускане на режима за програмиране |
| Изберете тип задвижване | | | |
| RotaMatic | 01 | |  Стандартните настройки като скорост, плавно спиране, поведение |
| RotaMatic P/L | 02 | | на защитните механизми при реверсиране, граница на реверсиране и т.н., са настроени предварително) |
| VersaMatic | 03 | | |
| VersaMatic P | 04 | | |
| Избор на модел врата | | | |
|  | 06 | Съоръжение с 2 крила |  |
|  | 07 | Съоръжение с 1 крило | |
| Избор на частично отваряне на крило | | | |
|  | 08 | Частично отваряне с двигател 1 (крило А) |  |
|  | 09 | Частично отваряне с двигател 2 (крило В) | |
| Движения за разпознаване | | | |
|  | 10 | Крайните позиции и силите трябва да бъдат разпознати отново след провеждане на сервиз / техническа поддръжка или промени. | |

| Символ | Меню | Функция / Параметър | Указание |
|---|------|--|---|
| Разпознаване на ръчен предавател | | | |
|  | 88 | Импулс | |
|  | 82 | Осветление | |
|  | 83 | Частично отваряне |  |
|  | 84 | Избор на посока <i>отворена врата</i> | |
|  | 85 | Избор на посока <i>затворена врата</i> | |
| Изтриване на всички радиокодове | | | |
|  | 89 | всички ръчни предаватели всички функции | |
| Вътрешно осветление / продължителност на послесветене | | | |
|  | 20 | Деактивирано вътрешно осветление. |  Меню 31, параметър 07 се активира автоматично. |
|  | 28 | Вътрешно осветление / продължителност на послесветене 30 секунди | Меню 31, параметър 00 се активира автоматично. |
|  | 22 | Вътрешно осветление / продължителност на послесветене 60 секунди | |
|  | 23 | Вътрешно осветление / продължителност на послесветене 120 секунди | |
|  | 24 | Вътрешно осветление / продължителност на послесветене 180 секунди | |

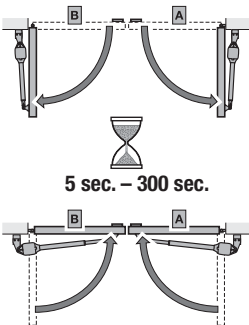
| Символ | Меню | Функция / Параметър | Указание | |
|--|-----------|---|---|---|
| Външно осветление / продължителност на послесветене | | | | |
|  | 25 | Деактивирано външно осветление. | | |
|  | 26 | Външно осветление / продължителност на послесветене 5 минути |  | |
|  | 27 | Външно осветление / продължителност на послесветене 10 минути | | |
|  | 28 | Външно осветление / продължителност на послесветене - функция ВКЛ. / ИЗКЛ. с HOR 1 или UAP 1-реле 3 | Вкл. / Изкл. на външно осветление | |
| Допълнителни функции (вътрешно реле) | | | (HOR 1 или UAP 1-реле 3) | |
|  | 30 | Параметър | 00 Функция „Външно осветление“  | Меню 26 се активира автоматично. |
| | | | 01 Съобщение за крайна позиция отворена врата | Меню 25 се активира автоматично. |
| | | | 02 Съобщение за крайна позиция „затворена врата“ | |
| | | | 03 Съобщение за крайна позиция „частично отваряне“ | |
| | | | 04 Изчистващ сигнал при подаване на команда за изцяло или частично отваряне на вратата | |
| | | | 05 Съобщение за грешка на дисплея (авария) | |
| | | | 06 Предупреждение за задвижване / Предупреждение ¹⁾ продължителен сигнал | |
| | | | 07 Предупреждение за задвижване / Предупреждение ¹⁾ мигащо | |
| | | | 08 Релето сработва по време на движението и отпуска в крайните позиции | |
| | | | 09 Съобщение за интервала за провеждане на техническа поддръжка (индикация In) | |
| | | | 10 Предупреждение за задвижване / Предупреждение ¹⁾ мигащо само в посока „затворена врата“ | |
| 1) Предупреждение се излъчва, само ако е активирано в меню 32. | | | | |

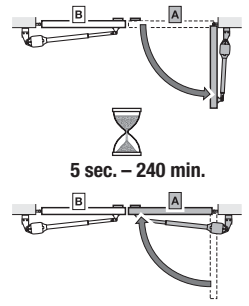
| Символ | Меню | Функция / Параметър | | Указание | | |
|--|------|---------------------|----|---|---|---|
| Допълнителни функции (външно реле) | | | | (HOR 1 или UAP 1-реле 3) | | |
|  | 38 | Параметър | 00 | Вътрешно осветление | Меню 22 се активира автоматично. Меню 20 се активира автоматично. | |
| | | | 01 | Сигнализация на крайна позиция „отворена врата“ | | |
| | | | 02 | Сигнализация на крайна позиция „затворена врата“ | | |
| | | | 03 | Сигнализация на крайна позиция „частично отваряне“ | | |
| | | | 04 | Изчистващ сигнал при подаване на команда за изцяло или частично отваряне на вратата | | |
| | | | 05 | Съобщение за грешка на дисплея (авария) | | |
| | | | 06 | Предупреждение за задвижване / Предупреждение ¹⁾ продължителен сигнал | |  |
| | | | 07 | Предупреждение за задвижване / Предупреждение ¹⁾ мигащо | | |
| | | | 08 | Релето сработва по време на движението | | |
| | | | 09 | Съобщение за интервала за провеждане на техническа поддръжка (индикация In) | | |
| | | | 10 | Предупреждение за задвижване / Предупреждение ¹⁾ мигащо, само в посока „затворена врата“ | | |
| 1) Предупреждение се излъчва, само ако е активирано в меню 32. | | | | | | |
| Време за предупреждение | | | | | | |
|  <p>1-90 sec.</p> | 32 | Параметър | 00 | Деактивирано предупреждение |  | |
| | | | 01 | Предупреждение 1 сек. | | |
| | | | 02 | Предупреждение 2 сек. | | |
| | | | 03 | Предупреждение 5 сек. | | |
| | | | 04 | Предупреждение 10 сек. | | |
| | | | 05 | Предупреждение 15 сек. | | |
| | | | 06 | Предупреждение 20 сек. | | |
| | | | 07 | Предупреждение 25 сек. | | |
| | | | 08 | Предупреждение 30 сек. | | |
| | | | 09 | Предупреждение 60 сек. | | |
| | | | 10 | Предупреждение 90 сек. | | |

| Символ | Меню | Функция / Параметър | Указание | |
|--|--|---|---|---|
| Автоматично затваряне – Време на задържане в отворено положение | | | Необходима е фотоклетка | |
|  | <p style="font-size: 2em; text-align: center;">34</p> | <p style="text-align: center;">Параметър</p> | <p>00 Деактивирано време на задържане в отворено положение </p> | <p>Меню 32, параметър 02 се активира автоматично.</p> |
| | | 01 Време на задържане в отворено положение 5 сек. | | |
| | | 02 Време на задържане в отворено положение 10 сек. | | |
| | | 03 Време на задържане в отворено положение 15 сек. | | |
| | | 04 Време на задържане в отворено положение 30 сек. | | |
| | | 05 Време на задържане в отворено положение 60 сек. | | |
| | | 06 Време на задържане в отворено положение 90 сек. | | |
| | | 07 Време на задържане в отворено положение 120 сек. | | |
| | | 08 Време на задържане в отворено положение 180 сек. | | |
| | | 09 Време на задържане в отворено положение 240 сек. | | |
| 10 Време на задържане в отворено положение 300 сек. | | | | |
| Автоматично затваряне – Частично отваряне | | | Необходима е фотоклетка | |
|  | <p style="font-size: 2em; text-align: center;">35</p> | <p style="text-align: center;">Параметър</p> | <p>00 Деактивирано време на задържане в отворено положение </p> | <p>Меню 32, параметър 02 се активира автоматично.</p> |
| | | 01 Времето на задържане в отворено положение е точно колкото е зададено в меню 34 . | | |
| | | 02 Време на задържане в отворено положение 5 мин. | | |
| | | 03 Време на задържане в отворено положение 15 мин. | | |
| | | 04 Време на задържане в отворено положение 30 мин. | | |
| | | 05 Време на задържане в отворено положение 45 мин. | | |
| | | 06 Време на задържане в отворено положение 60 мин. | | |
| | | 07 Време на задържане в отворено положение 90 мин. | | |
| | | 08 Време на задържане в отворено положение 120 мин. | | |
| | | 09 Време на задържане в отворено положение 180 мин. | | |
| 10 Време на задържане в отворено положение 240 мин. | | | | |

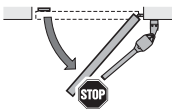
| Символ | Меню | Функция / Параметър | Указание |
|---|------|---------------------|----------|
| Промяна на позиция „частично отваряне“ | | | |
|  | 36 | | |



TR10A277 RE/02.2017

RotaMatic

HÖRMANN KG Verkaufsgesellschaft
Upheider Weg 94-98
D-33803 Steinhagen
www.hoermann.com